

# EDIFIER®

## S360DB Sistem activ de difuzoare

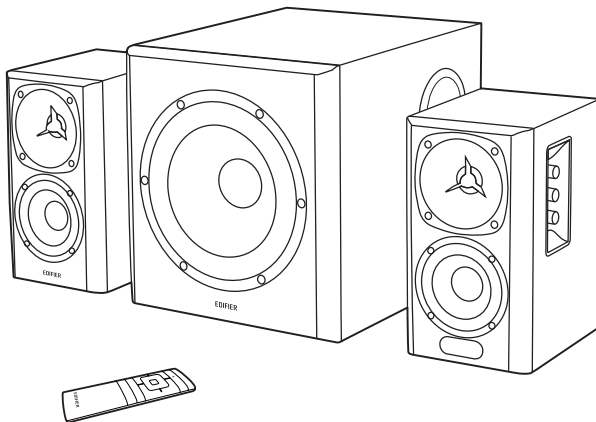

— Ghid de pornire rapidă —

Model: EDF100043

## RO Ce este în cutie

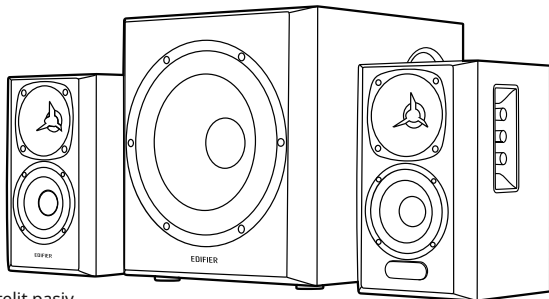

Satelit pasiv difuzor

Subwoofer

Satelit activ difuzor



Telecomanda



baterii AAA



Cablu audio RCA de 3,5 mm

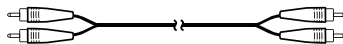

Cablu audio RCA-RCA



Cablu audio fibră optică

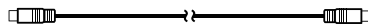

Cablu de conectare difuzor

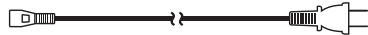

Cablu de alimentare



Pornire rapidă  
ghid



Siguranță importantă  
instrucțiuni

### Nota:

- Imaginile au doar scop ilustrativ și pot diferi de produsul real.
- Pentru nevoia de îmbunătățire tehnică și de actualizare a sistemului, informațiile și specificațiile conținute aici pot fi ușor diferite de produsul real. Dacă se găsește vreo diferență, produsul real va prevala.

## Ilustrații

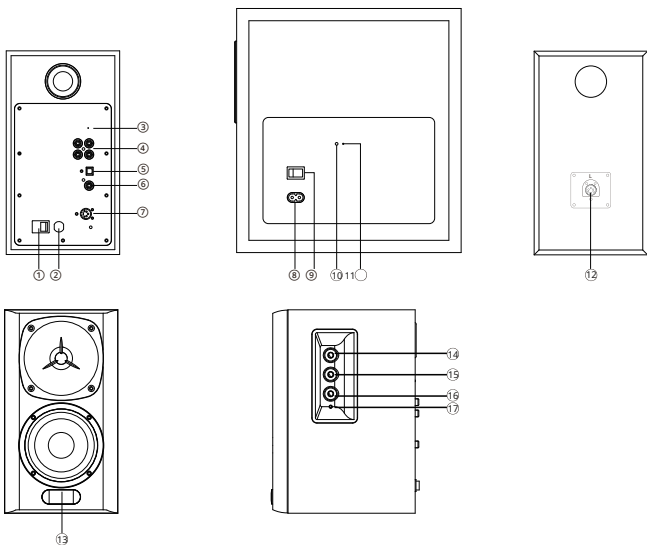

1. Comutator de alimentare pentru difuzorul satelit
2. Cablu de alimentare
3. Împerecherea subwooferului
4. Intraire PC/AUX
5. Intraire optică
6. Intraire coaxială
7. La difuzorul satelit pasiv
8. Conector cablu de alimentare
9. Comutator de alimentare subwoofer
10. Indicator de stare
11. Asociați cu difuzorul satelit
12. Conectați-vă la difuzorul satelit activ
13. Display LED
14. Controlul înaltelor
15. Controlul basului
16. Reglare volum/selector de intrare
17. Indicator de stare

## Telecomanda

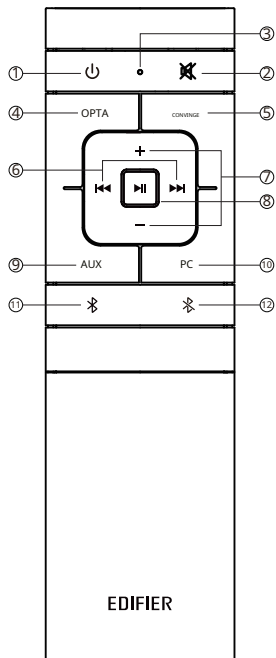

1. Pornit/Oprit
2. Mut
3. Indicator telecomandă
4. Intrare optică
5. Intrare coaxială
6. Piesa anterioară/următoare  
(Numai surse audio Bluetooth)
7. Volum sus/jos
8. Redare/pauză  
(Numai surse audio Bluetooth)
9. Intrare AUX
10. Intrare PC
11. Intrare Bluetooth
12. Apăsați lung pentru a deconecta Bluetooth  
(starea conectat)

## Telecomanda

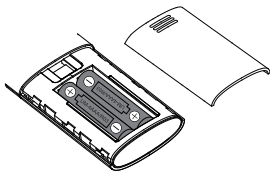
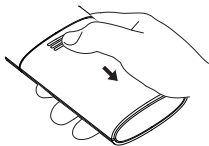

1. După cum arată ilustrația, apăsați în jos capacul bateriei telecomenzii cu degetul mare și urmați direcția săgeții pentru a scoate capacul, utilizează două baterii AAA (rețineți polul "+" și "-").
2. Durata de viață a bateriei este în mod normal de aproximativ 6 luni; înlocuiți-le atunci când telecomanda nu este sensibilă sau distanța de control este scurtată.
3. Nu folosiți niciodată baterii vechi și noi împreună.

### Nota:

1. Nu așezați telecomanda în locuri calde și umede.
2. Nu încărcați bateriile.
3. Scoateți bateriile atunci când nu sunt utilizate pentru o perioadă lungă de timp pentru a evita scurgerea bateriilor.
4. Bateria nu trebuie expusă la căldură excesivă, cum ar fi soarele direct, focul sau similar.
5. Pericol de explozie dacă bateria este înlocuită incorect.  
Înlocuiți numai cu același tip sau echivalent.



## Conexiuni

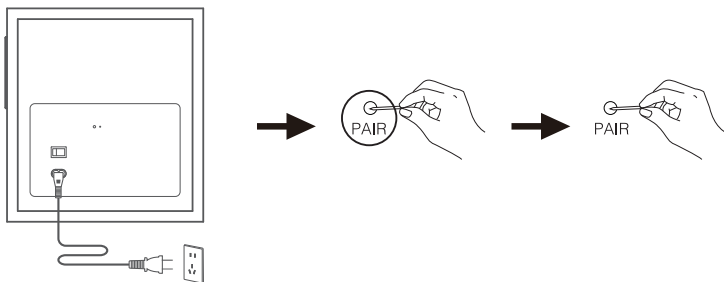

### Reîmperecheați manual subwooferul și difuzorul satelit

Difuzorul satelit activ a fost asociat cu subwooferul din fabrică înainte de livrare. După pornire, acestea se vor reconecta automat, iar indicatorul de pe panoul din spate al subwooferului se va aprinde în roșu continuu. Dacă conexiunea wireless nu se reia, urmați pașii de mai jos pentru asocierea manuală.

1. Porniți difuzorul satelit activ, apoi apăsați și mențineți apăsat butonul „Pereche” de pe panoul din spate timp de 2 secunde.
2. Apăsați și mențineți apăsat butonul „Pair” de pe panoul din spate al subwooferului timp de 2 secunde. Indicatorul roșu de pe panoul din spate va clipi rapid.
3. Așteptați până când indicatorul roșu de pe panoul din spate al subwooferului este aprins constant. Apoi împerecherea este completă și conexiunea wireless este stabilă.

Notă: Dacă indicatorul roșu de pe panoul din spate al subwooferului este într-un model de respirație, acesta indică faptul că subwoofer-ul este deconectat și intră în modul de așteptare. Repetați pașii de mai sus.

- Indicatorul LED clipește într-un model de respirație: subwoofer-ul este deconectat și intră în modul de așteptare
- Indicatorul LED clipește rapid: subwooferul intră în modul de asociere
- Indicatorul LED este aprins constant: subwoofer-ul este conectat și funcționează normal

## Intrare optică și coaxială

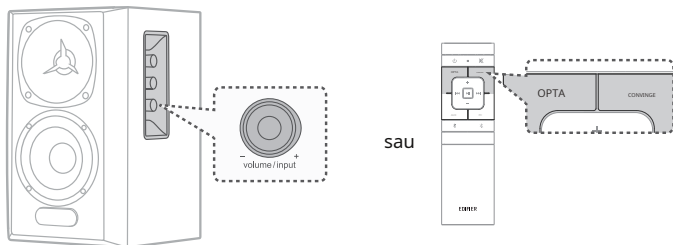

1. Apăsăți butonul „OPT/COX” de pe telecomandă sau butonul de reglare a volumului/selector de intrare de pe difuzorul satelit activ pentru a selecta intrarea OPT/COX; indicatorul de pe difuzorul satelit activ este acum aprins.
2. Conectați sursa audio (cum ar fi cutia STB și playerul Blu-ray etc.) la intrarea OPT/COX de pe panoul din spate al difuzorului activ prin satelit folosind cablul audio cu fibră optică inclus sau cablul audio coaxial exclus.
3. Redați muzică și reglați volumul dorit.

### Nota:

Doar semnalele audio standard PCM (44,1 kHz/48 kHz/96 kHz/192 kHz) funcționează în modul optic/coaxial.

## Intrare PC/AUX

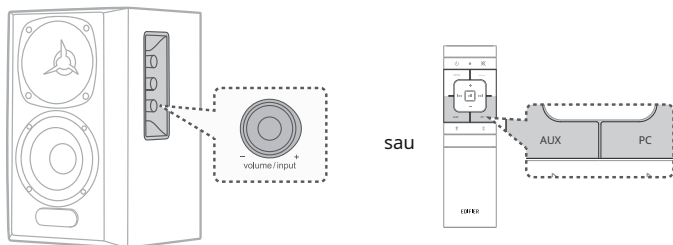

SAU

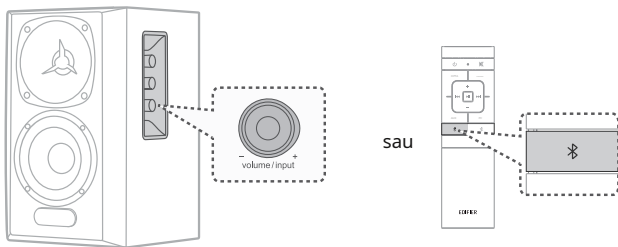

1. Apăsați butonul „PC/AUX” de pe telecomandă sau butonul de reglare a volumului/selector de intrare de pe difuzorul satelit activ pentru a selecta intrarea PC/AUX; indicatorul de pe difuzorul satelit activ este acum aprins.
2. Conectați sursa audio (cum ar fi telefonul mobil, tableta etc.) la intrarea PC/AUX de pe panoul din spate al difuzorului activ satelit (rețineți potrivirea culorilor) folosind cablul audio de 3,5 mm la RCA inclus.
3. Redați muzică și reglați volumul dorit.

## Intrare Bluetooth



1. Apăsăți butonul „” de pe telecomandă sau butonul de reglare a volumului/selector de intrare de pe difuzorul satelit activ pentru a selecta intrarea Bluetooth; indicatorul de pe difuzorul satelit activ este acum aprins.
2. Setăți dispozitivul Bluetooth (telefon mobil, tabletă etc.) pentru a căuta și selecta „EDIFIER S360DB”.

### Nota:

- \* Bluetooth-ul de pe S360DB poate fi căutat și conectat numai folosind intrarea Bluetooth. Conexiunea Bluetooth existentă va fi deconectată odată ce difuzorul este comutat la alte intrări audio. Când revine la intrarea Bluetooth, difuzorul va încerca să se conecteze la ultima dispozitiv sursă audio Bluetooth conectat.
- \* Codul PIN pentru conectare este „0000”, dacă este necesar.
- \* Pentru a vă deconecta de la dispozitivul Bluetooth actual, apăsați și mențineți apăsat  butonul „” de pe telecomandă timp de 2 secunde.
- \* Pentru a vă bucura de toate funcțiile Bluetooth ale acestui produs, asigurați-vă că dispozitivul sursă audio acceptă profilurile A2DP și AVRCP.
- \* Conectivitatea și compatibilitatea Bluetooth pot fi diferite între diferitele dispozitive sursă, în funcție de versiunile software ale dispozitivelor sursă.
- \* Decodorul Qualcomm® aptX™ încorporat în produs ajută la obținerea unei calități mai bune a sunetului transmisiei wireless, de aceea vă rugăm să utilizați dispozitivul care acceptă Qualcomm® aptX™ ca sursă audio.

## Specificații

Putere totală de ieșire (RMS): R/L (Treble): 10W+10W

R/L (gama medie și bas): 30W+30W

SW (subwoofer): 75W

Raspuns in frecventa: R/L: 136Hz-40kHz, SW: 41Hz-150Hz

Declaratie pentru UE

Banda de frecventa (Bluetooth): 2.402GHz ~ 2.480GHz

Banda de frecventa (5.8G): 5.725GHz ~ 5.820GHz

Putere de ieșire RF (Bluetooth): ≤10 dBm (EIRP) Putere

de ieșire RF (5,8G): ≤14 dBm (EIRP) Nu există nicio

restricție de utilizare.

# Depanare

## Nu se poate conecta la dispozitivul Bluetooth

- Asigurați-vă că distanța dintre acest produs și dispozitivul dvs. Bluetooth este mai mică de 10 metri și că nu există obstacole între ele.
- Asigurați-vă că niciun dispozitiv nu este conectat la acest produs prin Bluetooth.
- Asigurați-vă că acest produs este în modul de asociere Bluetooth. Dacă nu, comutați-l manual în acest mod.
- Reporniți acest produs, activați funcția Bluetooth pe dispozitivul dvs. Bluetooth și apoi încercați din nou.
- Resetați acest produs la setările din fabrică și încercați din nou.

## Fără putere

- Asigurați-vă că cablul de alimentare este conectat corect.
- Asigurați-vă că sursa de alimentare nu este deconectată.
- Asigurați-vă că butonul principal de alimentare de pe panoul din spate este comutat pe „ON”.

## Nici un sunet

- Asigurați-vă că acest produs este pornit.
- Asigurați-vă că acest produs și dispozitivul dvs. sunt conectate corect.
- Asigurați-vă că redarea nu este întreruptă.
- Asigurați-vă că acest produs și dispozitivul dvs. nu sunt dezactivate.
- Măriți volumul acestui produs și al dispozitivului dvs.

## Zgomot provenit de la difuzoare

- Difuzoarele EDIFIER generează puțin zgomot, în timp ce zgomotul de fundal al unor dispozitive audio este prea mare. Vă rugăm să deconectați cablurile audio și să măriți volumul. Dacă nu se aude niciun sunet la 1 metru de difuzor, nu există nicio problemă cu acest produs.

Pentru a afla mai multe despre EDIFIER, vă rugăm să vizitați [www.edifier.com](http://www.edifier.com)

Pentru întrebări privind garanția EDIFIER, vă rugăm să vizitați pagina de țară relevantă de pe [www.edifier.com](http://www.edifier.com) și să consultați secțiunea intitulată Termeni de garanție.

SUA și Canada: [service@edifier.ca](mailto:service@edifier.ca)

America de Sud: Vă rugăm să vizitați [www.edifier.com](http://www.edifier.com) (engleză) sau [www.edifierla.com](http://www.edifierla.com) (spaniolă/portugheză) pentru informații de contact locale.

## FR Contenu du produit

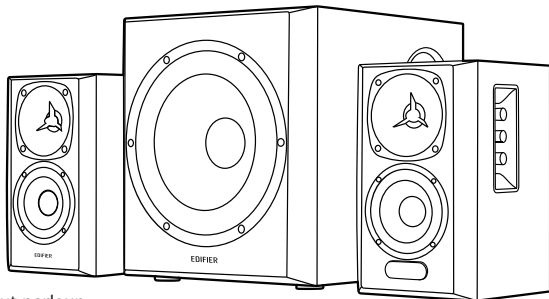

Haut-parleur  
satelit pasif

Caisson de bass

Haut-parleur  
satelit actif



Telecomandă



Pile AAA

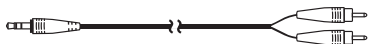

Cablu audio RCA-3,5mm

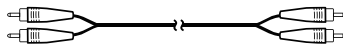

Cablu audio RCA-RCA



Cablu de intrare în fibră optică

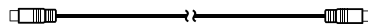

Cable de raccordement de haut-parleur



Cablu de alimentare



Ghid de  
démarrage rapide



Consignes de  
sécurité importante

### Observatie:

- Imaginile utilizate servesc de referință numai, și pot să nu corespundă produsului.
- Informațiile și specificațiile conținute în documentul pot varia ușor prin raportul cu produsul real, ne asigurăm constant de îmbunătățirea tehnicilor și a sistemului de produse. În caz de diferență, le produs real prevaut.

## Ilustrații

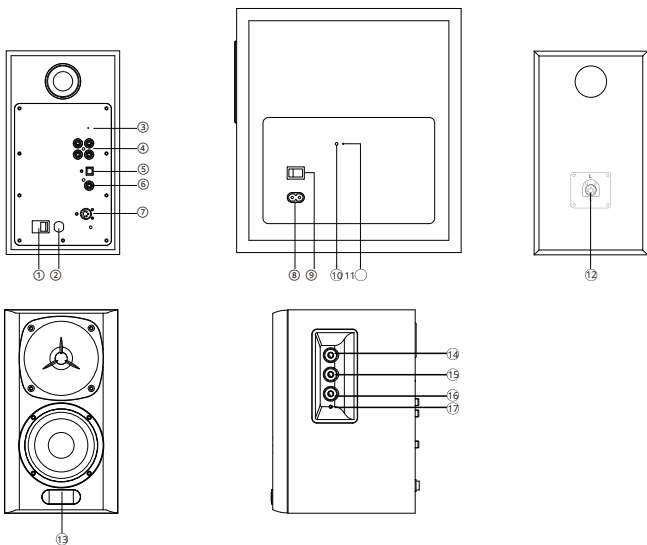

1. Interrupteur d'alimentation du haut-parleur satellite
2. Cordon d'alimentation
3. Connexion au caisson de bass
4. Intrare PC/AUX
5. Intrare optică
6. Entrée coaxiale
7. Vers le haut-parleur satelit pasiv
8. Connecteur de câble d'alimentation
9. Commutateur d'alimentation du caisson des bass
10. Indicateur de stat
11. Conexiune cu haut-parleur satelit
12. Conexiune au haut-parleur satelit activ
13. Afișare LED
14. Commande des aigus
15. Commande des bass
16. Sélecteur d'entrée/réglage du volume
17. Indicateur de stat

## Telecomandă

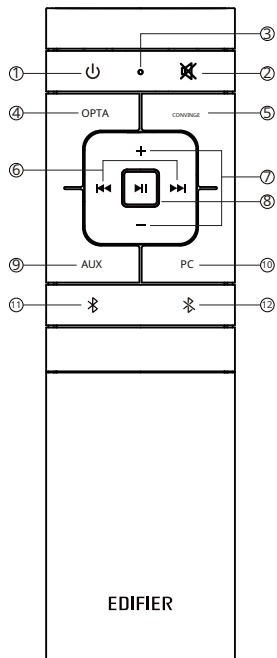

1. Marche/Arret
2. Surdine
3. Voyant de la télécommande
4. Intrare optică
5. Entrée coaxiale
6. Piste anterior/suivante (surse audio Bluetooth numai)
7. Augmentation/reduction du volume
8. Prelegere/pauză (surse audio Bluetooth exclusiv)
9. Intrare AUX
10. PC de intrare
11. Intrare Bluetooth
12. Țineți cont de conectarea la Bluetooth (si conectați)

## Telecomandă

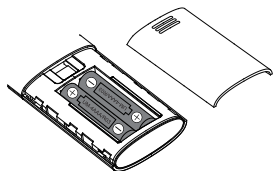
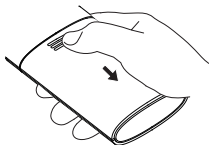

1. Comme indiqué sur l'illustration, apăsați sur le couvercle du compartiment des piles de la télécommande vers le bas avec le pouce et suivez la direction de la flèche pour retirer le couvercle et use deux piles AAA (faites attention aux pôles « + » et « - »).
2. La durée de vie de la pile este généralement d'environ 6 mois. Vă rugăm să înlocuiți atunci când la telecomandă nu răspunde sau la distanța de control este raccourcie.
3. N'utilisez jamais de vieilles et nouvelles piles ensemble.

### Observație:

1. Ne pas placer la télécommande dans un loc chaud et humide.
2. Ne pas recharger la pile.
3. Retirez les piles atunci când ne les utilisez pas pendant une longue période pour éviter la fuite des piles.
4. Ne pas exposer la pile à une température excessive, comme la lumina direct du Soleil, un feu sau similar.
5. Risque d'explosion si la pile est remplacée de façon incorrecte. Ne remplacez une pile que par une pile du même type sau de type equivalent.

## Filiale

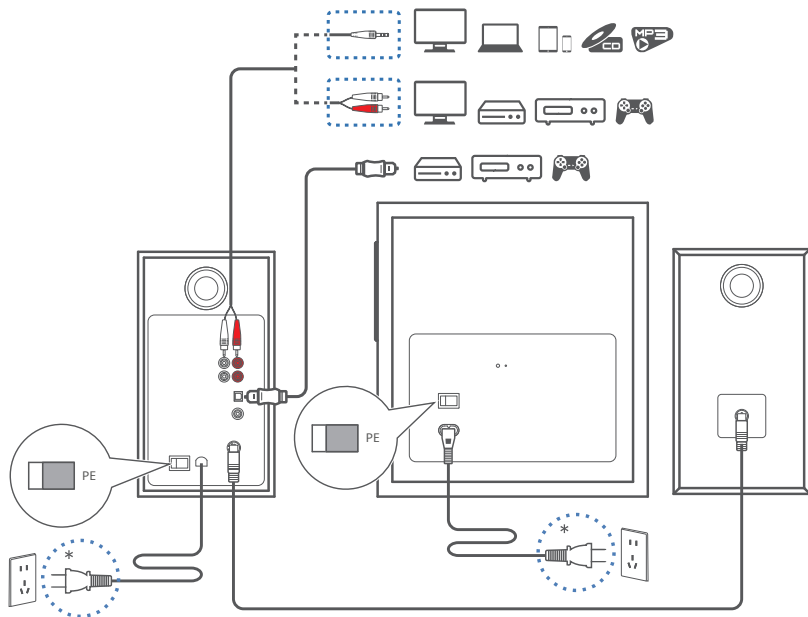

Sector de alimentare : 100-240 V~ 50/60 Hz 400 mA

\* Tipul de premiu ilustré face office d'illustration seulement.

## Filiale

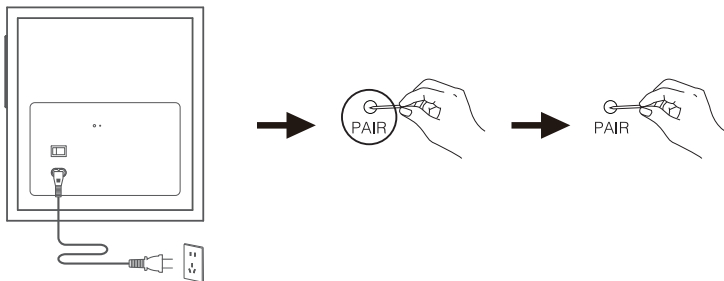

### Reassociez manuellement le subwoofer și l'enceinte satelit

L'enceinte satellite active a fost asociat cu subwoofer în usine înainte de livrare. După punerea sub tensiune, se reconectează automat și se va reține pe panoul posterior al subwooferului. Si la connexion sans fil nu se rétablit pas, suivez les étapes ci-dessous pour le couplage manuel.

1. Aprindeți satelitul activ, apoi mențineți apăsat butonul „Pereche” pe panoul din spate 2 secunde.
2. Apăsați butonul « Pair » pe panoul din spate al subwooferului 2 secunde. Le voyant rouge sur son panneau arrière clignote rapid.
3. Attendez que le voyant rouge sur le panneau arrière du subwoofer reste allumé. Le couplage est alors effectif et la connexion sans fil est stabilite.

Observație: Dacă le voyant rouge pe panoul din spate al subwoofer-ului se clignote lentement și un ritm regulat, aceasta indică că subwooferul este deconectat și este trecut în mod veille. Repétez les étapes ci-dessus.

- L'indicateur de LED clignote lentement : le caisson des bass se déconnecte et passe en état de veille
- L'indicateur LED clignote: caisson des bass entre en mode de connection
- Indicatorul LED este constant luminos: caisson des bass este conectat și trece în mod normal de funcționare

## Intrare optică și coaxială

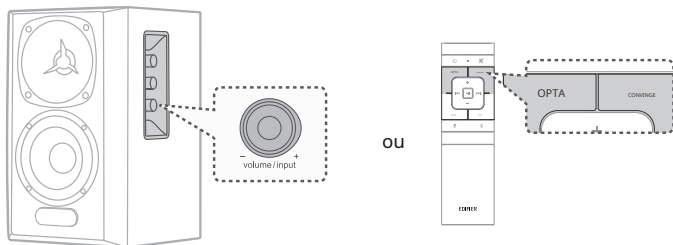

1. Apăsați butonul « OPT/COX » de pe telecomandă sau butonul selector d'entrée/reglage du volume du haut-parleur satellite actif pentru a selecta intrarea OPT/COX; l'indicateur sur le haut-parleur satellite actif este acum luminat.
2. Conexiune sursă audio (de exemplu un boîtier STB și un lecteur Blu-ray etc.) la intrarea OPT/COX pe panoul arrière du haut-parleur satellite actif la ajutorul cablului audio fiber optique inclus sau cablu audio coaxial non furnizat.
3. Ecoutez la musique et reglez le volume à un level confortable.

### Observatie:

Semnează standardul audio PCM (44,1 kHz/48kHz/96kHz/192kHz) funcțional în mod optic/coaxial.

## Intrare PC/AUX

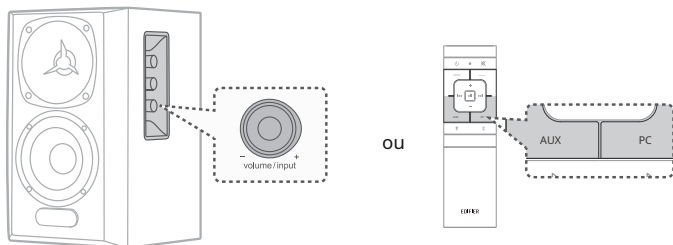

1. Apăsați butonul « PC/AUX » de pe telecomandă sau butonul selector d'entrée/reglage du volume du haut-parleur satellite actif pentru a selecta intrarea PC/AUX; l'indicateur sur le haut-parleur satellite actif este acum luminat.
2. Connecter une source audio (de exemplu, un téléphone mobile, une tablette, etc.) à l'entrée PC/AUX on le panneau arrière du haut-parleur satellite actif (note the correspondance des couleurs) à l'aide d'un câble audio 3,5 mm vers RCA fourni.
3. Ecoutez la musique et reglez le volume à un level confortable.

## Intrare Bluetooth

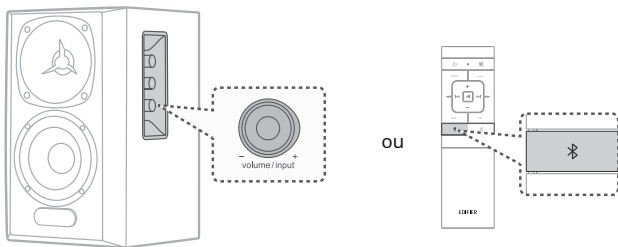

1. Apăsați butonul « » de pe telecomandă sau butonul de selectare a intrării/reglajului volumului activ al satelitului superior pentru a selecta intrarea Bluetooth; l'indicateur sur le haut-parleur satellite actif este acum luminat.
2. Activați dispozitivul Bluetooth (telefon mobil, tabletă etc.) pentru a căuta și selectați „EDIFIER S360DB”.

Observatie:

- \* Bluetoothul pe S360DB nu poate fi detectat și conectat la ajutorul de intrare Bluetooth. Conexiune Bluetooth existentă va fi deconectată o dată când haut-parleur este activat în alte intrări audio. Atunci când rebasculez în modul Bluetooth, atunci când vorbiți de înaltă parte reconectare au ultimul périphérique Bluetooth connecté.
- \* Codul PIN pentru conexiunea este « 0000 » și este necesar.
- \* Pentru a deconecta dispozitivul Bluetooth actual, mențineți apăsat butonul « » de la Bluetooth telecomandă pendant 2 secunde.
- \* Pentru a beneficia de plinătatea funcțiilor Bluetooth de produs, verificați dispozitivul mobil în încărcarea protocolului A2DP și AVRCP.
- \* Conectivitatea și compatibilitatea Bluetooth pot fi diferite în funcție de sursa diferitelor dispozitive, în funcție de versiunile sursei de software.
- \* Decorul integrat Qualcomm® aptX™ în produs permite obținerea unei bune calități sonore de transmisie fără filă, deci folosiți un dispozitiv care se încarcă Qualcomm® aptX™ ca sursă audio.

## Caracteristici

Puissance totale de sortie (RMS) : D/G (Aigus) : 10 W+10 W

D/G (Moyens și bass): 30 W+30 W SW

(Subwoofer): 75 W

Frecvență de răspuns: D/G: 136 Hz-40 kHz, SW: 41 Hz-150 Hz

Declaration pour l'UE

Bandă de frecvență (Bluetooth) : 2,402 GHz ~ 2,480 GHz

Bandă de frecvență (5,8G) : 5,725 GHz ~ 5,820 GHz

Puissance de Sortie RF (Bluetooth) :  $\leq 10$  dBm (EIRP)

Puissance de Sortie RF : d5.8GEI) RF

Nu există nicio restricție de utilizare.

## Dépannage

### **Imposibil de conectat la aparatul tău Bluetooth**

- Asigurați-vă că distanța dintre acest produs și aparatul dvs. Bluetooth este inferior la 10 m, și nu există niciun obstacol între ele.
- Asigurați-vă că aparatul nu este conectat la acest produs prin Bluetooth.
- Asigurați-vă că produsul este în mod de asociere Bluetooth. Sinon, basculez-le manuellement sur ce mode.
- Redăm acest produs, activează funcția Bluetooth pe aparatul tău Bluetooth, apoi încearcă nou.
- Retablissez les settings of use of this product and essayez to new.

### **Pas d'alimentation**

- Assurez-vous que le cordon d'alimentation este conectat corect.
- Assurez-vous que l'alimentation secteur n'est pas interrompue.
- Asigurați-vă că butonul de alimentare principal pe panoul posterior este pe „ON”.

### **Pas de son**

- Asigurați-vă că produsul este luminat.
- Asigurați-vă că produsul și aparatul dvs. sunt conectați corect.
- Assurez-vous que la lecture n'est pas en pause.
- Assurez-vous que le son de ce produs și de your appareil n'est pas coupé.
- Creșteți volumul produsului și aparatul dumneavoastră.

### **Bruit provenit des hauts-parleurs**

- Les hauts-parleurs d'EDIFIER émettent peu de bruit, în timp ce bruit de fond de certain devices audio est trop élevé. Vă rugăm să debransați cablurile audio și să măriți volumul. Dacă nu puteți înțelege les hauts-parleurs în vous tenant à 1 mètre d'eux, atunci aveți un probleme cu acest produs.

Pentru mai multe informații despre EDIFIER, vizitați [www.edifier.com](http://www.edifier.com)

Pentru a solicita rudelor la garanția d'EDIFIER, vizitați pagina pentru a vă pași pe [www.edifier.com](http://www.edifier.com) și citiți secțiunea intitulată Modalități de garanție.

Statele Unite și Canada: [service@edifier.com](mailto:service@edifier.com)

Amérique du Sud: Vizitați [www.edifier.com](http://www.edifier.com) (anglais) sau [www.edifieria.com](http://www.edifieria.com) (espagnol/portugais) pour les coordonnées locales.

## ES Contenido de la caja

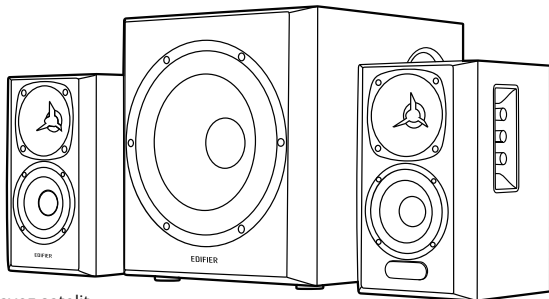

Altavoz satélite pasivo

Subwoofer

Altavoz satélite activo



Mando a distancia



Bateriile AAA



Cablu audio 3,5mm-RCA

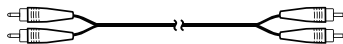

Cablu audio RCA la RCA



Cable de intrare de fibra óptica

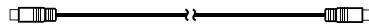

Cable para la conexiune de los altavoces

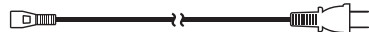

Cablu de alimentare



Guía de start rapid



Instrucțiuni de securitate importante

### Notă:

- Las imagini apar cu un fin meramente ilustrativo și pot varia produsul final.
- Prin motive de îmbunătățire a tehnicii și de actualizare a sistemului, informațiile și specificațiile de aici pot fi în mod clar diferite ale produsului real. Si se gaseste vreo diferenta, prevaleaza produsul real.

## Ilustrații

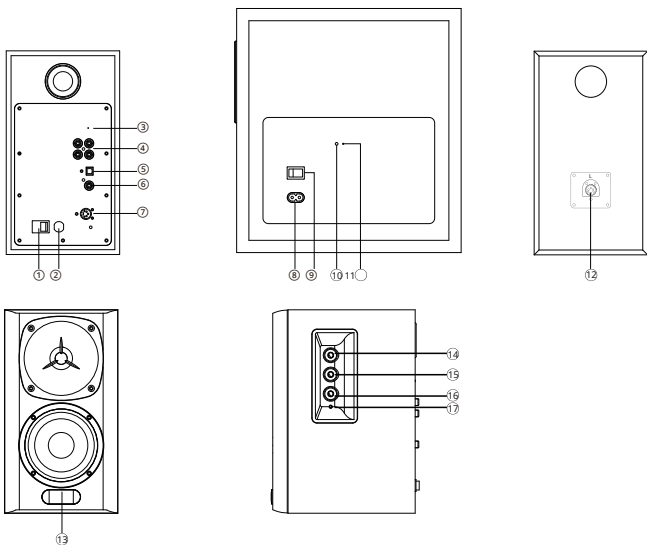

1. Interruptor de encendido del altavoz satélite
2. Cable de alimentare
3. Sincronizarea subwooferului
4. Entrada PC/AUX
5. Entrada óptica
6. Entrada coaxială
7. A altavoz satélite pasivo
8. Conector del cable de alimentación
9. Interruptor de encendido del subwoofer

10. Indicador de estado
11. Conectar con el altavoz satélite
12. Conectar a altavoz satélite activ
13. Pantalla LED
14. Control de agudos
15. Control de bajos
16. Selección de intrare/ajuste de volum
17. Indicador de estado

## Mando a distancia

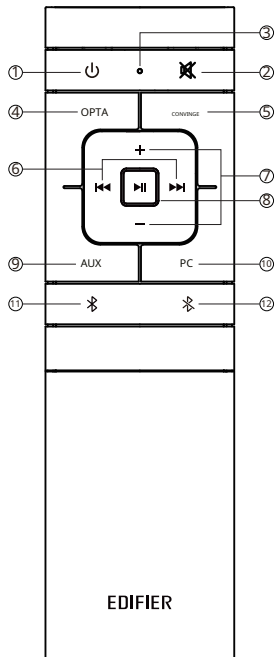

1. Encender/Apagar
2. Silenciar
3. Indicador de mando a distancia
4. Entrada óptica
5. Entrada coaxială
6. Pista anterior/siguiente (solo fuentes de audio Bluetooth)
7. Subir/bajar volum
8. Reproductor/detener (solo surse de audio Bluetooth)
9. Entrada AUX
10. Entrada del PC
11. Entrada Bluetooth
12. Mantenga pulsado para desconectar el Bluetooth (estado conectat)

## Mando a distanta

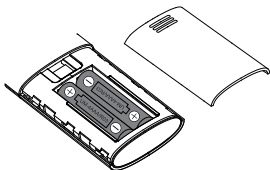
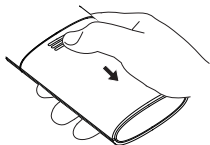

1. Como muestra la ilustración, presione hacia abajo la acoperirea las pilas del mando a distanță cu el pulgar și siga la dirección de la flecha para sacarla, utilice dos pilas AAA (tenga en cuenta los polos "+" y "-").
2. La durată a bateriei este în mod obișnuit de 6 luni; substituýala cuando el mando a distancia nu răspunde sau la distanța de control se reduce.
3. Nu folosește nunca baterías nuevas y usadas conjuntamente.

### Notă:

1. No deje el mando a distancia en lugares calurosos ni húmedos.
2. No cargue las pilas.
3. Retire las baterías când nu vaya a utiliza el aparato în timpul unui timp pentru a evita fugas.
4. No exponga las pilas a la luz directa del sol ni las deje cerca del fuego o de alguna fuente de calor.
5. Si la batería se substituye incorrectamente existe peligro de explosión. Susținuți unic pentru un tip egal o echivalent.



## Conexiuni

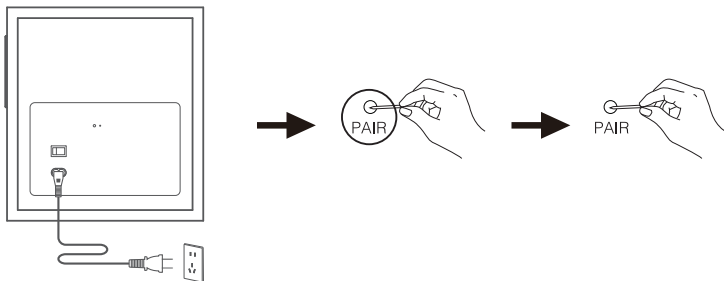

### Vizualizați manual subwooferul și altavozul satelitului

El altavoz satelit activ se a emparejat cu subwoofer în fabrica înainte de expediere. Când se înțeleg, vă întoarceți la conectarea automată și testul pe panoul posterior al subwoofer-ului iluminară în fijo roșu. Si no se retoma la conexiune inalámbrica, siga los pasos urmatori pentru el emparejamiento manual.

1. Encienda el altavoz satelit activo și menține apăsat butonul "Pair" pe panoul posterior timp de 2 secunde.
2. Apăsați butonul "Pair" pe panoul posterior al subwooferului timp de 2 secunde. El testigo rojo în su panel posterior parpadeará rapid.
3. Espere a que el testigo rojo în el panel posterior del subwoofer permanezca encendido. El emparejamiento se habrá realizado și se establece la conexiune inalámbrica.

Nota: Si el testigo rojo în el panel posterior del subwoofer are un model de respiración, indica că el subwoofer se desconecta și accesează al modulului de așteptare. Repita los pasos anteriores.

- La intensidad del indicador LED crește și reduce lentamente: el subwoofer se desconecta și intra în mod de așteptare.
- El indicador LED parpadea: el subwoofer entra en modo de conectare.
- Indicador LED rămâne aprins: subwooferul se conectează și revine la funcționare normală.

## Entrada óptica si coaxiala

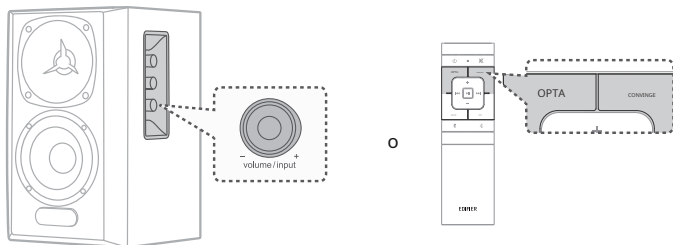

1. Pulse el botón "OPT/COX" en el mando a distancia o el botón de selección de entrada/ajuste de volumen en el altavoz satélite activo para seleccionar la entrada OPT/COX; el indicador del altavoz satélite activo se encenderá.
2. Conecte la fuente de audio (como STB y reproductor de Blu-ray, etc.) a la entrada OPT/COX en el panel posterior del altavoz satélite activo utilizando el cable de audio de fibra óptica que incluye o un cable de audio coaxial (no incluido).
3. Reproduzca la música y ajuste el volumen al nivel deseado.

### Notă:

Solo las señales de audio PCM standard (44,1kHz/48kHz/96kHz/192kHz) funcionan en el modo óptico/coaxial.

## Intrare PC/AUX

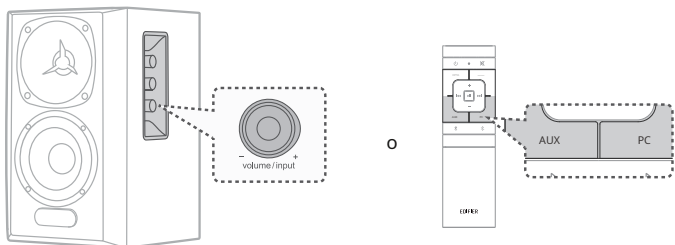

1. Pulse el butonul "PC/AUX" în el mando a distanță sau butonul de selecție de intrare/ajuste de volum în el altavoz satelit activ pentru a selecta intrarea PC/AUX; el indicador del altavoz satelit activo se encenderá.
2. Conectează-te la sursa de audio (cum ar fi telefonul mobil, tableta, etc.) la intrarea PC/AUX în panoul posterior del altavoz satelit activ (fije în combinația de culori) utilizând cablul audio de 3,5 mm și RCA care se include.
3. Reprodzca muzica y ajuste el volumen al nivelului dorit.

## Intrare Bluetooth

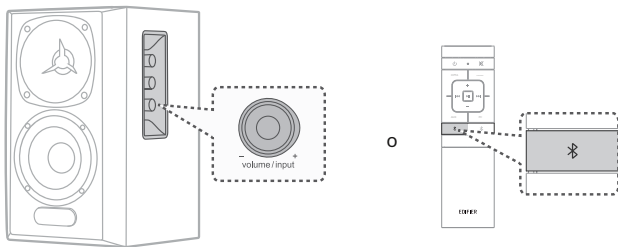

1. Pulse el butonul  în el mando a distanță sau el butonul de selecție de intrare/ajuste de volum în el altavoz satelit activ pentru a selecta intrarea Bluetooth; el indicator del altavoz satelit activo se encenderá.
2. Configurați dispozitivul Bluetooth (telefon mobil, tabletă etc.) pentru a căuta și selecta „EDIFIER S360DB”.

Notă:

- \* El Bluetooth de S360DB nu va fi vizibil până când nu este conectat și selectați modul de intrare Bluetooth. La conexiune Bluetooth se deconecta atunci când el altavoz se conectează a otra intrare de audio. Când el altavoz vuelva a estar în el modo de intrare Bluetooth, încercați să vă conectați cu ultimul dispozitiv Bluetooth conectat.
- \* Si necesita codul PIN pentru a conecta, introduceți "0000".
- \* Pentru a deconecta dispozitivul Bluetooth actual, țineți apăsat butonul " " în mando a distanță timp de 2 secunde.
- \* Pentru a beneficia de toate funcțiile Bluetooth ale acestui produs, asigurați-vă că dispozitivul de audio admite profilele A2DP și AVRCP.
- \* La compatibilitatea și la conectivitate Bluetooth poate varia între dispozitive surse diferite, dar depinde de versiunile de software ale dispozitivelor surse.
- \* Decodificatorul Qualcomm® aptX™ încorporat în produsul pentru a ajuta la obținerea unei calități mai bune de sunet prin transmisie înalămbrica, atât, utilizând dispozitive compatibile cu Qualcomm® aptX™.

## Specificații

Potencia totală de ieșire (RMS): D/I (Agudos): 10W+10W

D/I (Medios și bajos): 30W+30W

SW (Subwoofer): 75W

Răspuns de frecvență: D/I: 136Hz-40kHz, SW: 41Hz-150Hz

Declarația pentru UE

Banda de frecvență (Bluetooth): 2.402 GHz ~ 2.480 GHz

Banda de frecvență (5,8G): 5.725 GHz ~ 5.820 GHz

RF Potencia de Salida (Bluetooth):  $\leq 10$  dBm (EIRP)

RF Potencia de Salida (5,8G):  $\leq 14$  dBm (EIRP)

Fără restricții de utilizare.

## Rezolvarea problemelor

### **Nu se poate conecta un dispozitiv Bluetooth**

- Asigurați-vă că distanța dintre acest produs și dispozitivul Bluetooth sea inferior a 10 metros și nu există obstáculos între ei.
- Asigurați-vă că niciun dispozitiv se conectează cu acest produs prin Bluetooth.
- Asigurați-vă că acest produs este în modul de emparejare Bluetooth. Si no, cambie manualmente a este modo.
- Reinițializați acest produs, activați funcția Bluetooth pe dispozitivul Bluetooth, și intenționați nou.
- Restablezca la configurația fabricii de acest produs și intentelo de nou.

### **No se enciende**

- Asigurați-vă că cablul de alimentare este conectat corect.
- Asigurați-vă că alimentarea nu se va întrerupe.
- Asigurați-vă că butonul de aprindere al panoului posterior este pus în "ON".

### **Sin sonido**

- Asigurați-vă că produsul este incendiat.
- Asigurați-vă că acest produs și dispozitivul este conectat corect.
- Asigurați-vă că reproducția nu este pausată.
- Asigurați-vă că acest produs și dispozitivul nu este tăcut.
- Aumente el volumul acestui produs și al dispozitivului.

### **Ruido procedente de los altavoces**

- Los altavoces EDIFIER generan el minor ruido posible, while que otros dispositivos de audio emiten demasiado ruido de fondo. Deconectați cablurile de audio și sub volumul, dacă nu aveți niciun sunet la un metrou de distanță del altavoz, aparatul funcționează corect.

Dacă doriți să aflați mai multe despre EDIFIER, vizitați [www.edifier.com](http://www.edifier.com).

Pentru consultații despre garanția EDIFIER, por favor, selectați pagina respectivă pe [www.edifier.com](http://www.edifier.com) și revizuiți secțiunea Condiciones de garantía.

EE.UU. și Canada: [service@edifier.ca](mailto:service@edifier.ca)

América del Sur: por favor, vizitați [www.edifier.com](http://www.edifier.com) (în engleză) sau [www.edifierla.com](http://www.edifierla.com) (español/portugués) pentru a obține informații despre contact local.

## DE Verpackungsinhalt

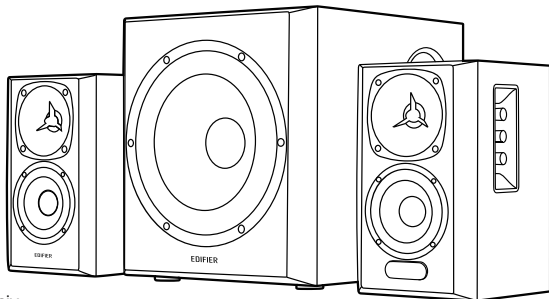

passiv  
Lautsprecher

Subwoofer

Aktiver  
Lautsprecher



Fernbedienung



AAA-Batterie

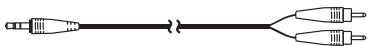

Audiocabel 3,5mm Klinke auf Cinch-RCA

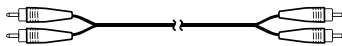

RCA-zu-RCA-Audiokabel



LWL-Eingangskabel

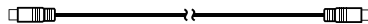

Lautsprecher-Verbindungskabel

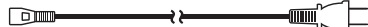

Netzkaebel



Schnellstartanleitung



Wichtige  
sicherheitshinweise

### Hinweis:

- Die Abbildungen dienen ausschließlich zur Veranschaulichung und können vom tatsächlichen Produkt abweichen.
- Aufgrund notwendiger technischer Verbesserungen und Systemaktualisierungen können die hierin enthaltenen Informationen und Spezifikationen sich jederzeit vom tatsächlichen Produkt unterscheiden. Bei vorhandenem Unterschied ist das tatsächliche Produkt maßgeblich.

## Abbildungen

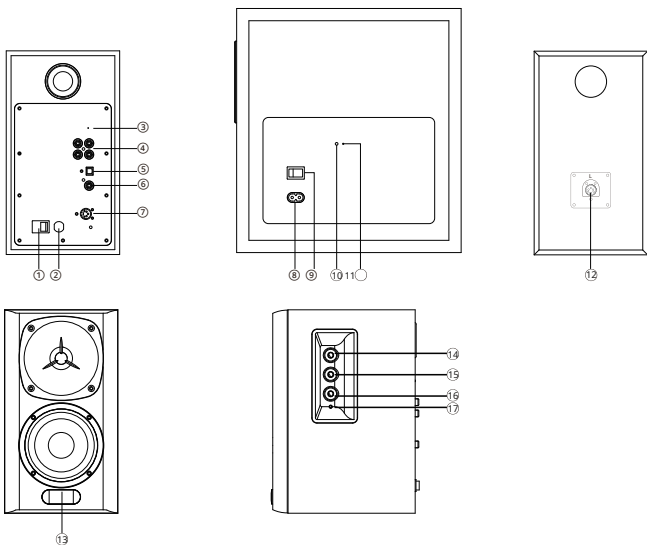

1. Satellitenlautsprecher-Netzschalter
2. Stromkabel
3. Tieftöner-Kopplung
4. PC/AUX-Eingang
5. Optischer Eingang
6. Koaxialer Eingang
7. Un Satelliten-Lautsprecher pasiv
8. Netzkabelanschluss
9. Tieftöner-Netzschalter
10. Statusanzeige
11. Mit Satellitenlautsprecher koppeln
12. An aktiven Satellitenlautsprecher anschließen
13. LED-Anzeige
14. Höhenregler
15. Tiefenregler
16. Lautstärkeregler/Eingangswahlschalter
17. Statusanzeige

## Fernbedienung

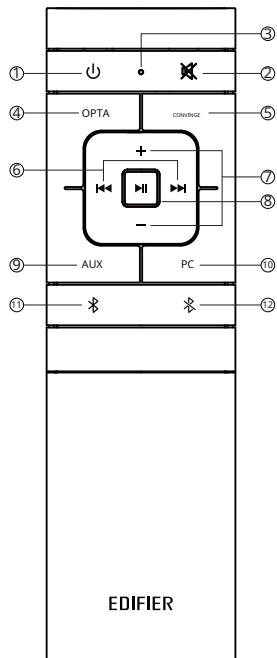

1. AN/AUS
2. Stumm
3. Fernbedienungs-LED
4. Optischer Eingang
5. Koaxial-Eingang
6. Letzter/nächster Titel (Nur Bluetooth-Audioquellen)
7. Lautstärke erhöhen/verringern
8. Abspiel/pausä (Nur Bluetooth-Audioquellen)
9. AUX-Eingang
10. PC-Eingang
11. Bluetooth-Eingang
12. Halten Sie die Taste gedrückt, um die Bluetooth-Verbindung zu trennen (verbundener Status)

## Fernbedienung

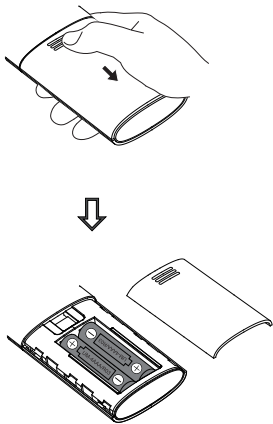

1. Wie die Abbildung zeigt, drücken Sie die Batterieabdeckung der Fernbedienung mit dem Daumen und folgen Sie der Pfeilrichtung, um die Abdeckung zu entfernen. Funktioniert mit zwei AAA-Batterien (bitte beachten Sie die „+“ und „-“ Polarität).
2. Die Batterielebensdauer beträgt ca. 6 Monate; bitte ersetzen Sie sie, wenn die Fernbedienung nicht mehr reagiert oder der Abstand verringert werden muss.
3. Vermischen Sie niemals alte und neue Batterien.

### Hinweis:

1. Bewahren Sie die Fernbedienung nicht an heißen und feuchten Orten auf.
2. Laden Sie die Batterien nicht.
3. Entnehmen Sie die Batterien bei längerem Nichtgebrauch, um ein Auslaufen zu vermeiden.
4. Die Batterie sollte keiner starken Hitze wie direkter Sonneneinstrahlung, Feuer oder Ähnlichem ausgesetzt sein.
5. Explosionsgefahr, wenn die Batterie falsch ersetzt wird. Ersetzen Sie die Batterie nur durch den gleichen oder ähnlichen Typ.



## Anschlüsse

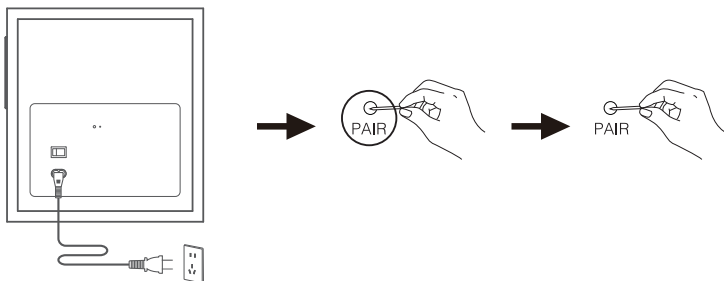

### Koppeln Sie den Tieftöner und den Satellitenlautsprecher manuell erneut

Der aktive Satellitenlautsprecher wurde vor dem Versand im Werk mit dem Tieftöner gekoppelt. Nach dem Einschalten wird die Verbindung automatisch wiederhergestellt und die Anzeige an der Rückwand des Tieftöners leuchtet dauerhaft rot. Sollte sich die Drahtlosverbindung nicht wiederherstellen lassen, führen Sie die folgenden Schritte durch, um die Geräte manuell miteinander zu koppeln.

1. Schalten Sie den aktiven Satellitenlautsprecher ein, und stopen Sie dann die Taste „Pair“ auf der Rückseite 2 Sekunden lang gedrückt.
2. Drücken und halten Sie die Taste „Pair“ auf der Rückseite des Tieftöners 2 Sekunden lang gedrückt. Die rote Anzeige auf seiner Rückwand blinkt schnell.
3. Warten Sie, bis die rote Anzeige auf der Rückseite des Tieftöners dauerhaft leuchtet. Dann ist das koppeln abgeschlossen und die drahtlose Verbindung hergestellt.

Hinweis: Wenn die rote Anzeige auf der Rückseite des Tieftöners blinkt, bedeutet dies, dass der Tieftöner nicht verbunden ist und in den Standby-Modus wechselt. Wiederholen Sie die obigen Arbeitsschritte.

- Die LED-Anzeige blinkt langsam: der Tieftöner wird getrennt und geht in den Standby-Status
- Die LED-Anzeige blinkt: der Tieftöner geht in den Pairing-Status
- Die LED-Anzeige leuchtet konstant: der Tieftöner ist angeschlossen und geht in den normalen Betriebszustand

## Koaxial- und optischer Eingang

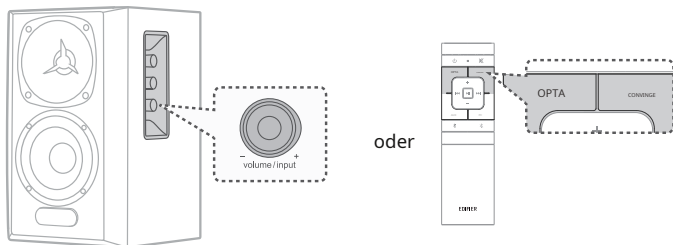

1. Die „OPT/COX“-Taste auf der Fernbedienung oder den Lautstärkereglere/Eingangswahlschalter am aktiven Satellitenlautsprecher zur Auswahl des OPT/COX-Eingangs drücken; die Anzeige des aktiven Satellitenlautsprechers leuchtet auf.
2. Die Audio-Quelle (wie STB-Box und BluRay-Player usw.) an den OPT/COX-Eingang auf der Rückseite des aktiven Satellitenlautsprechers anschließen, und zwar mit dem mitgelieferten Glasfaser-Audiokabel oder audio Koaxial.
3. Musik abspielen und auf die gewünschte Lautstärke einstellen.

### Hinweis:

Im optischen/koaxialen Modus funktionieren nur die üblichen PCM-Audiosignale (44,1kHz/48kHz/ 96kHz/ 192kHz)

## PC-/AUX-Eingang

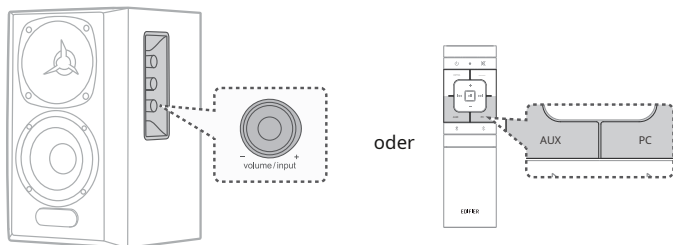

1. Die „PC/AUX“-Taste auf der Fernbedienung oder den Lautstärkeregler/Eingangswahlschalter am aktiven Satellitenlautsprecher zur Auswahl des PC/AUX-Eingangs drücken; die Anzeige des aktiven Satellitenlautsprechers leuchtet auf.
2. Die Audio-Quelle (wie Handy, Tablet, etc) mit dem im Lieferumfang enthaltenen RCA-Audiokabel (3,5-mm-Klinkenstecker) an den PC/AUX-Eingang auf der Rückseite des aktiven Satellitenlautsprechers anschließen (beachten immungübere diese).
3. Musik abspielen und auf die gewünschte Lautstärke einstellen.

## Modul Bluetooth

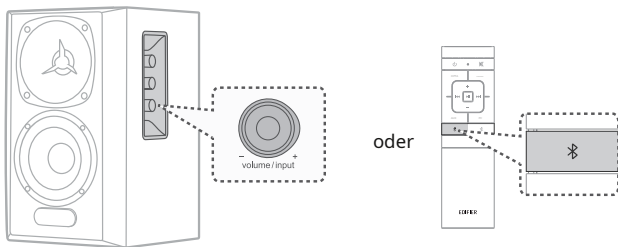

1. Die „“-Taste auf der Fernbedienung oder den Lautstärkereger/Eingangswahlschalter am aktiven Satellitenlautsprecher zur Auswahl des Bluetooth-Eingangs drücken; die Anzeige des aktiven Satellitenlautsprechers leuchtet auf.
2. Auf Ihrem Bluetooth-Gerät (Handy, Tablet etc.) nach „EDIFIER S360DB“ suchen und die Verbindung herstellen.

### Hinweis:

- \* Auf dem S360DB kann Bluetooth nur unter Nutzung des Bluetooth-Eingangs gesucht und aktiviert werden. Die vorhandene Bluetooth-Verbindung wird getrennt, sobald der Lautsprecher auf einen anderen Audioeingang geschaltet wurde. Wird der Lautsprecher zurück in den Bluetooth-Eingabemodus geschaltet, versucht sich der Lautsprecher mit dem zuletzt verbundenen Bluetooth-Audiogerät zu verbinden.
- \* Der PIN-Code zur Verbindung, falls erforderlich, lautet „0000“.
- \* Halten Sie zum Trennen vom aktuellen Bluetooth-Gerät die Taste „“ auf der Fernbedienung 2 Sekunden lang gedrückt.
- \* Um den vollen Bluetooth-Funktionsumfang des Produkts zu genießen, stellen Sie bitte sicher, dass Ihr mobiles Gerät ein A2DP- und AVRCP-Profil unterstützt.
- \* Die Bluetooth-Konnektivität und Kompatibilität kann zwischen verschiedenen Quellgeräten abhängig von den Software-Versionen der Quellgeräte variieren.
- \* Der im Gerät integrierte Qualcomm® aptX™-Decoder sorgt für eine verbesserte Wireless-Datenübertragung bezüglich Klangqualität, verwenden Sie daher bitte das Qualcomm® aptX™-compatible Gerät als Audioquelle.

## Technische Daten

Gesamt-Ausgangsleistung (RMS): R/L (Hochtöne): 10W+10W

R/L (Mittel-und Tieftonbereich): 30W+30W

SW (Tieftöner): 75W

Frecvență: R/L: 136Hz-40kHz, SW: 41Hz-150Hz

EU-Konformitätserklärung

Banda de frecventa (Bluetooth): 2,402 GHz ~ 2,480 GHz

Banda de frecventa (5,8G): 5,725 GHz ~ 5,820 GHz

RF Ausgangsleistung (Bluetooth): ≤10 dBm (EIRP) RF

Ausgangsleistung (5.8G): ≤14 dBm (EIRP) Keine

Nutzungseinschränkungen vorhanden.

## Problembesehung

### **Verbindung mit Ihrem Bluetooth-Gerät ist nicht möglich**

- Stellen Sie sicher, dass der Abstand zwischen diesem Produkt und Ihrem Bluetooth-Gerät weniger als 10 Meter beträgt und dass sich keine Hindernisse zwischen ihnen befinden.
- Stellen Sie sicher, dass kein Gerät über Bluetooth mit diesem Produkt verbunden ist.
- Stellen Sie sicher, dass sich das Produkt im Bluetooth-Kopplungsmodus befindet. Ist dies nicht der Fall, schalten Sie manuell in diesen Modus um.
- Starten Sie dieses Produkt neu, aktivieren Sie die Bluetooth-Funktion auf Ihrem Bluetooth-Gerät, und versuchen Sie es dann erneut.
- Setzen Sie dieses Produkt auf die Werkseinstellungen zurück und versuchen Sie es erneut.

### **Keine Stromversorgung**

- Stellen Sie sicher, dass das Netzkabel korrekt angeschlossen ist.
- Stellen Sie sicher, dass die Stromversorgung nicht unterbrochen ist.
- Stellen Sie sicher, dass der Hauptnetzschalter auf der Rückseite auf „ON“ geschaltet ist.

### **Kein Ton**

- Stellen Sie sicher, dass das Produkt eingeschaltet ist.
- Stellen Sie sicher, dass dieses Produkt und Ihr Gerät ordnungsgemäß angeschlossen sind.
- Stellen Sie sicher, dass die Wiedergabe nicht pausiert ist.
- Stellen Sie sicher, dass dieses Produkt und Ihr Gerät nicht stummgeschaltet sind.
- Erhöhen Sie die Lautstärke auf diesem Produkt und auf Ihrem Gerät.

### **Aus den Lautsprechern wird ein Rauschen ausgesendet**

- Lautsprecher von EDIFIER erzeugen ein geringes Rauschen, wenn das Grundrauschen eines der anderen Audiogeräte zu groß ist. Trennen Sie die Audiokabel und drehen Sie die Lautstärke auf. Sollte in einem Abstand von einem Meter zum Lautsprecher kein Geräusch zu vernehmen sein, dann liegt bei diesem Produkt kein Problem vor.

Um mehr über EDIFIER zu erfahren, besuchen Sie bitte [www.edifier.com](http://www.edifier.com) Bei Fragen zu Garantieleistungen unserer Produkte gehen Sie bitte auf die entsprechende Webseite Ihres Landes unter [www.edifier.com](http://www.edifier.com) und schauen Sie im Abschnitt Garantiebestimmungen nach.

## IT Contenuto della confezione

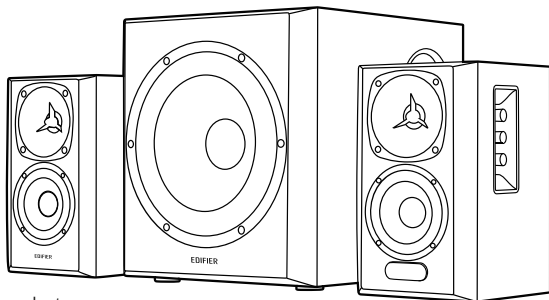

Altoparlante  
Satelit pasiv

Subwoofer

Altoparlante  
activo satelit



Telecomando



Batterie AAA



Cavo audio RCA de 3,5mm

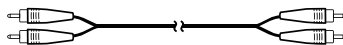

Cavo audio da RCA la RCA



Cavo ingresso fibra ottica

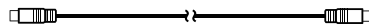

Cavo di collegamento altoparlanti



Cavo di alimentazione



Guida rapida



Istruzioni importanti  
sulla siguranta

### Notă:

- Le imagini sunt solo a scopo illustrativo și pot differire dal produs reale.
- Prin intermediul îmbunătățirilor tehnice și al actualizării sistemului, informațiile și specificațiile conținute în prezentul document ar putea diferi legermente dal produs. În caz de eventuale diferențe, prevale il produs reale.

## Ilustrații

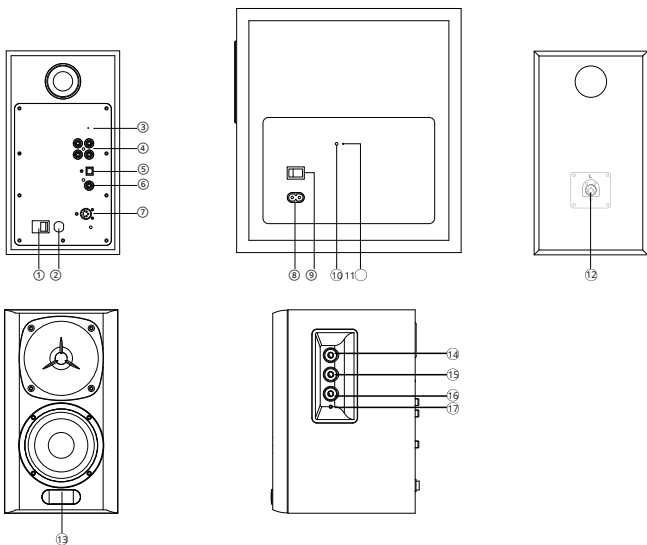

1. Interruttore di alimentazione altoparlante satellitare
2. Cavo di alimentazione
3. Associazione del subwoofer
4. Intrate PC/AUX
5. Ingresso ottico
6. Ingresso coassiale
7. All'altoparlante satelit attivo
8. Conector del cavo di alimentazione
9. Interruttore di alimentazione del subwoofer
10. Indicatore di stato
11. Associazione all'altoparlante satellitare
12. Collegare all'altoparlante satelit attivo
13. Afișaj LED
14. Controllo treble
15. Controllo bas
16. Regolazione del volume/selector di ingresso
17. Indicatore di stato

## Telecomando

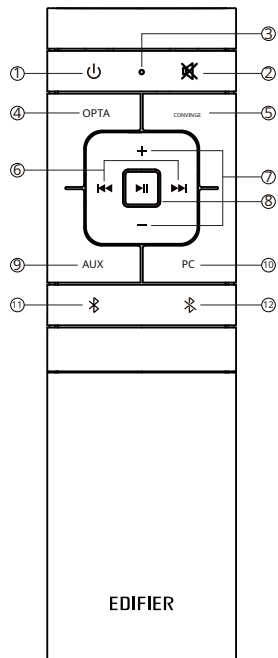

1. Accensione / Spegnimento
2. Muto
3. Indicatore telecomando
4. Ingresso ottico
5. Ingresso coassiale
6. Traccia precedente/successiva (solo per il modulo audio Bluetooth)
7. Volumul su/giù
8. Redare/pauză  
(solo per il modulo audio Bluetooth)
9. Ingresso AUX
10. Ingresso PC
11. Ingresso Bluetooth
12. Tenere premuto per disconnettere il Bluetooth (stat connesso)

## Telecomando

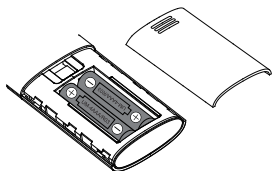

1. Come mostrato nell'illustrazione, apăsați verso il basso il coperchio del vano batterie del telecomando cu il pollice și urmați la direziune indicata dalla freccia per rimuoverlo, apoi introduceți due battery AAA (osservare i poli "+" și "-") în telecomand.
2. Durata bateriei este de obicei de circa 6 mesi; sostituirla quando il telecomando non risponde ai comand sau la distanta del telecomando deve essere ridotta.
3. Non usare mai la batterie vecchie insieme a quelle nuove.

### Notă:

1. Non posizionare il telecomando in luoghi caldi ed umidi.
2. Non caricare le batterie.
3. Rimuovere le batterie se inutilizzate per un lung periodo di tempo per evitare perdite.
4. La batteria non dovrebbe essere esposta ad eccessivo calore come la luce del sole diretta, fuoco o simili.
5. Se la batteria non è sostituita corect vi è il pericolo di esplosione. Sostituire exclusiv cu batterie dello stesso tip sau echivalent.



## Colegii

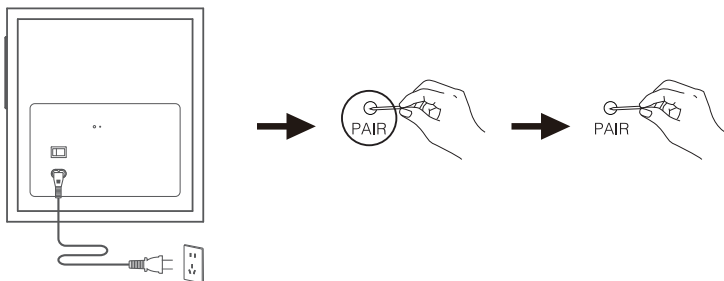

### Asociați manual subwooferul și satelitul altoparlant

L'altoparlante satellite activo este acompaniat subwoofer-ului în fabrica prima della expediere. După accensiunea, puteți să vă aprindeți automat și să indicați panoul posterior al subwoofer-ului și să accesați roșu fixo. Se la connessione wireless non vine ripristinata, urmări i passaggi successivi per l'accoppiamento manual.

1. Accendere l'altoparlante satellite activo, apoi tieni premuto butonul "Pair" sul panel posterior per 2 secondi.
2. Apăsăți și țineți premuto butonul "Pair" pe panoul posterior al subwoofer-ului la 2 secunde. L'indicatore rosso sul panel posterior lampeggerà rapid.
3. Attendere finché l'indicatore rosso sul panou posterior al subwooferului nu rămâne constant. Apoi, acomodarea este completă și vine stabilitatea conexiunii wireless. Notă: Se l'indicatore roșu pe panoul posterior al subwooferului afișează un schema respirator, ceea ce indică subwoofer-ul este disconnesso ed intra în modul standby. Ripetere i passaggi precedenti.

- L'indicatore LED pulsa lentamente: subwoofer-ul se întrerupe și intră în modul stand-by
- L'indicatore LED lampeggia: subwoofer-ul este în faza de asamblare
- L'indicatore LED este accessoriu cu lumină fixă: subwooferul este conectat și imediat la funcționare normală

## Ingresso ottico e coassiale

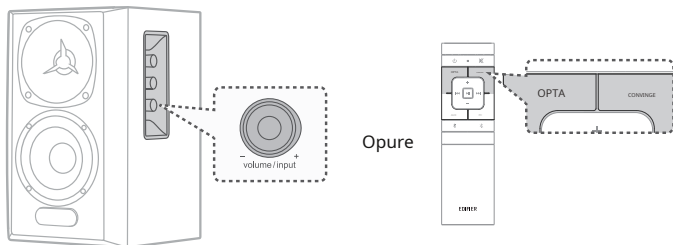

1. Apăsăți butonul „OPT/COX” pe telecomandă sau pe manopola de reglare del volume/selector di ingresso sull'altoparlante satellitare attivo per select the ingresso OPT/COX; l'indicatore sull'altoparlante satellitare attivo è ora illuminato.
2. Collegare la sorgente audio (come il box STB e il lettore Blu-ray, etc.) all'ingresso OPT/COX sul pannello posterior del diffusore satellitare attivo using un cavo audio in fibra ottica inclusiv sau un cavo audio coassiale non incluso.
3. Riprodurre la musica e reglare il volum al nivel desiderato.

Notă:

Solo și semnal audio PCM standard (44.1kHz/48kHz/96kHz/192kHz) sunt în mod ottic/coassiale.

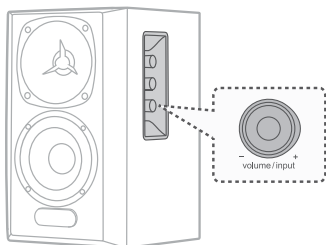

Opure

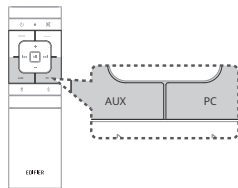

1. Apăsăți butonul "PC/AUX" pe telecomandă sau pe manopola de reglare a volumului/ selectorului de intrare prin satelit pentru a selecta intrarea PC/AUX; l'indicatore sull'altoparlante satellitare attivo è ora illuminato.
2. Collegare la sorgente audio (ad exemplu telefono cellulare, tableta, etc.) all'ingresso PC/AUX sul pannello posteriore dell'altoparlante satellitare attivo (notare la corrispondenza dei colori) utilizzando il cavo audio RCA de 3,5 mm inclusiv.
3. Riprodurre la musica e reglare il volum al nivel desiderato.

## Intrare Bluetooth

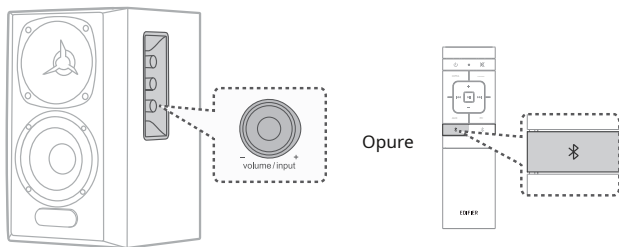

1. Apăsați butonul " " pe telecomandă sau pe manopola de reglare a volumului/selectorului de intrare prin satelit pentru a selecta intrarea Bluetooth; l'indicatore sull'altoparlante satellitare attivo è ora illuminato.
2. Configurați propriul dispozitiv Bluetooth (telefon celular, tabletă etc.) pentru a efectua căutarea și selectați „EDIFIER S360DB”.

Notă:

- \* Bluetoothul lui S360DB poate fi căutat și conectat singur prin intrarea Bluetooth. Când l'altoparlante se setează alte ingressi audio la conexiune Bluetooth existentă va scollegata. Când se setează accesul Bluetooth, l'altoparlante se conectează la toate ultimele dispozitive Bluetooth conectate.
- \* Codul PIN pentru legătura este „0000” necesar.
- \* Pentru deconectarea dispozitivului Bluetooth curent, țineți premuto butonul " " pe telecomandă pentru 2 secunde.
- \* Pentru a beneficia de toate funcțiile Bluetooth de acest produs, asigurați-vă că dispozitivul mobil suportă și profilul A2DP și AVRCP.
- \* La conexiune și la compatibilită Bluetooth pot fi diverse dintre diverse dispozitive sursă, în baza tuturor versiunilor de software ale dispozitivelor sursă.
- \* Decodorul Qualcomm® aptX™ încorporat în produsul care ajută la obținerea unei calități mai bune a transmisiei wireless; permiteți să utilizați sursa audio unui dispozitiv care suportă Qualcomm® aptX™.

## Specifiche

Potenza de uscita totală (RMS): D/S (Alti): 10W+10W

D/S (Gamma media și bas): 30W+30W

SW (Subwoofer): 75W

Risposta în frecvență: D/S: 136Hz-40kHz, SW: 41Hz-150Hz

Dichiarazione per l'Unione Europea

Frecvență de bandă (Bluetooth): 2,402 GHz ~ 2,480 GHz

Frecvență de bandă (5,8G): 5,725 GHz ~ 5,820 GHz

Potențiune de utilizare RF (Bluetooth): ≤10 dBm (EIRP)

Putență de bandă RF (5,8G): ≤EI14) dBm (EIRP)

Nu vi sunt restricții de utilizare.

## Rezolvarea problemelor

### **Imposibil de conectat la dispozitivul Bluetooth**

- Asigurați-vă că distanța între acest produs și dispozitivul Bluetooth este inferioară a 10 metri și nu sunt obstacole între ei.
- Asigurați-vă că niciun dispozitiv și nu este conectat la acest produs prin Bluetooth.
- Asigurați-vă că acest produs este în modalitățile de adaptare Bluetooth. În caz contrar, treceți manual la această modalitate.
- Reporniți produsul, activați funcția Bluetooth pe dispozitivul Bluetooth și apoi reporniți.
- Ripristinare questo prodotto All settings di fabbrica e riprovare.

### **Nicio alimentare**

- Asigurați-vă că cablul de alimentare este conectat corect.
- Asigurați-vă că alimentarea nu este întreruptă.
- Asigurați-vă că butonul de alimentare principal pe panoul posterior este poziționat pe „ON”.

### **Nicio emisie audio**

- Asigurați-vă că produsul este pornit.
- Asigurați-vă că produsul și dispozitivul sunt conectate corect.
- Asigurați-vă că reproducerea nu este în pauză.
- Asigurați-vă că acest produs și dispozitivul nu sunt silențioși.
- Creșterea volumului acestui produs și al dispozitivului.

### **Rumore proveniente dagli altoparlanti**

- Gli altoparlanti EDIFIER generano pochissimo rumore, while the rumore di background di some devices audio is decisamente troppo alto. Scollegare i cavi audio e alzare il volum, se non si avverte alcun rumore a 1 metro di distanza dall'altoparlante, non sussiste alcun problema con questo prodotto.

Pentru a afla mai multe despre EDIFIER, vizitați site-ul [www.edifier.com](http://www.edifier.com)

Pentru întrebări asupra garanției EDIFIER, vizitați pagina relativă a țării pe site [www.edifier.com](http://www.edifier.com) și consultați secțiunea intitulată Condiții de garanție.

## PT Conteúdo da caixa

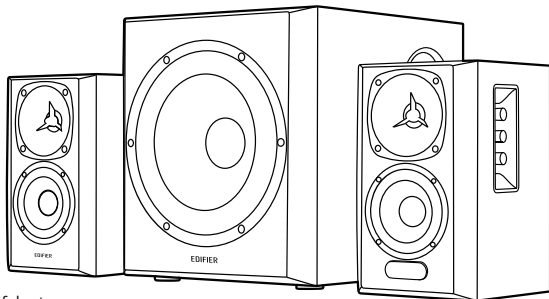

Altifalante  
satelit pasiv

Subwoofer

Altifalante  
satelit ativo



Control la distanta



Pilhas AAA



Cabo de audio RCA de 3,5mm

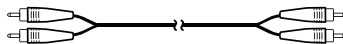

Cabo de audio RCA pentru RCA



Cabo de intrare de fibra ótica

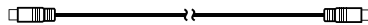

Cabo de ligação do altifalante

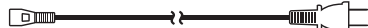

Cabo de alimentação



Guia de início  
rapid



Instruções importante  
de segurança

### Notă:

- Ca imagini sunt doar ilustrative și putem diferi de produs real.
- Pentru a necesitate de melhoramento técnico e atualização do sistema, as informações e especificações aqui contidas podem fi ligeiramente diferite ale produsului real. Se for findada qualquer diferença, prevalece or product real.

## Ilustrații

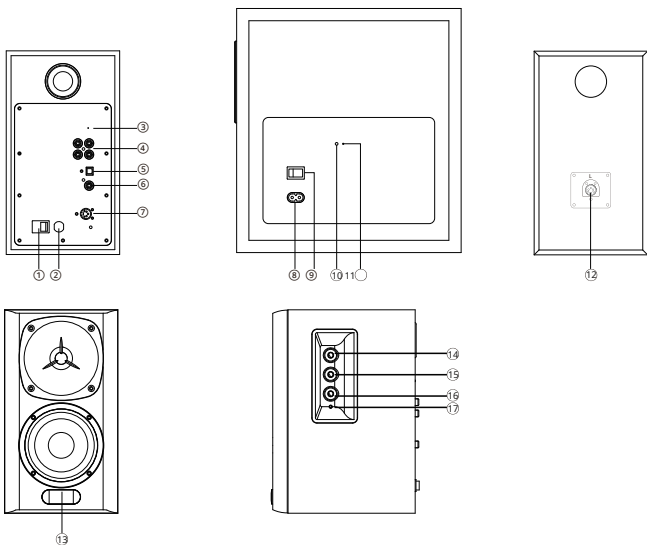

1. Interruptor de alimentare do altifalante satelit
2. Cabo de alimentare
3. Emparelhamento do subwoofer
4. Entrada PC/AUX
5. Entrada ótica
6. Entrada coaxială
7. Para o altifalante satelit passivo
8. Conector do cabo de alimentare
9. Interruptor de alimentare pentru subwoofer
10. Indicator de estado
11. Emparelhar com o altifalante satelit
12. Ligar ao altifalante satelit ativo
13. Ecrã LED
14. Controle de agudos
15. Controle de graves
16. Ajuste do volume/selector de entrada
17. Indicator de estado

## Control la distanta

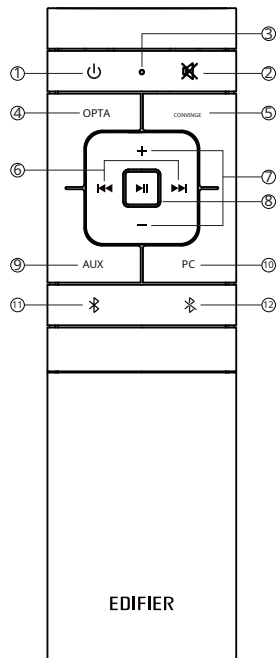

1. Ligar/Desdligar
2. Silenciar
3. Indicador do controlo remoto
4. Entrada ótica
5. Entrada coaxială
6. Faixa anterior/seguinte (apenas inputs Bluetooth audio)
7. Aumentar/diminuir volum
8. Reproducere/pauză (apenas intrares Bluetooth audio)
9. Entrada AUX
10. Entrada pentru PC
11. Entrada Bluetooth
12. Prima a mantenha premido para desligar o Bluetooth (estado ligado)

## Control la distante

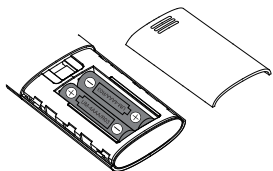

1. Tal como mostram as ilustrações, prima a tampa do controlo remoto com o polegar e siga a direção da seta para retirar a tampa e coloque duas pilhas AAA (siga os polos "+" e "-") no controlo remoto.
2. A vida útil das pilhas dura normalmente cerca de 6 luni; substitua-as quando o controlo remoto lăsa de ter sensibilidade sau a distăncia de controlo comeęar a encurtar.
3. Nunca use pilhas novas e antigas misturadas.

### Notă:

1. Não coloque o controlo remoto em locali quentes e húmidos.
2. Não carregue ca pilhas.
3. Remova as pilhas when não use or controlo remote during um long period of tempo, para evitar fugas as mesmas.
4. A bateria não deve ser exposta ao calor excessivo, como a luz solar direta, fogo ou semelhante.
5. Perigo de explosão se a bateria pentru substituída incorretamente. Substitua apenas pelo mesmo tipo sau por um tipo equivalente.



## Ligações

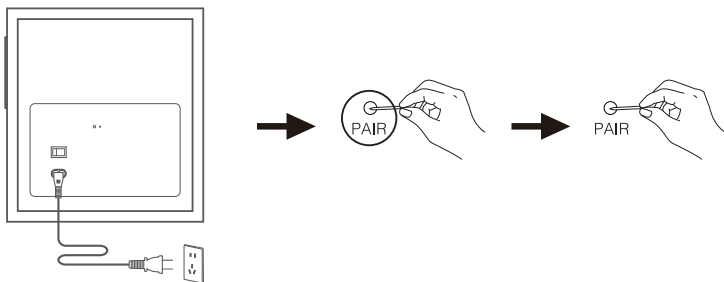

### Reemparelhe manualmente o subwoofer e o alto-falante satelit

O alto-falante satelit este emparelhado de fábrica com o subwoofer, antes do envio. Depois de ligados, eles se reconectarão automaticamente e o indicador no painel traseiro va aceso constantemente em vermelho. Se a conexão sem fio não for retomada, siga as etapas abaixo pentru a realiza sau emparelhamento manual.

1. Ligue o alto-satélite ativo, depois mantenha pressionado o botão "Pair" no painel traseiro de 2 secunde.
2. Mantenha pressionado o botão "Pair" no painel traseiro do subwoofer timp de 2 secunde. O indicador vermelho no painel traseiro irá piscar rapid.
3. Aguarde até o indicador vermelho, no painel traseiro do subwoofer, ficar constantmente aceso. Em seguida, o emparelhamento estará concluído ea conexão sem fio será stabilitceda. Nota: Se o indicador vermelho no painel traseiro do subwoofer estiver piscando lentametne, înseamnă că o subwoofer este desconectado și entrou no modo de espera. Repita as etapas acima.

- O indicador LED acende lentamente: o subwoofer desliga și nu intră în starea de așteptare
- O indicador LED pisca: o subwoofer nu se încadrează în stare
- Indicatorul LED este constant la aceso: subwoofer ligado și nu intra în stare de funcționare normală

## Entrada ótica e coaxial

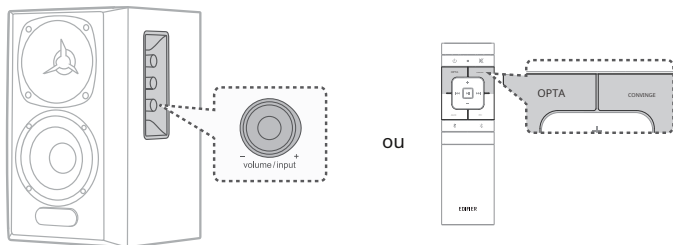

1. Prima o botão "OPT/COX" no controlo remoto sau o botão do ajuste do volume/seletor de entrada no altifalante satelit ativo para selecionar a input OPT/COX; o indicador no altifalante satelit ativo acende-se.
2. Ligue a fonte de audio (como uma caixa STB, leitor blu-ray, etc.) à entrada OPT/COX no painel traseiro do altifalante satélite ativo utilizando o cabo de audio de fibra ótica fornecido sau o cabo de audio coaxial não fornecido.
3. Reproduza muzica e ajuste pentru o volum proiectat.

Notă:

Apenas os sinais de audio PCM standard (44,1kHz/48kHz/96kHz/192kHz) functionm no modo ótico/coaxial.

## Intrare PC/AUX

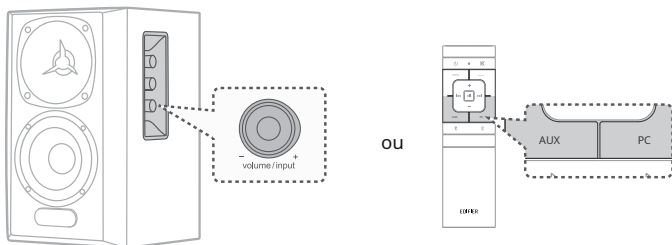

1. Prima o bot on "PC/AUX" no control remoto sau o bot on do ajuste do volume/selektor de entrada no altifalante satelit ativo para selecionar a input PC/AUX; o indicador no altifalante satelit ativo acende-se.
2. Ligue a fonte de audio (como um telem ovel, tablet, etc.)   entrada PC/AUX no painel traseiro do altifalante sat elite ativo (note o c odigo de cores) utiliz and o cabo de audio 3,5-RCA fornecido.
3. Reproduza muzica e ajuste pentru o volum proiectat.

## Intrare Bluetooth

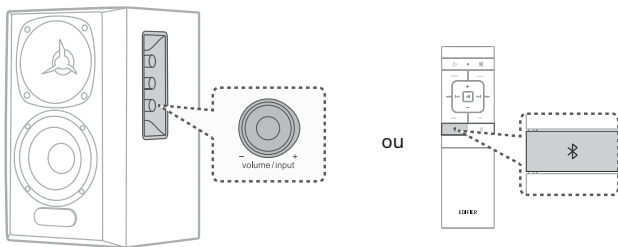

1. Prima o botăo " " no controlo remoto ou o botăo do ajuste do volume/selector de entrada nu altifalante satelit ativo para selecionar a input Bluetooth; o indicador no altifalante satelit ativo acende-se.
2. Definiți dispozitivul Bluetooth (telemóvel, tabletă, etc.) pentru a căuta și selecta "EDIFIER S360DB".

Notă:

- \* Bluetooth nu S360DB poate fi procurat și conectat utilizând o intrare Bluetooth. A ligação Bluetooth existent will be desligada when or altifalante este mudado for other inputs de audio. Când pentru mudado novamente pentru o intrare Bluetooth, sau altifalante tentară ligar-se ao ultimo dispozitiv de fonte de audio Bluetooth ligado.
- \* O codul PIN pentru a ligação este "0000", pentru a solicitat.
- \* Pentru a deconecta dispozitivul Bluetooth atual, menține presiunea sau botăo " " fără controlăo distanță timp de 2 secunde.
- \* Pentru a desfruta de toate ca funções Bluetooth, certifique-se ca pe dispozitivul de sursă audio pentru A2DP și AVRCP.
- \* O conexiune și compatibilitate Bluetooth poate fi diferită pentru diverse surse de dispozitive, precum și versiunile software ale dispozitivului.
- \* O descodificator Qualcomm® aptX™ integrat fără a ajuta produsul să alcătuiască o calitate mai bună de transmisie a unor astfel de fii, pe care trebuie să utilizeze un dispozitiv care suportă Qualcomm® aptX™ ca sursă de audio.

## Specificações

Potência de ieşire totală (RMS): D/E (Agudos): 10W+10W

D/E (Medio alcance e graves): 30W+30W

SW (Subwoofer): 75W

Răspuns de frecvență: D/E: 136Hz-40kHz, SW: 41Hz-150Hz

Declaração para UE

Banda de frecvență (Bluetooth): 2.402 GHz ~ 2.480 GHz

Banda de frecvență (5.8G): 5.725 GHz ~ 5.820 GHz

RF Potência de Saída (Bluetooth): ≤10 dBm (EIRP)

RF Potência de Saída (5.8G): ≤14 dBm (EIRP)

Não existem restrições à utilização.

## Rezolvarea problemelor

### **Nu este posibil să conectați un dispozitiv Bluetooth**

- Certifique-se că a distanță între acest produs și dispozitivul Bluetooth este mai mic de 10 metri și nu are obstaculos între ele.
- Certifique-se que nenhum dispositivo este conectado a este produto através do Bluetooth.
- Certifique-se că acest produs nu este în mod de parament de Bluetooth. Caso contrário, mude-o manualmente para esse modo.
- Reinițializați acest produs, abilitați o funcție Bluetooth în dispozitivul Bluetooth, depois tente novamente.
- Redefina acest produs pentru ca configurações de fabrica e tente novamente.

### **Sem energie**

- Certifique-se que o cabo de energia este corretamente conectado.
- Certifique-se que a alimentação de energia não foi interrompida.
- Certifique-se que o botão de energia principal no painel traseiro is na position "ON".

### **Sem som**

- Certifique-se que este produto está ligado.
- Certifique-se că produsul și dispozitivul este corect conectat.
- Certifique-se que a reprodução não está pausada.
- Certifique-se que o produto e seu dispositivo não estão no modo de silêncio.
- Aumente o volume deste produto e do seu dispositivo.

### **Ruído proveniente das colunas**

- As colunas EDIFIER geram pouco ruído, ao passo que o ruído de fundo de alguns dispositivos de áudio é bastante alto. Desligue os cabos de áudio e aumente o volume, se não escutar nenhum som a 1 metro de distância da coluna, significa que existe um problema com este produto.

Pentru mai multe informații despre EDIFIER, consultați site-ul [www.edifier.com](http://www.edifier.com)

Pentru a obține informații despre garanția EDIFIER, accesați pagina relevantă a țării pe [www.edifier.com](http://www.edifier.com) și consultați secțiunea Termos da Garantia.

EUA și Canada: [service@edifier.ca](mailto:service@edifier.ca)

America do Sul: Vizitați site-ul [www.edifier.com](http://www.edifier.com) (Engleză) sau [www.edifierla.com](http://www.edifierla.com) (Espanhol/Português) pentru a obține informații despre contactul local