



FRANCEZĂ

ENGLEZĂ

## INSTRUCȚIUNI DE UTILIZARE

## MANUAL DE UTILIZARE

*Swing*

## alegeți un produs AperturA.

Întreaga echipă AperturA a acordat cea mai mare atenție proiectării și fabricării acestui produs. Filosofia noastră este să rămânem cât mai fideli informațiilor muzicale originale. Doar o instalare optimizată vă va permite să profitați la maximum de produsele noastre, motiv pentru care vă sugerăm să citiți acest manual înainte de a începe instalarea.

### 1- Despachetarea difuzoarelor

Recomandăm despachetarea boxelor Swing în camera în care urmează să fie instalate. Luați toate măsurile de precauție (scoateți bijuteriile, purtați mănușile incluse în livrare) pentru a evita zgârietura finisajului difuzoarelor.

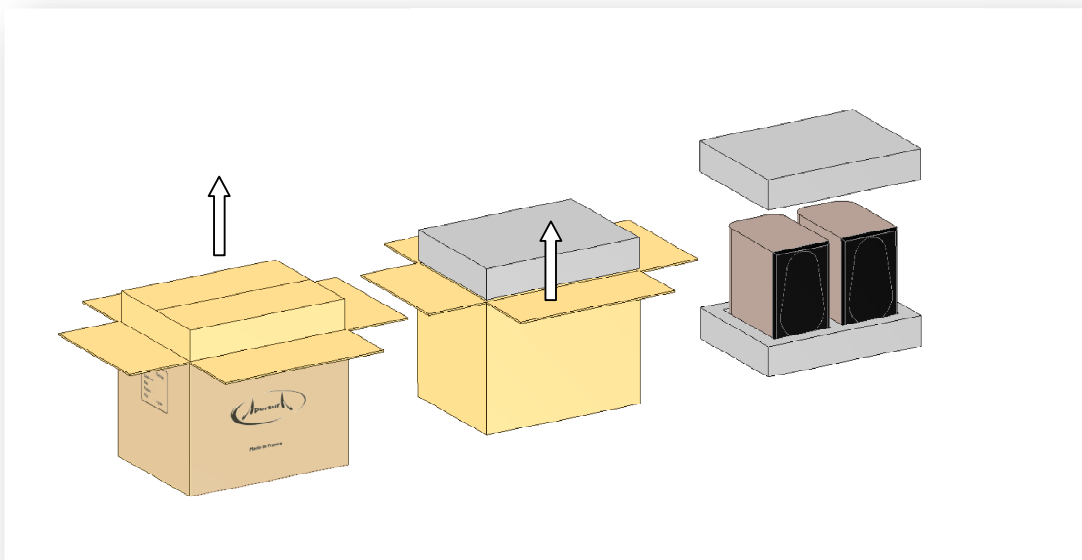

Difuzoarele sunt ambalate în perechi, în două cutii succesive, pentru a le garanta integritatea.

Așezați difuzoarele în poziție verticală. Începeți prin a deschide clapeta superioară. Ridicați cutia interioară în sus, ținând în același timp cutia exterioară pe podea.

Așezați difuzoarele în ultima lor cutie, cu clapeta spre dumneavoastră. Deschideți clapetele, având grijă să nu introduceți foarfecele sau lama de tăiere prea adânc, pentru a evita deteriorarea produsului sau a ambalajului acestuia.



FRANCEZĂ

ENGLEZĂ

Difuzoarele sunt ținute între două pene.

Ridicați pana de spumă superioară.

Acum puteți scoate fiecare dintre cele două difuzoare și le puteți așeza temporar pe pana de spumă.

#### **Conținutul cutiei:**

- *Pereche de leagăn*
- *Picior de protecție adeziv O*
- *pereche de mănuși(\*)*

*(\*) Cutie accesorii difuzor dreapta*



FRANCEZĂ

ENGLEZĂ

## 2- Conexiune

Înainte de a conecta difuzoarele la amplificator, este necesar să opriți amplificatorul, precum și orice alte componente din sistem.

Pentru un sistem perfect, alegerea cablului care conectează difuzoarele la amplificator este foarte importantă. În funcție de configurația instalației dumneavoastră, aceasta ar trebui să fie cât mai scurtă posibil.

Dealerul dumneavoastră AperturA vă va putea oferi consultanță în această alegere.

Asigurați-vă că respectați polaritatea conexiunilor dintre amplificator și difuzoare.

Conectorii de la difuzoare permit conectarea mufelor banană sau a celor cu picături. Recomandăm, totuși, utilizarea mufelor banană.

**Important:**În CEE, utilizarea ștecherelor banană este considerată un risc potențial de electrocutare, deoarece aceste ștechere pot fi introduse în prize de perete. Trebuie să luați toate măsurile de precauție pentru a împiedica utilizarea acestui tip de priză de către persoane neinformate sau copii.

## 3- Rodaj

Difuzoarele dumneavoastră vor necesita o perioadă de rodaj pentru a atinge performanța maximă. În această perioadă de timp, parametrii electromecanici ai unui anumit număr de elemente (dielectrics, suspensii, izolatori etc.) se vor modifica până când vor atinge specificațiile lor optime.

Pe parcursul acestei perioade, performanța difuzoarelor dumneavoastră va trece prin mai multe etape succesive. Vei obține rezoluția finală doar după 200 până la 300 de ore de rodaj.

## 4- Poziționarea difuzoarelor

**Important**În timpul oricărei manipulări, aveți grijă să nu atingeți difuzoarele și să nu puneți membranele acestora în contact cu corpuri străine (unelte, resturi etc.)

### 4.1- Poziția difuzoarelor

- \* Boxele basculante vor fi așezate fie pe picioare de susținere grele și stabile, fie într-o bibliotecă sau pe o piesă de mobilier joasă.
- \* Poziția optimă de ascultare este la distanța centrală dintre difuzoarele de bas și înalte. Distanța dintre cele două difuzoare ar trebui să fie, de preferință, mai mare de 2 m. Poziția de ascultare va forma un triunghi echilateral cu cele două difuzoare.
- \* Orientarea difuzorului în raport cu poziția de ascultare va permite o ajustare fină în funcție de gusturile dumneavoastră și de caracteristicile camerei.  
O orientare paralelă cu poziția de ascultare va favoriza o imagine sonoră mai amplă în detrimentul focalizării. Un unghi de reentrare va favoriza focalizarea și o imagine mai coerentă.



FRANCEZĂ

ENGLEZĂ

## 4.2- Amplasarea difuzoarelor în camera de ascultare

Unul dintre cele mai importante elemente ale sistemului tău de redare este camera de ascultare în sine. Amplasarea necorespunzătoare a difuzoarelor va duce la umflarea anumitor intervale de frecvență sau la deteriorarea imaginii sonore.

- \* Difuzoarele vor fi orientate de-a lungul camerei.
- \* Trebuie evitată amplasarea difuzoarelor în colțuri. Acest aranjament este optim pentru excitarea modurilor principale ale încăperii și provocarea rezonanțelor la frecvențe joase. Dimpotrivă, ar fi înțelept să le tratăm cu sisteme de tip „Bass-trap”.

De asemenea, va fi necesar să evitați poziționarea difuzoarelor prea aproape de pereții din spate și de pereții laterali, precum și de suprafețele excesiv de reflectorizante din imediata vecinătate a difuzoarelor. Mai ales în primul punct de reflexie a undelor sonore.

Dacă tonul pare prea deschis, încercați să creșteți cantitatea de materiale absorbante sau difractante (bibliotecă, covor, perdele etc.). Dacă, dimpotrivă, camera pare prea discretă, reduceți cantitatea aceluiași elemente.

Încercați mai multe poziții și setări pentru a găsi cel mai bun compromis între liniaritate, calitatea timbrului și imaginea stereo. Fiecare pereche de instalații/sală de ascultare este un caz special și nicio regulă nu poate fi valabilă pentru toate configurațiile.

## 4.3- Câmpuri magnetice

Difuzoarele generează câmpuri magnetice care depășesc cu mult volumul difuzorului. Asigurați-vă că îndepărtați toate obiectele sensibile la aceste radiații.

## 5- Întreținere

Boxele AperturA sunt disponibile în mai multe finisaje:

- Furnir natural din lemn, cu finisaj lac mat sau lucios.  
Folosim furnir din lemn natural și, ca în cazul tuturor materialelor naturale, pot apărea mici variații de culoare între boxe sau după expunerea prelungită la razele UV.
- Vopsea neagră sau albă cu lac lucios.

Ambele tipuri de finisaj necesită în mod normal doar o simplă ștergere a prafului. Doar cu o lavetă moale, fără scame. Procedați cu prudență, suprafața unui lac este întotdeauna fragilă.

Dacă doriți să utilizați un produs de curățare pentru a îndepărta petele sau amprentele, aplicați acest produs pe lavetă și nu direct pe difuzor.  
Testați mai întâi pe o suprafață mică, unele produse pot fi abrazive sau distructive pentru lacuri.

Nu utilizați niciun produs care conține amoniac sau solvenți.



FRANCEZĂ

ENGLEZĂ

## 6- Garanție

Difuzoarele dumneavoastră Apertura au fost proiectate cu cea mai mare grijă pentru a vă oferi satisfacție deplină.

Dacă, în ciuda tuturor precauțiilor noastre, întâmpinați o problemă legată de o problemă de fabricație sau de o piesă defectă, produsele noastre sunt garantate pentru o perioadă de cinci ani de la înregistrarea formularului de garanție returnat de client împreună cu o copie a facturii sale de achiziție.

Acest certificat trebuie returnat nouă sau, în lipsa acestui lucru, distribuitorului național, în termen de 60 de zile de la data achiziției. Puteți face acest lucru și online, pe site-ul nostru: [www.apertura-audio.com](http://www.apertura-audio.com)

6.1- Garanția este limitată la repararea produsului. Costurile de transport sau alte costuri, riscurile legate de demontarea, transportul și instalarea produselor nu sunt acoperite de această garanție.

6.2- Garanția este rezervată exclusiv proprietarului inițial și nu poate fi transferată.

6.3 - această garanție acoperă doar defectele de materiale sau de fabricație la momentul achiziției; și nu se va aplica în următoarele cazuri:

- Daune rezultate din instalarea, conectarea sau ambalarea incorectă
- Daune cauzate de utilizarea diferită de cea corectă descrisă în manualul de utilizare, neglijență sau modificarea pieselor originale.
- Daune cauzate de echipamente auxiliare defecte sau nepotrivite
- Daune rezultate din: fulgere, accidente, apă, căldură, război, tulburări de ordine sau alte cauze care nu se află sub controlul rezonabil al producătorului sau al distribuitorilor săi autorizați
- Produse al căror număr de serie a fost modificat, șters, îndepărtat sau devenit ilizibil
- Produse care au fost reparate sau modificate de o persoană neautorizată

## Bun venit și mulțumim că ați ales produsele Apertura.

Echipa Apertura a acordat mare atenție proiectării și fabricării acestui produs. Filosofia Apertura este de a dezvolta difuzoare capabile să redea cu acuratețe mesajul muzical original. Vă rugăm să citiți cu atenție acest manual pentru a obține cel mai bun sunet posibil de la difuzoare.

### 1-Despachetare

Sugerăm ca boxele Swing să fie despachetate în camera în care vor fi utilizate.

Pentru a evita deteriorarea sau zgârieturile finisajului lacului, vă rugăm să scoateți bijuteriile și să folosiți mănușile incluse în ambalaj.

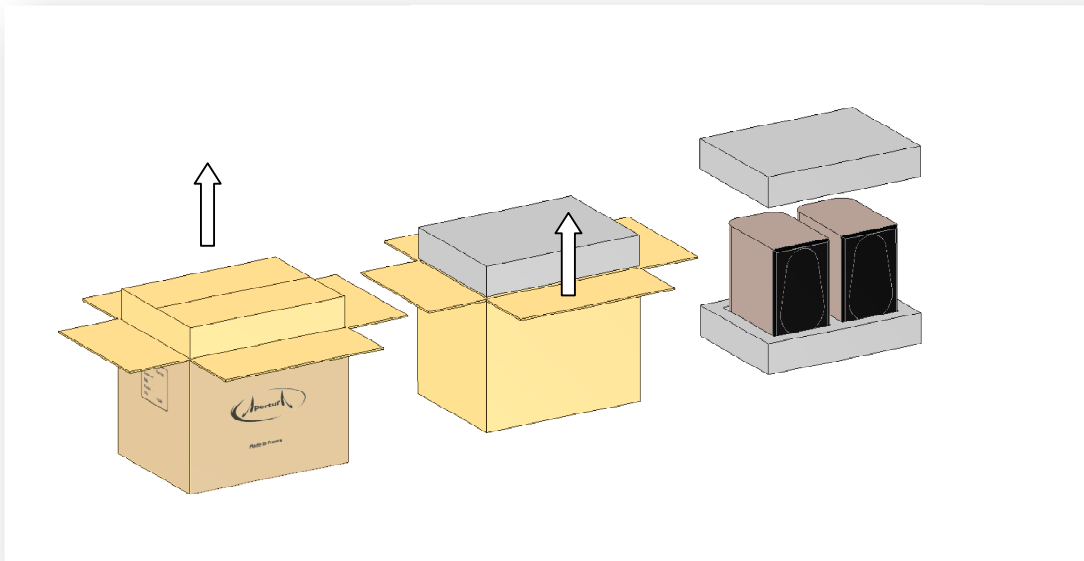

Difuzoarele sunt expediate pereche în două cutii succesive pentru a asigura sosirea lor în siguranță.

Așezați difuzoarele în poziție verticală. Începeți prin a deschide clapeta superioară. Ridicați a doua cutie pe verticală.

Așezați difuzoarele pe ultima suprafață de carton din fața dumneavoastră. Tăiați banda de ambalare cu o lamă scurtă, având grijă să nu deteriorați produsul sau ambalajul.



FRANCEZĂ

ENGLEZĂ

Difuzoarele sunt fixate cu două capace de capăt din spumă.

Ridicați blocul de spumă superior.

Acum puteți scoate cele două difuzoare din cartonul lor și le puteți ridica temporar pe blocul superior de spumă.

#### *Inclus în cutie:*

- *pereche de boxe Swing cu*
- *4 plăcuțe adezive*
- *Mănuși (\*)*

(\*) în cutia de accesorii pentru difuzorul din dreapta



FRANCEZĂ

ENGLEZĂ

## 2- Conectare

Toate conexiunile ar trebui făcute cu amplificatorul și, în mod ideal, cu restul echipamentului, opriți-l.

Alegerea cablului pentru difuzor este un parametru destul de important pentru a obține un sistem bine echilibrat.

Încearcă să fie cât mai scurt posibil.

Cereți sfaturi de la distribuitorul AperturA atunci când alegeți cablul.

Verificați polaritatea corectă dintre amplificator și difuzoare.

Terminalele difuzoarelor acceptă mufe cu tip banană și tip spadă.

**Important** În CEE, utilizarea mufelor banană este considerată un potențial pericol pentru siguranță. Astfel de dopuri pot fi introduse în orificiile prizelor principale de alimentare fără obturator.  
Trebuie să vă asigurați că mufele banană nu pot fi utilizate în mod nesigur de către copii sau alte persoane neinformate.

## 3-Perioada de rodaj

Difuzoarele dumneavoastră au o perioadă inițială de rodaj înainte de a atinge performanța lor maximă.

În această perioadă de rodaj, anumiți parametri electromecanici (dielectric, suspensii, izolator...) se vor modifica subtil și pot suferi mai multe modificări graduale ale performanțelor difuzoarelor, până când se atinge potențialul maxim.

Timpul necesar difuzoarelor pentru a atinge performanțele dorite va fi de aproximativ 200-300 de ore.

## 4- Poziționare

**Important:** Când manipulați difuzoarele, nu atingeți unitățile de difuzare și evitați contactul cu orice unealtă sau alt obiect.

### 4.1- Amplasarea difuzoarelor

- Boxa Swing trebuie așezată pe un suport greu și stabil, o bibliotecă sau o piesă de mobilier joasă.
- Poziția optimă de ascultare este cu urechea la nivelul intersecției dintre tweeterul cu bandă și driverul de medii/basi.
- Distanța dintre cele două difuzoare nu trebuie să fie mai mică de 2 m.
- Poziția de ascultare ar trebui să formeze un triunghi echilateral cu cele două difuzoare. Reglarea unghiului de convergență al difuzoarelor este utilă pentru reglarea fină în funcție de gusturile personale și de configurația camerei de ascultare.
- Când difuzoarele sunt orientate direct înainte, acestea tind să creeze o scenă sonoră mai amplă, în detrimentul imaginii. Când este rotită spre poziția de ascultare, imaginea devine mai compactă și mai coerentă.



FRANCEZĂ

ENGLEZĂ

## 4.2- Poziția difuzoarelor în camera de ascultare

Unul dintre principalele echipamente ale sistemului dumneavoastră de redare este încăperea în sine.

Selectarea poziției greșite a camerei poate duce la un răspuns în frecvență neuniform și la o imagine slabă.

- Difuzoarele ar trebui să fie „orientate” spre dimensiunea mai lungă a camerei de ascultare.
- Evitați colțurile camerei, deoarece basul va fi prea proeminent. Dacă spațiul este limitat, încercați să păstrați difuzoarele la cel puțin 0,5 m distanță de pereți și utilizați un tratament acustic pentru colțuri.
- Dacă sunetul este prea dur, încercați să creșteți cantitatea de materiale și mobilier moi sau care amortizează sunetul. Faceți opusul dacă sunetul este plictisitor sau lipsit de viață.
- Încercați diverse poziții și petreceți timp efectuând reglaje fine pentru a găsi cel mai bun compromis între liniaritate, calitatea tonului și imaginea stereo. Fiecare configurație a echipamentului de ascultare/redare este unică și este posibil să nu se aplice reguli generale în toate cazurile.

## 4.3- Câmpuri magnetice parazite

Unitățile de difuzoare creează câmpuri magnetice parazite care se extind dincolo de limitele dulapului. Țineți articolele sensibile departe de difuzoare.

## 5- Îngrijirea difuzoarelor

Boxele AperturA sunt disponibile în următoarele finisaje:

- Furnir de lemn cu lac mat sau lucios.  
Folosim furnir de lemn natural, ca toate celelalte materiale naturale, este posibilă o mică diferență de culoare între două difuzoare sau după o expunere lungă la lumina soarelui.
- Vopsea neagră sau albă cu lac lucios.

Suprafața dulapului va necesita doar ștergerea prafului, doar cu o cârpă moale și o presiune ușoară.

Dacă doriți să utilizați un aerosol sau alt produs de curățare, aplicați produsul pe lavetă, nu direct pe dulap. Testați mai întâi o zonă mică; Unele produse de curățare pot deteriora anumite suprafețe. Nu utilizați agenți de curățare care conțin amoniac, solvenți puternici sau materiale abrazive.



FRANCEZĂ

ENGLEZĂ

## 6- Garanție

Difuzoarele dumneavoastră Apertura au fost proiectate și fabricate conform celor mai înalte standarde de calitate.

În cazul puțin probabil al unei probleme cu difuzoarele Apertura, produsele noastre sunt garantate împotriva defectelor de material sau de manoperă din fabrică, pentru o perioadă de cinci ani de la data achiziției inițiale, către cumpărătorul înregistrat inițial, cu condiția ca cardul de înregistrare inclus să fie returnat fabricii sau distribuitorului național în termen de 60 de zile de la data achiziției, împreună cu o copie a facturii de achiziție. De asemenea, îl puteți completa online:

[www.apertura-audio.com](http://www.apertura-audio.com)

6.1- Garanția este limitată la repararea echipamentului. Nici transportul, nici alte costuri, nici riscurile apărute în timpul manipulării și instalării produselor nu sunt acoperite de această garanție.

6.2 - Această garanție este valabilă numai pentru proprietarul inițial. Nu este transferabil.

6.3- Această garanție nu se va aplica în alte cazuri decât defectele de materiale și/sau de fabricație la momentul achiziției și nu se va aplica:

- Pentru daune cauzate de instalarea, conectarea sau ambalarea incorectă,
- Pentru daunele cauzate de orice altă utilizare decât cea corectă descrisă în manualul de utilizare, neglijență sau modificări ale pieselor originale,
- Pentru daune cauzate de accidente, fulgere, apă, incendiu, căldură, război, tulburări de ordine sau orice altă cauză care nu se află sub controlul rezonabil al producătorului și al distribuitorului desemnat,
- Pentru produsele al căror număr de serie a fost modificat, șters, îndepărtat sau devenit ilizibil,
- Dacă reparațiile sau modificările au fost efectuate de o persoană neautorizată.



FRANCEZĂ

ENGLEZĂ

## SPECIFICAȚII:

### AperturăA Leagăn

#### *Boxă de raft cu 2 căi*

**Proiectare mecanică:**

Structură tip cutie din MDF de înaltă densitate, cu cuplu de rigidizare internă.  
Grosimea peretelui de 18 mm

**Filtru de distribuție:**

Filtru cu 2 căi cu o frecvență de tăiere de 3,5 kHz.

Structura DRIM permite reconstrucția în spațiu tridimensional.

Componente de foarte înaltă calitate (condensatoare din polipropilenă, bobină Jantzen, cablu OFC, circuit imprimat dublu de 130μm)

**Traductoare:**

Difuzor de medii-bas de 16 cm cu con matricial izotactic și bobină vocală care permite o cursă lungă fără distorsiuni.

Tweeter cu cupolă și radiator inelar cu ghid de undă central.

Lățime de bandă largă ultra-liniară.

**Taxă:**

Bass-Reflex.

Prelucrare internă specifică care elimină modurile staționare.

Dimensiuni: 190x310x280mm

Greutate: 7,6 kg

Impedanță: 8Ω

Sensibilitate: 87dB/2,83v/1m

#### *Difuzor de raft cu 2 căi*

**Proiectare mecanică:**

Structură din MDF de înaltă densitate cu panou intern de susținere.

Grosimea panoului este de 18 mm.

**Crossover:**

Crossover pe 2 căi – frecvență de tăiere de 3,5 kHz. Structura DRIM permite construirea unei scene sonore tridimensionale.

Componente de înaltă calitate (condensatoare din polipropilenă, bobine Jantzen, cablu OFC, placă cu circuit imprimat dublu de 130μm)

**Drivere pentru difuzoare:**

Woofers de 5,5" cu con matricial izotactic.

Bobină lungă care permite mișcarea extinsă a conului fără distorsiuni.

Tweeter „inelar” cu ghid de undă central, lățime de bandă ultra liniară.

**Carcasă:**

Bass-Reflex.

Tratament intern specific pentru anularea modului staționar.

Dimensiuni: 190x310x280mm

Greutate: 7,6 kg

Impedanță: 8Ω

Sensibilitate: 87dB/2,83v/1m