

# Lenco

Lenco LS-15



Manual de utilizare    **Placă turnantă cu difuzoare încorporate și Bluetooth**

**Manual de utilizare Recorder cu difuzoare încorporate și Bluetooth**

**Manual de utilizare Record Player cu difuzoare integrate și Bluetooth**

**Manual de utilizare Turner echipat cu carcase încorporate cu tehnologie Bluetooth**

**Manualul utilizatorului pentru platouri cu difuzoare încorporate și**

**Bluetooth Ghidul utilizatorului pentru aparate de discuri cu difuzoare**

**încorporate și playere de discuri Bluetooth cu difuzoare încorporate și**

**Bluetooth Manual de utilizare pentru platouri cu difuzoare**

**încorporate și telecomandă Bluetooth și căști Bluetooth**

**Manual de utilizare - Placă turnantă cu încorporat difuzoare și Bluetooth**

## Index

engleză .....	2
Olanda .....	14
germană .....	27
Franceză .....	40
Spaniolă .....	53
daneză/norvegiană.....	66
suedeză .....	79
italiană .....	92
Finlanda .....	105
rusă	119

## Instrucțiuni de siguranță

### ATENȚIE:

Utilizarea controalelor sau reglajelor sau efectuarea altor proceduri decât cele specificate aici poate duce la expunerea la radiații periculoase.

### PRECAUȚII ÎNAINTE DE UTILIZARE

#### ȚINE CU MINTE ACESTE INSTRUCȚIUNI:

1. Nu acoperiți și nu blocați orificiile de ventilație. Când așezați dispozitivul pe un raft, lăsați spațiu liber de 5 cm (2") în jurul întregului dispozitiv.
2. Instalați în conformitate cu manualul de utilizare furnizat.
3. Țineți dispozitivul departe de surse de căldură, cum ar fi calorifere, încălzitoare, sobe, lumânări și alte produse generatoare de căldură sau flacără deschisă. Dispozitivul poate fi utilizat numai în zone climatice moderate. Trebuie evitate mediile extrem de reci sau calde. Temperatura de lucru între 0° și 35°C.
4. Evitați utilizarea dispozitivului în apropierea câmpurilor magnetice puternice.
5. Descărcările electrostatice pot perturba utilizarea normală a acestui dispozitiv. Dacă da, pur și simplu resetați și reporniți dispozitivul urmând manualul de instrucțiuni. În timpul transmiterii fișierelor, vă rugăm să manipulați cu grijă și să operați într-un mediu fără electrostatică.
6. Atenție! Nu introduceți niciodată un obiect în produs prin orificii sau orificii. Tensiunea înaltă curge prin produs și introducerea unui obiect poate provoca șocuri electrice și/sau scurtcircuitarea pieselor interne. Din același motiv, nu vărsați apă sau lichid pe produs.
7. Nu utilizați în zone umede sau umede, cum ar fi băi, bucătării cu aburi sau lângă piscine.
8. Dispozitivul nu trebuie expus la picurare sau stropire și asigurați-vă că nu sunt așezate obiecte pline cu lichide, cum ar fi vase, pe sau lângă aparat.
9. Nu utilizați acest dispozitiv când poate apărea condens. Când unitatea este utilizată într-o cameră caldă umedă, cu uzează, în interiorul unității pot apărea picături de apă sau condens și este posibil ca unitatea să nu funcționeze corect; lăsați unitatea să stea în stare de OPRIT timp de 1 sau 2 ore înainte de a porni alimentarea: unitatea trebuie să fie uscată înainte de a fi alimentată.
10. Desi acest aparat este fabricat cu cea mai mare grijă și verificat de mai multe ori înainte de a ieși din fabrica, este totuși posibil să apară probleme, la fel ca la toate aparatele electrice. Dacă observați fum, o acumulare excesivă de căldură sau orice alt fenomen neașteptat, trebuie să deconectați imediat ștecherul de la priza principală.
11. Acest dispozitiv trebuie să funcționeze pe o sursă de alimentare, așa cum este specificat pe eticheta cu specificații. Dacă nu sunteți sigur de tipul de sursă de alimentare folosită în casa dvs., consultați distribuitorul sau compania locală de energie.
12. Țineți departe de animale. Unor animale le place să muște cablurile de alimentare.
13. Pentru a curăța dispozitivul, utilizați o cârpă moale și uscată. Nu folosiți solvenți sau lichide pe bază de benzină. Pentru a îndepărta petele severe, puteți folosi o cârpă umedă cu detergent diluat.
14. Furnizorul nu este responsabil pentru deteriorarea sau pierderea datelor cauzate de funcționare defectuoasă, utilizare greșită, modificarea dispozitivului sau înlocuirea bateriei.
15. Nu întrerupeți conexiunea atunci când dispozitivul formatează sau transferă fișiere. În caz contrar, datele pot fi corupte sau pierdute.
16. Dacă unitatea are funcție de redare USB, stick-ul de memorie USB trebuie conectat direct la unitate. Nu utilizați un cablu prelungitor USB, deoarece poate cauza interferențe, ceea ce duce la eșecul datelor.
17. Eticheta de evaluare a fost marcată pe panoul de jos sau din spate al dispozitivului.
18. Acest dispozitiv nu este destinat utilizării de către persoane (inclusiv copii) cu dizabilități fizice, senzoriale sau mentale sau cu lipsă de experiență și cunoștințe, cu excepția cazului în care acestea sunt sub supraveghere sau au primit instrucțiuni despre utilizarea corectă a dispozitivului de către persoana care este responsabilă pentru siguranța lor.
19. Acest produs este destinat numai pentru uz neprofesional și nu pentru uz comercial sau industrial.

20. Asigurați-vă că unitatea este reglată într-o poziție stabilă. Daunele cauzate de utilizarea acestui produs într-o poziție instabilă, vibrații sau șocuri sau de nerespectarea oricărei alte avertismente sau precauții cuprinse în acest manual de utilizare nu vor fi acoperite de garanție.
21. Nu scoateți niciodată carcasa acestui dispozitiv.
22. Nu așezați niciodată acest dispozitiv pe alte echipamente electrice.
23. Nu permiteți accesul copiilor la pungile de plastic.
24. Utilizați numai atașamente/accesorii specificate de producător.
25. Adresați-vă personalului de service calificat pentru toate lucrările de întreținere. Întreținerea este necesară atunci când dispozitivul a fost deteriorat în vreun fel, cum ar fi cablul de alimentare sau ștecherul, când s-a vărsat lichid sau au căzut obiecte în dispozitiv, când dispozitivul a fost expus la ploaie sau umezeală, nu funcționează normal sau a căzut.
26. Expunerea îndelungată la sunete puternice de la playerele personale de muzică poate duce la pierderea temporară sau permanentă a auzului.
27. Dacă produsul este livrat cu cablu de alimentare sau adaptor de curent alternativ:
- (1) Dacă apare vreo problemă, deconectați cablul de alimentare CA și adresați-vă service-ului personalului calificat.
  - (2) Pentru a deconecta complet priza de alimentare, ștecherul de alimentare al aparatului trebuie deconectat de la rețea, deoarece dispozitivul de deconectare este ștecherul de rețea al aparatului.
  - (3) Nu călcați și nu prindeți adaptorul de alimentare. Fiți foarte atenți, în special în apropierea mufelor și a punctului de ieșire al cablului. Nu așezați obiecte grele pe adaptorul de alimentare, care îl pot deteriora. Nu lăsați întregul dispozitiv la îndemâna copiilor! Când se joacă cu cablul de alimentare, se pot răni grav.
  - (4) Deconectați acest dispozitiv în timpul furtunilor cu fulgere sau atunci când nu este utilizat pentru o perioadă lungă de timp.
  - (5) Priza trebuie instalată în apropierea echipamentului și trebuie să fie ușor accesibilă.
  - (6) Nu supraîncărcați prizele de curent alternativ sau prelungitoarele. Supraîncărcarea poate provoca incendiu sau electrocutare.
  - (7) Dispozitivele cu construcție clasa 1 trebuie conectate la o priză principală cu o conexiune de protecție cu împământare.
  - (8) Dispozitivele cu construcție clasa 2 nu necesită o legătură cu împământare.
  - (9) Țineți întotdeauna ștecherul când îl scoateți din priza principală. Nu trageți de cablul de alimentare. Acest lucru poate provoca un scurtcircuit.
  - (10) Nu utilizați un cablu de alimentare sau un ștecher deteriorat sau o priză slăbită. Acest lucru poate duce la incendiu sau electrocutare.
28. Dacă produsul conține sau este livrat cu o telecomandă care conține baterii monedă/pile:
- Avertizare:**
- (1) Nu ingerați bateria, pericolul de arsuri chimice” sau operațiuni echivalente.
  - (2) Telecomanda furnizată cu] Acest produs conține o baterie monedă/buton dacă bateria este înghițită, poate provoca arsuri interne severe în doar 2 ore și poate duce la moarte.
  - (3) Păstrați bateriile noi și uzate departe de copii.
  - (4) Dacă compartimentul bateriei nu se închide bine, opriți utilizarea produsului și țineți-l departe de copii.
  - (5) Dacă credeți că bateriile ar fi putut fi înghițite sau plasate în orice parte a corpului, solicitați imediat asistență medicală.
29. Atenție cu privire la utilizarea bateriilor:
- (1) Pericol de explozie dacă bateria este înlocuită incorect. Înlocuiți numai cu același tip sau echivalent.
  - (2) Bateria nu poate fi supusă la temperaturi extreme ridicate sau scăzute, la presiune scăzută a aerului la altitudine mare în timpul utilizării, depozitării sau transportului.
  - (3) Înlocuirea unei baterii cu un tip incorect care poate duce la o explozie sau la scurgerea de lichid sau gaz inflamabil.
  - (4) Aruncarea unei baterii în foc sau într-un cuptor încins sau zdrobirea sau tăierea mecanică a bateriei, care poate duce la o explozie.
  - (5) Lăsarea bateriei într-un mediu înconjurător cu temperatură extrem de ridicată, care poate duce la o explozie sau cea scurgere de lichid sau gaz inflamabil.

- (6) O baterie supusă unei presiuni extrem de scăzute a aerului, care poate duce la o explozie sau la scurgerea de lichid sau gaz inflamabil.
- (7) Trebuie atrasă atenția asupra aspectelor de mediu ale eliminării bateriilor.

## INSTALARE

- (1) Despachetați toate piesele și îndepărtați materialul de protecție.
- (2) Nu conectați unitatea la rețea înainte de a verifica tensiunea rețelei și înainte de a fi efectuate toate celelalte conexiuni.



### **AVERTIZARE:**

Pentru a preveni posibile leziuni ale auzului, nu ascultați la un volum ridicat pentru perioade lungi de timp.

## Prezentare generală a produsului

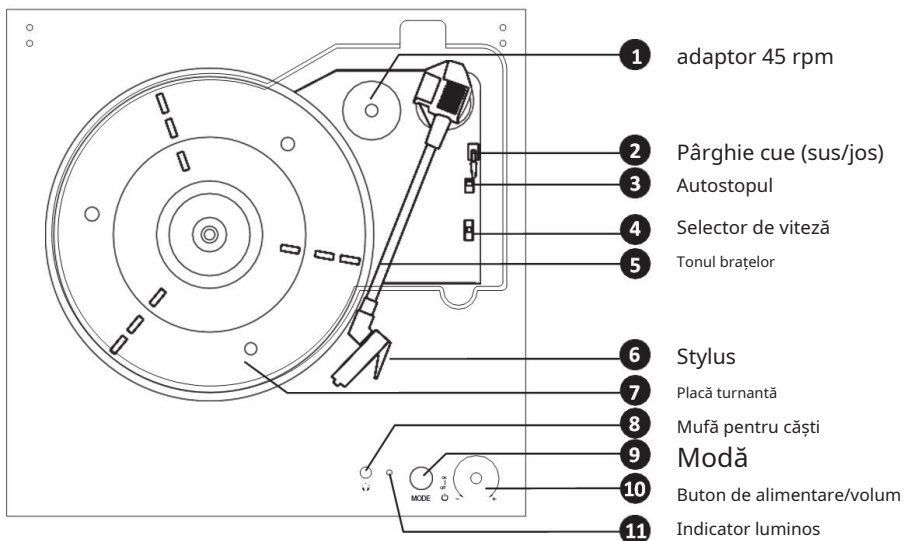

Indicator luminos	
Culoare	Mod/Stare
Solid roșu	Vinil de modă
Flash roșu	Modul flux de vinil
Flash albastru	Stare de asociere Bluetooth
Albastru solid	Mod Bluetooth/redare
Mov solid	Mod intrare auxiliară

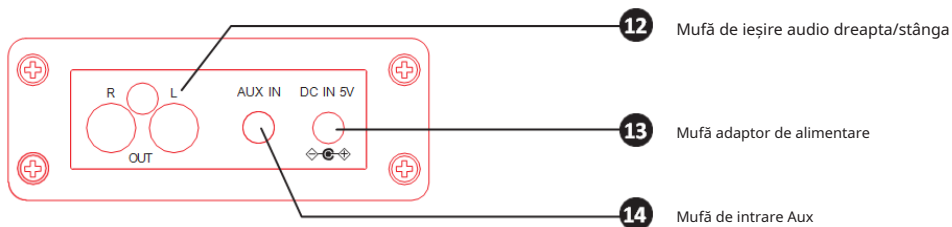

## Operație de configurare

1. Scoateți materialele de ambalare din unitate.
2. Îndepărtați capacul de protecție transparent al acului trăgând ușor spre partea din față a unității.
3. Conectați **Padaptor de alimentare la Mufă de intrare DC** pe panoul din spate.



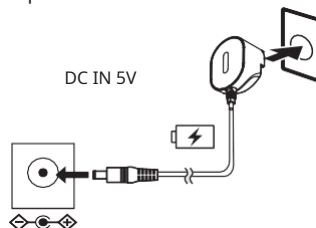

### NOTA:

Produsul trebuie operat numai de la tipul de sursă de alimentare indicat pe eticheta de marcare.

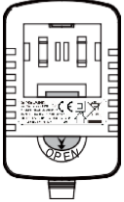

## Instalați mufa adaptorului de alimentare

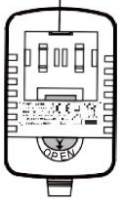
Vă rugăm să selectați și să instalați ștecherul adaptor de alimentare corespunzător în funcție de tipul de priză: **mufa din Marea Britanie** sau **priza euro**.

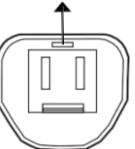
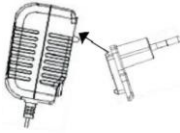
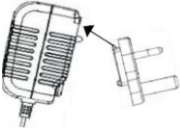
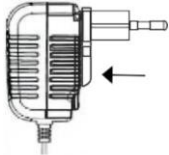
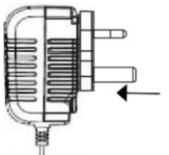
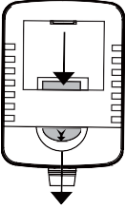
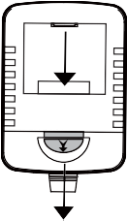
<p><b>Adaptor de bază</b></p>  <p><b>priza euro</b></p>  <p><b>mufa din Marea Britanie</b></p> 	<p>Canelură laterală</p>  <p>Bombă în sus</p>  <p>Bombă în sus</p> 	<p><b>1</b></p> <p>Aliniați <b>în sus</b> umflătură al priză în Canelură laterală al Adaptor de bază.</p>  	<p><b>2</b></p> <p>Apăsați ferm pe partea inferioară a priză.</p>  	<p><b>3</b></p> <p>Pentru a schimba priză, apăsați în jos <b>DESCHIDE</b> buton sau <b>debloca</b> ștecherul.</p>  
--	---	---	---	--

## Funcționarea butoanelor

### PORNIRE/OPRIRE

1. Conectați adaptorul de alimentare la **JACK DE INTRARE DC** pe panoul din spate.
2. Rotiți **BUTON DE PUTERE/VOLUM** pe panoul frontal pentru a porni sau opri unitatea.

### SELECTARE MODUL

Apăsăți ușor pe **MODĂ** butonul pentru a selecta modul de redare:

**VINIL, VINIL STREAM, BLUETOOTH, AUX IN.**

### CONTROLUL VOLUMULUI

1. Rotiți **BUTON DE VOLUM** pentru a regla volumul.
2. Pentru ascultare privată, mai întâi reduceți nivelul volumului la minim. Introduceți mufa căștilor în **mufă pentru căști**, apoi reglați volumul cu butonul de volum.

**NOTA:** Evitați să ascultați cu căștile pentru o perioadă lungă de timp, altfel poate deteriora auzul.

### START/STOP

Ridicați **Pârghie cue** pentru a ridica **Tonul brațelor** de pe **Titularul**. Mutați **Tonul brațelor** ușor până la marginea discului, iar placa turnantă va începe să se rotească. Ridicați **Tonul brațelor** pentru a opri jocul și pentru a muta manual **Tonul brațelor** înapoi la **Suport braț de ton**.

### SUS/JOS

Ridicați **Pârghie cue** pentru a ridica **Tonul brațelor** sus sau jos temporar.

### VITEZA DE RECORD

Utilizați **Adaptor pentru înregistrare 45 rpm** pentru a se potrivi cu **record de 45 rpm**. Selectați cel corespunzător **VITEZĂ** înainte de a juca.

### ON/OFF AUTO-STOP

Activați funcția AUTO-STOP ON/OFF. Când este pornit, placa turnantă se va opri odată ce înregistrarea s-a terminat.

## Vinil de modă

1. Apăsați butonul **MODĂ** butonul pentru a intra în **VINIL DE MODA**, cel **Indicator** lumini **Solid roșu**.
2. Utilizați adaptorul de 45 rpm pentru a se potrivi înregistrării de 45 rpm și selectați viteza corespunzătoare.
3. Puneți ușor **Disc de vinil** pe placa turnantă.
4. Ridicați **Tonul brațelor**, și plasați **Stylus** pe Record, apoi pe **Placă turnantă** începe să joace.

## Modul flux de vinil

1. În timp ce redați discul de vinil în modul VINYL, apăsați tasta **MODĂ** butonul pentru a intra în **STREAM DE VINIL** modul, **Indicator** fulger **roșu**.
2. Activați setarea Bluetooth a dispozitivului dvs. extern Bluetooth.
3. Așteptați câteva secunde, unitatea Vinyl va împerechea automat dispozitivul extern Bluetooth.
4. Unitatea Vinyl va reda muzica automat prin intermediul unui dispozitiv Bluetooth extern.

## Modul Bluetooth

1. Apăsați butonul **MODĂ** butonul pentru a intra în modul Bluetooth.
2. Când indicatorul luminos clipește **albastru**, este în modul de asociere Bluetooth.
3. Activați funcția Bluetooth de pe telefon, apoi intrați în pagina de căutare Bluetooth și căutați numele de asociere „**Lenco LS-15**”.
4. Introduceți parola „0000” dacă este necesar.
5. Când se împerechează cu succes, indicatorul luminos încetează să clipească.
6. Așezați dispozitivele Bluetooth pe o rază de 10 metri.
7. Operația de redare este controlată de dispozitivul dumneavoastră extern.

## Mod intrare auxiliară

1. Apăsați butonul **MODĂ** butonul pentru a intra în modul Aux in, **Indicator** lumini **purpuriu solid**.
2. Utilizați **CABLU AUX IN 3,5 MM** pentru a conecta **Dispozitiv muzical** cu **AUX IN JACK**.
3. Operația de redare este controlată de unitatea Vinyl.
4. Volumul este controlat de dispozitivul extern.

## Modul de ieşire audio

1. În timp ce redaţi disc de vinil, utilizaţi **CABLUL AUDIO STÂNGA/DREAPTA** pentru a conecta mufa de ieşire audio de pe panoul din spate al unităţii Vinyl cu un alt dispozitiv de amplificare cu prize auxiliare RCA.
2. Operaţia de redare este controlată de unitatea Vinyl.
3. Volumul este controlat de dispozitivul extern.

## Înlocuiţi stiloul (AT3600L)

Stilul ar trebui să dureze aproximativ 300 de ore în condiţii normale de utilizare. Se recomandă ca stiloul să fie înlocuit imediat ce observaţi o schimbare a calităţii sunetului.

### Scoateţi STYLUS-UL DIN CARTUŞ

1. Puneţi degetele la vârful stiloului şi apăsaţi în jos până la „O”.
2. Trageţi stylus-ul spre direcţie „B”.

**NOTA:** Când aplicaţi forţă pe stylus, prea mult poate deteriora sau sparge cartuşul.

### INSTALATI STILUL

1. Țineţi vârful stiloului şi introduceţi cealaltă margine apăsând în direcţia „C”.
2. Împingeţi stiloul în sus, în direcţia „D” până când se blochează la vârf.

### ATENŢIE:

1. Nu scoateţi şi nu îndoii acul stiloului.

2.  Margini ascuţite, nu atingeţi acul pentru a evita rănirea mâinii.
3. Oprii alimentarea înainte de a înlocui stiloul.
4. A nu se lăsa la îndemâna copiilor.

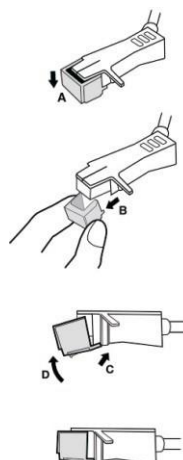

# Specificatii tehnice

Putere de intrare	100-240V, 50/60Hz
Adaptor de intrare	DC IN 5V, 1.2A
Ieșire difuzor	2 X 3W
Consumul de energie	6W
Consum de energie (standby) Intrați	<0,5W
în modul de așteptare	După 15 minute fără semnal 0° până
Temperatura de funcționare	la 35° C
Poziția de operare	Orizontală

## ADAPTATOR DE ALIMENTARE

Producător: Shenzhen Simsukian Electronics Technology Co., Ltd

Număr model: SK01G2-0500120Z

Intrare: 100-240V~50/60Hz, 0.2A Ieșire

maximă: 5V 1.2A, 6W

### NOTA:

1. Folosiți numai adaptor AC original
2. Utilizați numai sursa de alimentare menționată în instrucțiunile de utilizare.

Informații	Valoare și precizie
Numele producătorului sau marca comercială, înregistrarea comercială și adresa	Shenzhen Simsukian Electronics Technology Co., Ltd
Identificator de model	SK01G2-0500120Z
Tensiune de intrare	100-240V
Frecvența AC de intrare	50-60Hz
Tensiune de ieșire	5V
Curent de ieșire	1.2A
Putere de ieșire	6W
Eficiență activă medie	> =75%
Eficiență la sarcină mică (10%)	> =71,88%
Fără sarcină Consum de energie	0,1 W max

**Observație:** Datorită cerințelor ErP Stage 2 pentru măsurile de economisire a energiei, o unitate care este conectată la sursa de alimentare va trece automat în modul standby dacă nu a fost redată muzică timp de aproximativ 20 de minute.

# Depanare

SIMPTOM	CAUZA POSIBILA	SOLUȚIE
Nu se poate porni.	Unitatea este deconectată.	Conectați adaptorul de alimentare DC la mufă.
Nicio ieșire de sunet de la difuzoare.	Volumul este setat prea mic. Modul de intrare nu se potrivește cu sursa de redare.	Reglați volumul. Selectați modul de intrare corect.
Zgomot/distorsiune la ieșirea sunetului.	Unitatea este prea aproape de un televizor sau de alt dispozitiv care interferează.	Opriti televizorul sau alt aparat și mutați unitatea.
Nu reușește să răspundă.	Poate rezulta din factori externi, cum ar fi ESD (Descărcare electrostatică).	Deconectați adaptorul de alimentare și dispozitivul audio extern. Reconectați adaptorul de alimentare după 1 minut.
<b>PHONO</b>		
Declin în platoul turnanți performanță audio.	Stylusul platanului este uzat.	Înlocuiți stiloul.
Viteza de redare este anormală și săritură.	Recordul nu este chiar, Recordul se suspendă în gol.	Înregistrarea trebuie să treacă prin golul axului. Nu suspendați înregistrarea în gol.
<b>BLUETOOTH</b>		
Nici un sunet.	Unitatea nu este selectată în modul Bluetooth.	Asigurați-vă că unitatea este selectată în modul BT.
	Volumul dispozitivului și/sau al unității nu este crescut.	Măriți volumul pe dispozitivul asociat și/sau pe unitate.
	Dispozitivul este prea departe de unitate sau există un obstacol între dispozitiv și unitate.	Mutați dispozitivul BT mai aproape de unitate. Opriti dispozitivul și unitatea BT, apoi porniți.
Nu se poate împerechea dispozitivul BT.	Imposibil de asociat cu un dispozitiv Bluetooth.	Confirmați că dispozitivul este compatibil BT și reparați.

## 1. Garanție

Commaxx BV oferă service și garanție în conformitate cu legislația europeană, ceea ce înseamnă că în cazul reparațiilor (atât în timpul, cât și după perioada de garanție) trebuie să contactați dealerul local.

Notă importantă: Nu este posibilă trimiterea directă către Commaxx BV a produselor care necesită reparații.

Notă importantă: Dacă această unitate este deschisă sau accesată de un centru de service neoficial în vreun fel, garanția expiră.

Acest dispozitiv nu este potrivit pentru uz profesional. În cazul utilizării profesionale, toate obligațiile de garanție ale producătorului vor fi anulate.

### 2. Exonerare de responsabilitate

Actualizările firmware-ului și/sau componentelor hardware sunt făcute în mod regulat. Prin urmare, unele dintre instrucțiunile, specificațiile și imaginile din această documentație pot diferi ușor de situația dumneavoastră particulară. Toate elementele descrise în acest ghid au doar scop ilustrativ și este posibil să nu se aplice unei anumite situații. Nu pot fi obținute drepturi sau drepturi legale din descrierea făcută în acest manual.

## 3. Aruncarea Vechiului Dispozitiv



Acest simbol indică faptul că produsul electric relevant sau bateria nu trebuie aruncate ca deșeuri menajere generale în Europa. Pentru a asigura tratarea corectă a deșeurilor a produsului și a bateriei, vă rugăm să le eliminați în conformitate cu orice legislație locală aplicabilă privind cerința privind eliminarea echipamentelor electrice sau bateriilor. Procedând astfel, veți contribui la conservarea resurselor naturale și la îmbunătățirea standardelor de protecție a mediului în tratarea și eliminarea deșeurilor electrice (Directiva privind deșeurile de echipamente electrice și electronice).

## 4. DECLARAȚIE DE CONFORMITATE

Prin prezenta, Commaxx declară că echipamentul radio de tip [Lenco LS-15] este în conformitate cu directiva 2014/53/UE. Textul integral al declarației UE de conformitate este disponibil la următoarea adresă de internet:

[https://commaxx-certificates.com/doc/ls-15\\_doc.pdf](https://commaxx-certificates.com/doc/ls-15_doc.pdf)

Tastați RF	Gama de frecvențe (MHz)	Putere (dBm)
Bluetooth	2402–2480	<6

## 5. Serviciu

Pentru mai multe informații și asistență la biroul de asistență, vă rugăm să vizitați

[www.lenco.com](http://www.lenco.com) Commaxx BV Wiebachstraat 37, 6466 NG Kerkrade, Țările de Jos.

## **Instrucțiuni de siguranță**

### **ATENȚIE:**

Utilizarea comenzilor sau a dispozitivelor de fixare sau efectuarea altor proceduri decât cele specificate aici poate duce la expunerea la radiații periculoase.

### **PRECAUȚII ÎNAINTE DE UTILIZARE**

---

Vă rugăm să rețineți ACESTE INSTRUCȚIUNI:

1. Nu acoperiți și nu blocați niciuna dintre orificiile de ventilație. Dacă așezați aparatul pe un raft, lăsați un spațiu liber de 5 cm (2") în jurul întregului aparat.
2. Instalați în conformitate cu manualul de utilizare furnizat.
3. Țineți aparatul departe de surse de căldură, cum ar fi calorifere, sobe, cuptoare, lumânări și alte produse generatoare de căldură sau focuri deschise. Dispozitivul poate fi utilizat numai în zone climatice moderate. Trebuie evitate mediile extrem de reci sau calde. Temperatura de funcționare între 0° și 35°C.
4. Nu utilizați unitatea în apropierea câmpurilor magnetice puternice.
5. Descărcările electrostatice pot interfera cu funcționarea normală a acestui dispozitiv. Dacă acesta este cazul, pur și simplu reșetați dispozitivul și reporniți-l conform manualului. Fiți atenți în timpul transferului de fișiere și efectuați-l într-un mediu fără interferențe statice.
6. Atenție! Nu introduceți obiecte în produs prin orificiile de ventilație sau prin alte deschideri. În produs există o tensiune ridicată și dacă conectați un obiect în el, poate provoca șoc electric și/sau scurtcircuit la componentele interne. Din același motiv, nu lăsați apa sau lichidul să intre în contact cu produsul.
7. Nu utilizați aparatul în zone umede sau umede, cum ar fi băi, bucătării cu abur ridicat sau în apropierea piscinelor.
8. Nu expuneți unitatea la picături sau stropi și asigurați-vă că nu sunt așezate obiecte umplute cu lichid, cum ar fi vase, pe sau lângă unitate.
9. Nu utilizați acest aparat dacă poate apărea condens. Când dispozitivul este utilizat într-o încăpere caldă și umedă, în interiorul dispozitivului se pot forma picături de apă sau condens, ceea ce poate cauza funcționarea defectuoasă a dispozitivului; mențineți și dispozitivul OPRIT timp de 1 sau 2 ore înainte de a reporni alimentarea: dispozitivul trebuie să fie uscat înainte de a fi alimentat.
10. Deși acest aparat a fost fabricat cu cea mai mare grijă și verificat de mai multe ori înainte de a părăsi fabrica, pot apărea probleme, ca și în cazul tuturor aparatelor electrice. Dacă observați fum, căldură excesivă sau orice alt fenomen neașteptat, trebuie să deconectați imediat priza.
11. Această unitate va fi alimentată cu energie de la o sursă specificată pe eticheta cu specificațiile nominale. Dacă nu sunteți sigur ce tip de sursă de alimentare este utilizat în casa dvs., contactați dealerul sau compania locală de energie.
12. Țineți departe de animale. Unor animale le place să mestece chingile.
13. Utilizați o cârpă moale și uscată pentru a curăța aparatul. Nu utilizați solvenți sau lichide pe bază de benzină. Puteți folosi o cârpă umedă cu detergent diluat pentru a îndepărta petele încăpățănate.
14. Furnizorul nu este responsabil pentru nicio deteriorare sau pierdere de date cauzată de funcționare defectuoasă, utilizare greșită, modificarea dispozitivului sau înlocuirea bateriei.
15. Nu vă deconectați în timp ce dispozitivul este angajat în formatare sau transfer de fișiere. În caz contrar, datele pot fi corupte sau pierdute.
16. Dacă dispozitivul are o funcție de redare USB, stick-ul de memorie USB trebuie introdus direct în dispozitiv. Nu utilizați un prelungitor USB, deoarece acest lucru poate cauza interferențe care pot duce la pierderea datelor dvs.

17. Eticheta cu specificațiile nominale poate fi găsită pe panoul de jos sau din spate al unității.
18. Acest produs nu este destinat utilizării de către persoane (inclusiv copii) cu abilități fizice, senzoriale sau mentale reduse sau cu lipsă de cunoștințe și experiență, cu excepția cazului în care sunt supravegheate sau instruite de o persoană responsabilă de siguranța acestora pentru utilizarea corectă a aparatului.
19. Acest produs este destinat numai pentru uz neprofesional și nu pentru uz comercial sau industrial.
20. Asigurați-vă că plasați acest aparat pe o suprafață stabilă. Daunele cauzate de utilizarea acestei unități într-o poziție instabilă, vibrații sau șocuri sau nerespectarea altor avertismente sau precauții prezentate în acest manual de utilizare nu sunt acoperite de garanție.
21. Nu scoateți niciodată carcasa din această unitate.
22. Nu așezați niciodată acest aparat deasupra altor echipamente electrice.
23. Nu lăsați pungile de plastic la îndemâna copiilor.
24. Utilizați numai extensii/accesorii specificate de producător.
25. Lăsați toate reparațiile personalului de întreținere autorizat. Reparația este necesară atunci când dispozitivul a fost deteriorat în orice fel, cum ar fi un cablu de alimentare sau un ștecher deteriorat, când s-a vărsat lichid sau au căzut obiecte în dispozitiv, când dispozitivul a fost expus la ploaie sau umezeală, funcționează defectuos sau a fost deteriorat.
26. Expunerea prelungită la sunete puternice de la playerele personale de muzică poate duce la pierderea temporară sau permanentă a auzului.
27. Dacă produsul vine cu un cablu de alimentare sau un adaptor de curent alternativ:
  - (1) Dacă apar probleme, deconectați cablul de alimentare CA și lăsați reparațiile personalului autorizat.
  - (2) Pentru a opri complet alimentarea cu energie electrică, ștecherul aparatului trebuie scos din priză deoarece ștecherul aparatului este întrerupătorul principal.
  - (3) Nu stați și nu apăsați adaptorul de alimentare. Fiți foarte atenți, mai ales lângă prize și unde iese cablul din unitate. Nu așezați obiecte grele pe adaptorul de alimentare, pentru a evita deteriorarea acestuia. Nu lăsați întreaga unitate la îndemâna copiilor! Când copiii se joacă cu cablul de alimentare, aceștia pot fi răniți grav.
  - (4) Deconectați ștecherul de la priză în timpul furtunii sau când nu este utilizat pentru o perioadă lungă de timp.
  - (5) Priza trebuie instalată în apropierea echipamentului și să fie ușor accesibilă.
  - (6) Asigurați-vă că prizele sau prelungitoarele nu sunt supraîncărcate. Supraîncărcarea poate duce la incendiu sau electrocutare.
  - (7) Aparatele de construcție clasa 1 trebuie conectate la o priză electrică.
  - (8) Dispozitivele cu o construcție de Clasa 2 nu necesită împământare.
  - (9) Țineți întotdeauna ștecherul când îl scoateți din priză. Nu trageți de cablul de alimentare. În caz contrar, acest lucru poate cauza un scurtcircuit.
  - (10) Nu utilizați un cablu de alimentare sau un ștecher deteriorat sau o priză slăbită. Acest lucru poate duce altfel la incendiu sau electrocutare.
28. Dacă produsul conține sau vine cu o telecomandă cu baterii buton/pile: **Avertizare:**
  - (1) Nu înghiți bateria, pericol de arsuri chimice" sau operațiuni similare.
  - (2) Telecomanda furnizată împreună cu acest produs conține o baterie tip monedă/buton. Dacă este înghițită, poate provoca arsuri interne severe și poate duce la moarte în doar 2 ore.
  - (3) Nu lăsați atât bateriile noi, cât și cele uzate la îndemâna copiilor.
  - (4) Dacă compartimentul bateriei nu se închide corect, nu mai utilizați produsul și nu-l lăsați la îndemâna copiilor.
  - (5) Dacă bănuiți că bateriile au fost înghițite sau introduse într-o parte a corpului, solicitați imediat asistență medicală.

## 29. Avertisment privind utilizarea bateriilor:

- (1) Risc de explozie dacă bateria este poziționată incorect. Doar înlocuiți cu același tip sau echivalent.
- (2) Nu expuneți bateria la temperaturi extrem de ridicate sau scăzute sau la presiune scăzută a aerului la altitudini mari în timpul utilizării, depozitării sau transportului.
- (3) Înlocuirea unei baterii cu un tip incorect poate duce la o explozie sau la scurgerea de lichide sau gaze inflamabile.
- (4) Aruncarea unei baterii într-un foc sau într-un cuptor încins sau zdrobirea sau tăierea mecanică a bateriei poate duce la o explozie.
- (5) Nu lăsați niciodată o baterie în medii cu temperaturi extrem de ridicate, altfel poate duce la o explozie sau la scurgerea de lichide sau gaze inflamabile.
- (6) Nu expuneți niciodată o baterie la o presiune extrem de scăzută a aerului, altfel poate duce la o explozie sau la scurgerea de lichide sau gaze inflamabile.
- (7) Luați în considerare impactul asupra mediului atunci când aruncați bateriile.

## INSTALARE

- (1) Dezasamblați toate piesele și îndepărtați materialul de protecție.
- (2) Nu conectați aparatul la rețea până când nu a fost verificată tensiunea corectă de rețea și nu au fost stabilite toate celelalte conexiuni.



### **AVERTIZARE:**

Nu ascultați la volum mare pentru perioade lungi de timp pentru a evita posibile leziuni ale auzului.

Prezentare generală a produsului

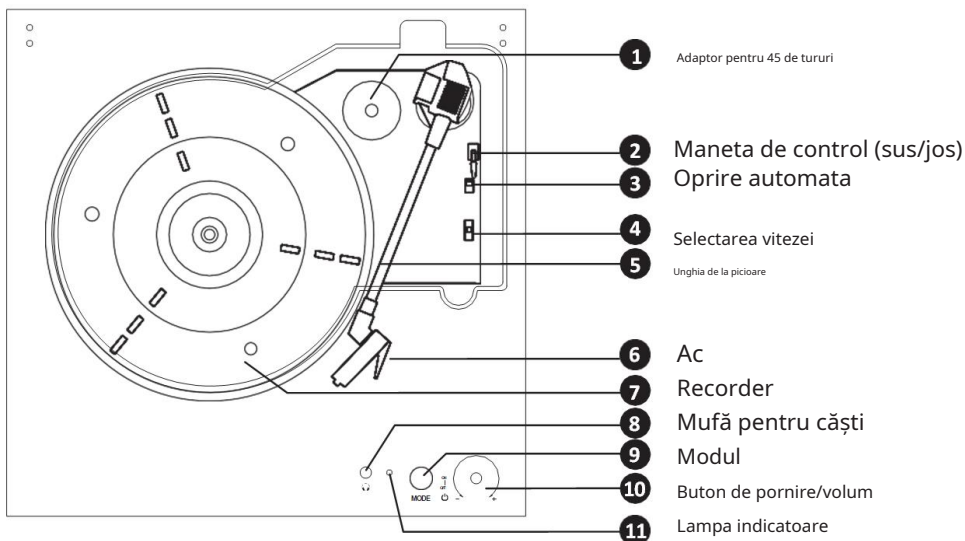

Lampa indicatoare	
Culoare	Mod/Stare
Roșu constant	Modul vinil
Clipește roșu	Modul Vinyl Stream
Intermitent albastru	Stare Bluetooth-cuplare
Albastru constant	modul Bluetooth/redare
Mov constant	Mod intrare auxiliară

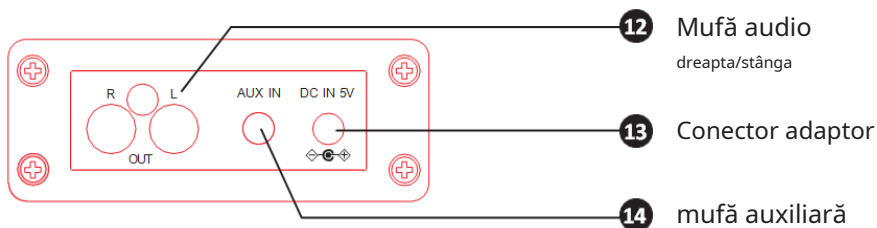

# Instalare

1. Scoateți materialele de ambalare din aparat.
2. Scoateți capacul de protecție transparent de pe ac trăgându-l ușor înainte.
3. Închideți **adaptor de alimentare** pe **Conector de intrare DC** în panoul din spate.



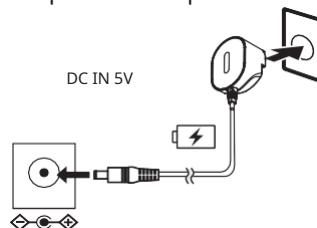

## NOTA:

Produsul poate fi utilizat numai cu tipul de tensiune de alimentare specificat pe eticheta de marcare.

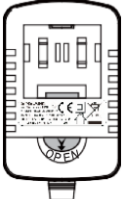

## Instalarea mufei adaptorului

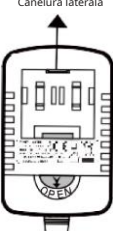
Alegeți și instalați ștecherul adaptor care se potrivește tipului de priză: **Priza din Marea Britanie** dacă **Priza euro**.

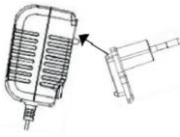
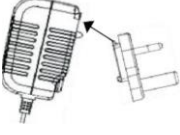
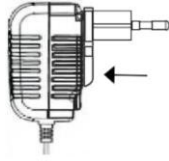
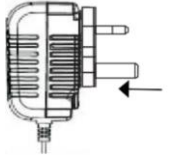
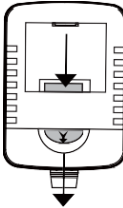
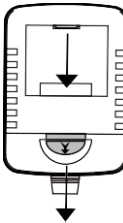
<p><b>Adapterbase</b></p>  <p><b>Priza euro</b></p>  <p><b>Priza din Marea Britanie</b></p> 	<p>Canelură laterală</p>  <p>Creștere iertare</p>  <p>Creștere iertare</p> 	<p><b>1</b></p> <p>Line the <b>ridge</b> of the <b>plug</b> with the <b>side slot</b> of the <b>adapter base</b>.</p>  	<p><b>2</b></p> <p>Press the bottom part of the <b>plug</b> down.</p>  	<p><b>3</b></p> <p>To change the <b>plug</b>, press the <b>RELEASE</b> button to connect the <b>unlock</b>.</p>  
---	--	---	---	--

ȘI	NL
ATENȚIE	ATENȚIE
RISC DE ELECTRICE	RISC DE ELECTRICE
UTILIZARE NUMAI ÎN LOCALITATE USCATĂ	UTILIZAȚI NUMAI ÎN LOCALITATE USCĂ

# Acționarea butoanelor

## ON/OFF

1. Conectați adaptorul de alimentare la **CONECTARE DC** în panoul din spate.
2. Porniți **BUTON PORNIT/VOLUM** pe panoul frontal pentru a porni sau opri unitatea.

## SELECTAREA MODULUI

Apăsăți butonul **MOD** un pic pentru a selecta modul de redare: **VINIL, VINYLSTREAM, BLUETOOTH, SUNET AUX.**

## CONTROLUL VOLUMULUI

1. Porniți **BUTON DE VOLUM** pentru a regla volumul.
2. Pentru a asculta în privat, setați mai întâi volumul la minim. Conectați mufa pentru căști la **CONEXIUNEA TELEFONULUI URCHEI** pe panoul din spate și apoi reglați volumul folosind butonul de volum.

**NOTA:** Evitați utilizarea îndelungată a căștilor pentru a preveni deteriorarea auzului.

## START/STOP

Lamaneta de operare până pentru a obține **toarm** al **sprijina** împacheta. Mutați **toarm** cu grijă până la marginea discului, iar placa turnantă va începe să se rotească. Până la **toarm** pornit pentru a opri redarea și a muta **toarm** manual înapoi la **suport pentru braț**.

## SUS/JOS

Lamaneta de operare până pentru a obține **toarm** pentru a se deplasa temporar în sus sau în jos.

## VITEZA LOCULUI

Utilizați **Adaptor pentru 45 de tururi** astfel încât **placă cu 45 de ture** trecut. Selectați cel corespunzător **VITEZĂ** pentru redare.

## PORNIRE/OPRIRE AUTOMATĂ

Porniți/Opriți funcția AUTOMATIC STOP. Când este pornit, recorderul se va opri de îndată ce înregistrarea este terminată.

## Modul vinil

1. Apăsați butonul **MOD** deoarece **VINILMOD** a deschide, a **Indicator** arsurii **roșu constant**.
2. Folosiți adaptorul de 45 rpm pentru a monta placa de 45 rpm și selectați viteza corespunzătoare.
3. Așezați cu grijă **disc de vinil** pe recorderul.
4. **Latooarm** pe și plasați **acpe** farfurie, apoi porniți **recorder** la juca.

## Modul Vinyl Stream

1. În timp ce redați discul de vinil în modul VINYL, apăsați butonul **MOD** pentru a comuta în modul **VINYLSTREAM** a merge, **indicator** clipește **roșu**.
2. Activați setarea Bluetooth a dispozitivului dumneavoastră extern Bluetooth.
3. Așteptați câteva secunde, apoi dispozitivul Vinyl se va asocia automat cu dispozitivul extern Bluetooth.
4. Dispozitivul Vinyl va reda automat muzica prin dispozitivul extern Bluetooth.

## Modul Bluetooth

1. Apăsați butonul **MOD** pentru a intra în modul bluetooth.
2. Indicatorul luminos clipește **albastru**, atunci este în modul de asociere Bluetooth.
3. Activați funcția Bluetooth pe telefon, accesați pagina de căutare Bluetooth și căutați numele de asociere „**Lenco LS-15**”.
4. Introduceți „0000” ca parolă, după cum este necesar.
5. Când asocierea este reușită, indicatorul luminos nu va mai clipi.
6. Așezați dispozitivele Bluetooth la cel mult 10 metri distanță.
7. Redarea este operată de pe dispozitivul dumneavoastră extern.

## Mod intrare auxiliară

1. Apăsați butonul **MOD** pentru a deschide modul Aux în, **indicator** arsurii **violet constant**.
2. Utilizați **CABLU AUX IN-3,5 MM** în **instrument muzical** pentru a se conecta la **PRISE AUX**.
3. Redarea este controlată de la unitatea de vinil.
4. Volumul este controlat de la distanță.

## Modul de ieșire audio

1. În timp ce redați discul de vinil, utilizați **CABLUL AUDIO DREAPTA/STÂNGA** pentru a conecta mufa de ieșire audio de pe panoul din spate al unității Vinyl la un alt amplificator cu mufe aux RCA.
2. Redarea este controlată de la unitatea de vinil.
3. Volumul este controlat de pe dispozitivul de la distanță.

## Înlocuirea suportului de ac (AT3600L)

În condiții normale de utilizare, suportul pentru ac ar trebui să dureze aproximativ 300 de ore. Cu toate acestea, vă recomandăm să înlocuiți suportul de ac de îndată ce observați o schimbare a notează calitatea sunetului.

### DEMONTAREA SUPPORTULUI DE AC DE MODEL

1. Împingeți suportul pentru ac de la capăt cu un deget în jos în direcția „**O**”.
2. Trageți de suportul pentru ac în direcția „**B**”. **NOTA:** Când aplicați prea multă forță pe suportul de ac, acesta se poate rupe.

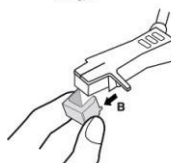
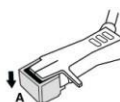

### INSTALAREA SUPPORTULUI ACULUI

1. Țineți capătul suportului de ac și introduceți-l în braț în direcția „**C**”.
2. Împingeți suportul de ac în sus în direcția „**D**” până când se blochează în capul brațului.

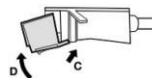

### ATENȚIE:

1. Nu îndepărtați și nu îndoiți suportul pentru ac.



2. Acul este ascuțit. Nu-l atingeți pentru a evita rănirea mâinii.
3. Opriti unitatea înainte de a înlocui suportul pentru ac.
4. A nu se lăsa la îndemâna copiilor.

# Specificatii tehnice

Tensiune de intrare	100-240 V, 50/60 Hz.
Adapta	DC IN 5 V, 1,2 A
Ieșire difuzor	2 x 3 W
Capacitate înregistrată	6 W
Capacitate înregistrată (stand-by)	<0,5W
Activarea modului stand-by	După 15 minute fără semnal 0°C
Temperatura de functionare	până la 35°C
Condiția utilizatorului	Orizontal

## ADAPTATOR DE ALIMENTARE

Producător: Shenzhen Simsukian Electronics Technology Co., Ltd

Număr de model: SK01G2-0500120Z

Intrare: 100-240 V~50/60 Hz, 0,2 A

max Ieșire: ~~5~~ 1,2 A, 6 W

### NOTA:

1. Utilizați întotdeauna adaptorul AC original
2. Utilizați numai sursa de alimentare menționată în manualul de utilizare.

Informații	Valoare și precizie
Numele producătorului sau marca comercială, înregistrarea comercială și adresa	Shenzhen Simsukian Electronics Technology Co., Ltd
Specificația modelului	SK01G2-0500120Z
Tensiune de intrare	100-240 V
Frecvența de intrare AC	50-60 Hz
Tensiune de ieșire	5 V
Curent de ieșire	1.2 A
Ieșire	6 W
Eficiență activă medie	> =75%
Eficiență la sarcină mică (10%)	> =71,88%
Active realizate fără taxe	0,1 W max

**Notă: Datorită cerințelor ErP Faza 2 pentru măsurile de economisire a energiei, un dispozitiv conectat la rețea se va comuta automat în stand-by atunci când nu se redă muzică timp de 20 de minute.**

# Depanare

SIMPTOOM	CAUZA POSIBILA	SOLUȚIE
Angajarea nu.	Dispozitivul este deconectat.	Conectați adaptorul de curent continuu la intrarea de alimentare.
Nu iese niciun sunet din difuzoare.	Starea volumului setată prea scăzută. Modul de intrare și sursa de redare nu se potrivesc.	Reglați volumul. Selectați modul de intrare adecvat.
Zgomot/distorsiunea sunetului.	Unitatea este prea aproape de un televizor sau de altă sursă de interferență.	Opriiți televizorul sau alte echipamente și mutați unitatea.
Nu răspunde.	Cauza poate fi un factor extern, cum ar fi ESO (Descărcări electrostatice).	Deconectați adaptorul de alimentare și dispozitivul audio extern. Reconectați adaptorul de alimentare după 1 minut.
<b>PHONO</b>		
Calitatea sunetului recorderului devine mai rău.	Suportul pentru ac playerul de discuri este uzat.	Înlocuiți suportul pentru ac.
Viteza de redare este anormal și sare în sus și în jos.	Placa nu este la nivel. Orificiul plăcii plutește în jurul axului.	Orificiul plăcii ar trebui să se încline în jurul axului. Nu lăsați orificiul plăcii să plutească.
<b>BLUETOOTH</b>		
Nici un sunet.	Playerul nu este în modul Bluetooth.	Asigurați-vă că dispozitivul de redare este setat pe modul BT.
	Volumul dispozitivului dvs. de redare sau starea dispozitivelor conectate este prea scăzută.	Măriți volumul pe dispozitivul asociat și/sau pe dispozitivul de redare.
	Dispozitivul dvs. de redare este prea departe de dispozitivul conectat sau există obstacole între dvs dispozitivul de redare și dispozitiv conectat.	Așezați dispozitivul BT mai aproape de dispozitivul de redare.  Opriiți și reporniți dispozitivul BT și dispozitivul de redare.
Dispozitivul BT cuplarea nu merge.	Nu se poate asocia cu un dispozitiv Bluetooth.	Verificați dacă dispozitivul este compatibil BT.

## 1. Garanție

Commaxx BV oferă service și garanție în conformitate cu legislația europeană, ceea ce înseamnă că trebuie să contactați dealerul local atunci când efectuați reparații (atât în timpul, cât și după perioada de garanție).

Notă importantă: Nu este posibilă trimiterea produselor spre reparare direct către Commaxx BV.

Notă importantă: Dacă acest dispozitiv este deschis în vreun fel de către utilizator sau un centru de service neautorizat, garanția va fi anulată.

Acest dispozitiv nu este potrivit pentru uz profesional. În cazul utilizării profesionale, toate obligațiile de garanție ale producătorului vor expira.

### 2. Exonerare de responsabilitate

Actualizările sunt lansate în mod regulat pentru firmware-ul și/sau componentele hardware. Prin urmare, unele dintre instrucțiunile, specificațiile și ilustrațiile din această documentație pot diferi ușor de situația dumneavoastră specifică. Toate elementele descrise în acest manual au doar scop ilustrativ și este posibil să nu fie aplicabile în nicio situație particulară. Niciun drept sau răspundere legală nu poate fi derivată din descrierea din acest manual.

## 3. Descărcarea vechiului aparat



Acest simbol indică faptul că produsul electric sau bateria în cauză nu trebuie aruncate ca deșeuri menajere generale în Europa. Pentru a asigura eliminarea corectă a produsului și a bateriei, trebuie să le eliminați în conformitate cu legile locale aplicabile privind eliminarea echipamentelor electrice sau bateriilor. Astfel, contribuiți la conservarea resurselor naturale și la îmbunătățirea standardelor de protecție a mediului în tratarea și eliminarea deșeurilor electrice (echipamente electrice și electronice supuse directivei).

#### 4. DECLARAȚIE DE CONFORMITATE

Commaxx declară prin prezenta că tipul de dispozitiv radio [Lenco LS-15] respectă Directiva 2014/53/UE. Textul integral al Declarației de conformitate UE este disponibil la următoarea adresă de internet: [https://commaxx-certificates.com/doc/ls-15\\_doc.pdf](https://commaxx-certificates.com/doc/ls-15_doc.pdf)

Tastați RF	Gama de frecvențe (MHz)	Putere (dBm)
Bluetooth	2402-2480	<6

#### 5. Serviciu

Vizitați pentru mai multe informații și ajutor pentru asistență [www.lenco.com](http://www.lenco.com)  
Commaxx BV Wiebachstraat 37, 6466 NG Kerkrade, Țările de Jos.

## Informații de siguranță

### PRECAUȚII:

Utilizarea comenzilor sau reglajelor sau conducerea vehiculelor care nu sunt specificate în acest manual poate duce la expunerea la radiații periculoase.

### INSTRUCȚIUNI DE PRECAUȚIE DE UTILIZARE

#### VERIFICAȚI ACESTE INSTRUCȚIUNI:

1. Blocați sau acoperiți orice orificii de evacuare a aerului. Când așezați dispozitivul pe un raft, lăsați un spațiu liber de 5 cm în jurul întregului dispozitiv.
2. Instalați dispozitivul conform manualului de utilizare furnizat.
3. Țineți aparatul departe de surse de căldură, cum ar fi încălzitoare, încălzitoare, cuptoare, lumânări și alte produse care produc căldură sau focurile deschise. Dispozitivul poate fi utilizat numai în zone cu climă mixtă. Trebuie evitate mediile extrem de reci sau calde. Temperatura de funcționare între 0° și 35°C.
4. Evitați întoarcerea dispozitivului în apropierea câmpurilor magnetice mai puternice.
5. Descărcările electrostatice pot interfera cu funcționarea normală a acestui dispozitiv. Dacă se întâmplă acest lucru, puneți pur și simplu dispozitivul înapoi și reporniți operațiunea măsurată. În timpul transferului de date, vă rugăm să manipulați cu atenție și să lucrați într-un mediu fără statică.
6. Culoare! Nu treceți niciodată o rezistență prin orificiile sau orificiile din produs. Tensiunea ridicată trece prin produs, iar aplicarea unei rezistențe poate provoca un șoc electric și/sau un scurtcircuit al pieselor interne. Din acest motiv, nu trebuie vărsate lichide pe produs.
7. Nu utilizați aparatul în zone umede sau umede, cum ar fi băi, bucătării cu aburi sau lângă piscine.
8. Nu expuneți aparatul la picurare sau stropire de apă și asigurați-vă că nu sunt așezate obiecte umplute cu lichid, cum ar fi vase, pe sau în apropierea aparatului.
9. Nu utilizați acest aparat dacă poate apărea condens. Dacă dispozitivul este utilizat într-o încăpere caldă și umedă, cu abur, se pot forma picături de apă sau condens în interiorul dispozitivului, iar dispozitivul poate funcționa defectuos. Lăsați dispozitivul să stea în starea oprit timp de 1 până la 2 ore înainte de a-l porni: dispozitivul trebuie să fie uscat înainte de a-l porni.
10. Deși acest echipament a fost reparat cu mare grijă și testat de mai multe ori înainte de a pleca de la lucru, problemele pot apărea, ca și în cazul tuturor echipamentelor electrice. Dacă observați fum, dezvoltare excesivă de căldură sau alte fenomene neașteptate, ar trebui să trageți imediat ștecherul din priză.
11. Acest dispozitiv trebuie alimentat de la o sursă de alimentare indicată pe etichetă. Dacă nu sunteți sigur ce tip de sursă de alimentare este utilizat în gospodăria dvs., consultați-vă Consultanții dealerului dumneavoastră sau compania locală de furnizare a energiei.
12. Țineți unealta departe de animalele de companie. Unor animale de companie le place să mestece cablurile de alimentare.
13. Curățați dispozitivul cu o cârpă moale și uscată. Nu utilizați niciodată solvenți sau lichide pe Olbasis. Pentru a îndepărta petele dure, puteți folosi o cârpă umedă cu detergent diluat.
14. Furnizorul nu își asumă nicio responsabilitate pentru deteriorarea sau pierderea datelor cauzate de defectuni, utilizare necorespunzătoare, modificări ale dispozitivului sau înlocuirea bateriei.
15. Nu întrerupeți conexiunea în timp ce dispozitivul formatează sau transferă fișiere. În caz contrar, datele pot fi deteriorate sau pierdute.

16. Dacă dispozitivul are o funcție de redirecționare USB, conectați stick-ul USB direct în dispozitiv. Nu utilizați un cablu prelungitor USB, deoarece interferența crescută poate duce la pierderea datelor.
17. Simbolul tipului este situat pe partea inferioară sau pe spatele dispozitivului.
18. Acest dispozitiv nu este destinat utilizării de către persoane (în special copii) cu dizabilități fizice, senzoriale sau mentale sau fără suficientă experiență anterioară, cu excepția cazului în care sunt supravegheate de o persoană responsabilă de siguranța lor. Operarea obișnuită a dispozitivului de către o persoană responsabilă de siguranța acestuia.
19. Acest produs este destinat numai utilizării neprofesionale și nu în scopuri comerciale sau industriale.
20. Asigurați-vă că dispozitivul este instalat într-o poziție stabilă. Daunele cauzate de utilizarea acestui produs într-o poziție instabilă, de vibrații, șocuri sau nerespectarea celorlalte avertismente și măsuri de siguranță cuprinse în acest manual nu vor fi acoperite de garanție.
21. Nu scoateți niciodată acest aparat din carcasă.
22. Nu așezați niciodată acest aparat pe alte aparate electrice.
23. Nu lăsați copiii să aibă acces la păpuși de plastic.
24. Utilizați numai accesoriile recomandate de producător.
25. Lăsați toate reparațiile în seama unor profesioniști calificați. Este necesară o reparație dacă dispozitivul este deteriorat în vreun fel, de ex. B. prin cablul de alimentare sau ștecher dacă s-au acumulat lichide sau au căzut obstacole în dispozitiv atunci când dispozitivul a fost expus la ploaie sau umiditate, nu mai funcționează normal sau s-a prăbușit.
26. Ascultarea prelungită a tonurilor puternice de la un instrument muzical poate duce la pierderea temporară sau permanentă a auzului.
27. Dacă aria de livrare a produsului include un cablu de alimentare sau un adaptor de alimentare:
- (1) Dacă apar probleme, deconectați aparatul de la rețea și contactați imediat un profesionist calificat.
  - (2) Pentru a întrerupe complet alimentarea cu energie electrică, ștecherul dispozitivului trebuie scos din priză.
  - (3) Nu călcați și nu conectați adaptorul de alimentare. Fiți deosebit de atenți în apropierea ștecherului de alimentare și în punctul în care cablul de alimentare este terminat de dispozitiv. Nu puneți rezistență mare adaptorului de alimentare, deoarece acesta poate fi deteriorat. Nu lăsați întregul dispozitiv la îndemâna copiilor! Jucându-se cu cablul de alimentare, aceștia pot suferi răni grave.
  - (4) Goliți dispozitivul în timpul unui weekend sau în timpul neutilizării prelungite a rețelei electrice.
  - (5) Cutia de priză trebuie să fie amplasată lângă dispozitiv și ușor accesibilă.
  - (6) Nu supraîncărcați prizele și prelungitoarele. O suprasarcină poate deveni un pericol de incendiu. Cursa curentă de conducere.
  - (7) Dispozitivele din clasa 1 trebuie conectate la o priză cu ecranare.
  - (8) Dispozitivele clasa de protecție 2 nu necesită o conexiune a conductorului de protecție.
  - (9) Scoateți cutia de priză din ștecher. Nu-l trageți prin rupturi de pe cablu. Acest lucru poate duce la un scurtcircuit.
  - (10) Nu utilizați un cablu de alimentare deteriorat, nici un ștecher deteriorat sau o priză slăbită. Amestecul poate duce la incendiu sau electrocutare.
28. În cazul în care Produsul este furnizat cu o telecomandă alimentată cu baterie/cu baterie sau produsul cuprinde o telecomandă similară:
- Culoare:**
- (1) „Nu înghițiți bateria – Pericol de șoc” sau similar.
  - (2) Telecomanda furnizată] Acest produs conține o baterie buton care, dacă este înghițită în decurs de 2 ore, poate provoca arsuri interne severe care pot duce la moarte.
  - (3) Păstrați bateriile noi și uzate departe de copii.

- (4) Dacă compartimentul bateriei nu se închide corect, nu mai utilizați dispozitivul și țineți-l departe de copii.
- (5) Dacă bănuți că bateriile au fost înghițite sau introduse într-o deschidere a corpului, solicitați imediat asistență medicală.
29. Warnhinweise bzgl. de consum de baterie:
- (1) Există pericol de explozie dacă bateria nu este înlocuită în mod regulat. Schimbați bateria numai cu o baterie de același tip.
- (2) Bateria în timpul utilizării, depozitării sau transportului nu trebuie expusă nici la temperaturi foarte ridicate, nici foarte scăzute, nici la presiune scăzută a aerului la altitudini mari.
- (3) Înlocuirea bateriei cu un tip incorect de baterie poate duce la explozia bateriei sau la eliberarea de gaz inflamabil sau la scurgerea de lichid inflamabil din Plumb baterie.
- (4) Aruncarea bateriei în foc sau într-un cuptor încins sau a componentelor sau părților mecanice ale bateriei poate duce la explozii.
- (5) Lăsarea bateriei într-un mediu cu temperaturi foarte ridicate poate cauza explozia bateriei sau scăparea de gaze inflamabile sau scurgeri de materiale inflamabile. Scurgeți lichidul din baterie.
- (6) O baterie expusă la presiune foarte scăzută a aerului poate exploda sau poate degaja gaz inflamabil sau poate scurge lichid inflamabil dintr-o baterie expusă la presiune foarte scăzută a aerului.
- (7) Acordați o atenție deosebită aspectului de mediu al aruncării bateriilor.

## INSTALARE

- (1) Dezasamblați toate piesele și îndepărtați hardware-ul de protecție.
- (2) Conectați mai întâi dispozitivul la rețea după ce ați verificat tensiunea rețelei și ați fixat toate celelalte conexiuni.



### AVERTIZARE:

Pentru a evita posibile leziuni ale auzului, nu ascultați perioade mai lungi de timp la volume mai mari.

## Prezentare generală a produsului

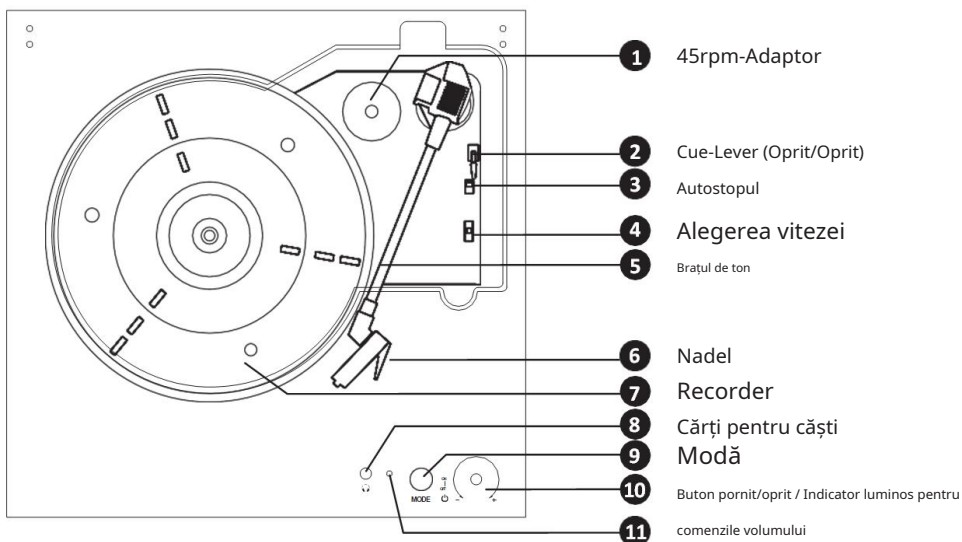

În lumina reflectoarelor	
Culoare	Mod/Stare
Putregai monocromatic	Vinil-Mod
Roșu intermitent	Vinyl-Stream-Mode
Albastru intermitent:	Bluetooth- Stare de cuplare
Albastru monocromatic	Modul Bluetooth/ Viedergabe
Mov monocromatic	Mod Aux-Single

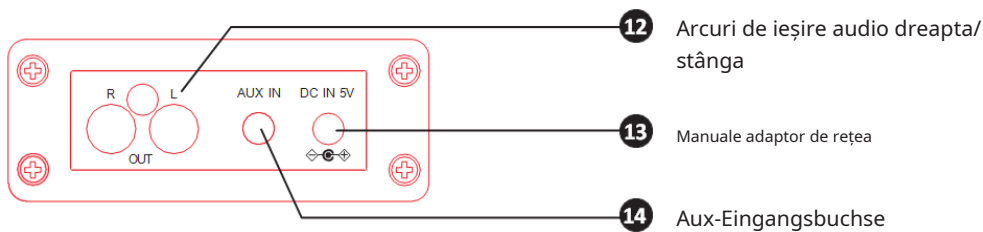

## Înființarea și funcționarea

1. Scoateți materialul de ambalare din dispozitiv.
2. Îndepărtați capacul transparent de protecție al acului trăgându-l cu atenție înainte.
3. Închideți **Adaptor de alimentare** și **mori** **Cutii de intrare DC** pe spatele dispozitivului an.

### ALUZIE:

Produsul trebuie operat numai cu sursa de alimentare indicată pe etichetă.

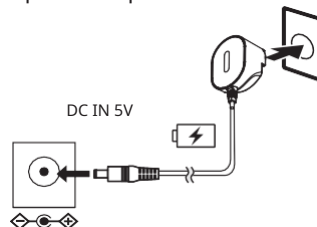

## Instalați mufa adaptorului

Alegeți și instalați ștecherul adaptor de alimentare adecvat în funcție de tipul de priză de perete: **Marea Britanie-Stecker** sau **Euro-Stecker**.

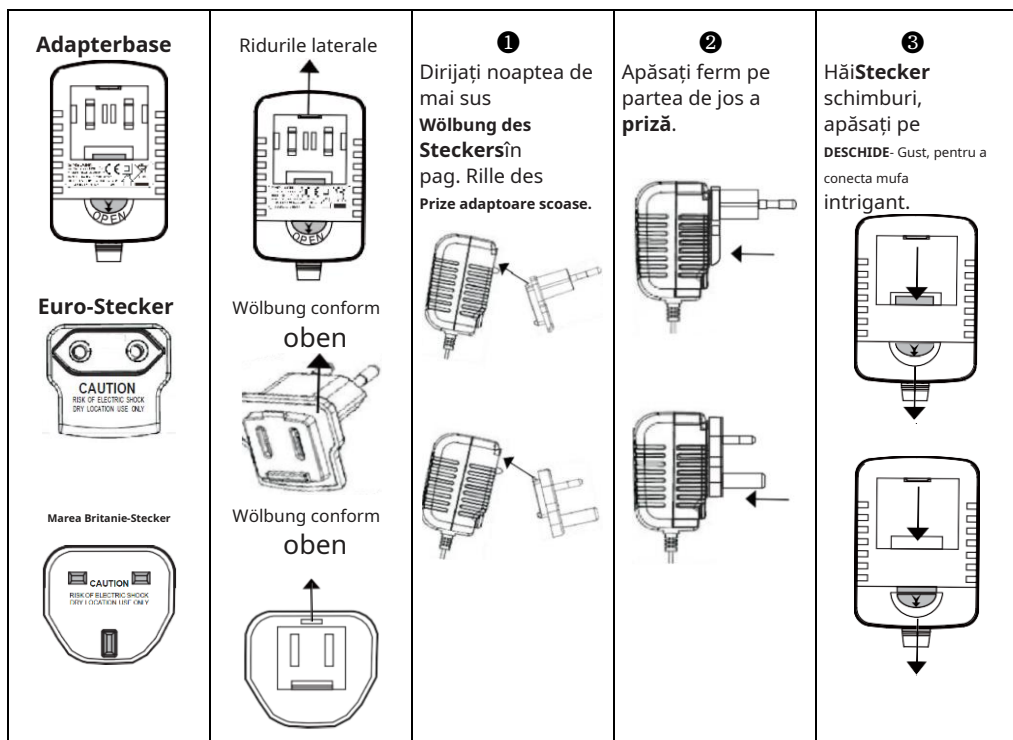

ȘI	THE
ATENȚIE	ATENȚIE
RISC DE ELECTRICE	RISC DE ELECTRICE
UTILIZARE NUMAI ÎN LOCALITATE USCATĂ	GEEIGNET NUMAI PENTRU CAMERE USCATE

## Operarea tastaturii

### ON/OFF

1. Conectați adaptorul de alimentare la **INTRARI DC** pe spate an.
2. Rotiți Vezi atunci **Buton POWER/VOLUME** pe partea din față pentru a activa sau dezactiva dispozitivul.

### MOD DE SELECȚIE

Apăsați ușor pe **MODĂ**-Tasta, pentru a selecta modul Replay: **VINIL, VINIL STREAM, BLUETOOTH, AUX IN.**

### CONTROLUL VOLUMULUI

1. Întoarceți Sie **BUTON DE VOLUM**, pentru a regla intensitatea.
2. Pentru ascultare privată, mai întâi reduceți volumul la minim. Conectați mufa pentru căști la **mufă pentru căști**, și setați volumul utilizând controlul de volum.

**ALUZIE:** Evitați să ascultați o perioadă mai lungă de timp cu căști, deoarece acest lucru poate afecta auzul.

### START/STOP

Heben Vezi atunci **Coadă-Hebel** pornit, pentru a scoate brațul din suport **heben**. Mutați **Brațul de ton** cu atenție la marginea plăcii de înveliș, iar contorul plăcii începe să se rotească. Heben Vezi atunci **Toarm the**, pentru a lega Wiedergabe, și mutați **Brațul de ton** manual înapoi în **Reținerea tonului**.

### AUF/AB

Heben Vezi atunci **Cue-Hebel** și, um den **Brațul de tona** se deplasa în sus sau în jos.

### VITEZĂ

Utilizați adaptorul pentru **45 de ore-Schallplatten**, astfel încât **45 de ore-Schallplatte** personalizați. Selectați cel corespunzător **VITEZĂ** vor the Speelen.

### Oprire automată ON/OFF

Porniți/Opriți funcția AUTO-STOP. Când această funcție este activată, recorderul se oprește, se întoarce, înainte ca înregistrarea să se oprească.

## Vinil-Mod

1. Apăsați butonul **MODĂ**- Gust, pentru a intra în **MODUL DE VINIL** de dorit, cel **Raportați anunț** lejeritate **putregaiul pătrunzător**.
2. Folosiți adaptorul de 45 rpm pentru a regla placa de 45 rpm și selectați viteza corespunzătoare.
3. Legendă Vezi **Vinil-Schallplatte** atent pe Contorul de înregistrări.
4. Au atunci **Brațul de tonși** pui acul pe coajă, apoi **Recordera** juca.

## Vinyl-Stream-Mode

1. Când redați o înregistrare de vinil în modul VINYL, apăsați tasta **MODĂ**- Gust, la **STREAM DE VINIL**-Mod dial up. Aceste **Raportați anunț** roșu intermitent.
2. Activați setarea Bluetooth a dispozitivului dvs. extern Bluetooth.
3. Așteptați câteva secunde, dispozitivul de vinil va împerechea automat dispozitivul extern Bluetooth.
4. Dispozitivul de vinil va reda automat muzica prin dispozitivul extern Bluetooth.

## Modul Bluetooth

1. Apăsați butonul **MODĂ**-Atingeți, pentru a comuta la modul Bluetooth.
2. Când lumina Verificare **albastru** clipește, este în modul de asociere Bluetooth.
3. Activați funcția Bluetooth de pe telefon, apăsați pagina de căutare Bluetooth și căutați numele de asociere „**Lenco LS-15**”.
4. Introduceți parola „0000” dacă este necesar.
5. Dacă împerecherea are succes, ledul de verificare va clipi.
6. Așezați dispozitivul Bluetooth la 10 metri.
7. Feedback-ul este controlat de dispozitivul dumneavoastră extern.

## Mod Aux-Single

1. Apăsați butonul **MODĂ**-Tasta, pentru a comuta la modul Aux-in, care **Raportați anunț** lejeritate **violet translucid**.
2. Utilizați **3,5 mm-CABLUL AUX-IN**, dacă a **Instrumente muzicale** cu **AUX-IN-Carti** pentru a încheia.
3. Redarea are succes pe dispozitivul de vinil.
4. Volumul este controlat de dispozitivul extern.

## Modul de ieșire audio

1. Când returnați un disc de vinil, utilizați **CABLUL AUDIO DREAPTA/STÂNGA**, pentru a conecta mufa de ieșire audio din spatele dispozitivului de vinil la un alt amplificator cu mufe RCA Aux.
2. Redarea are succes pe dispozitivul de vinil.
3. Volumul este controlat de dispozitivul extern.

## Schimb ac (AT3600L)

Acul ar trebui să dureze aproximativ 300 de ore în condiții normale de utilizare. Este recomandat să înlocuiți acul imediat ce observați o schimbare a calității sunetului marca.

### ELIMINAȚI SLABICUL TONERULUI

1. Puneți degetul la vârful acului și apăsați în jos în direcția „O”

””

2. Trageți acul în direcția „B”, heraus.

**ALUZIE:** Când aplicați forță pe ac, o presiune prea mare poate deteriora sau rupe receptorul de ton.

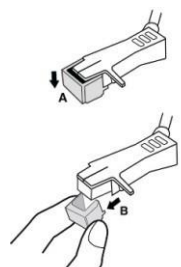

### INSTALATI NADEL

1. Țineți vârful acului și puneți-l pe celălalt lateral în timp ce vă întoarceți în direcția „C”, Drücken.
2. Împingeți acul în sus spre „D”, sunt de acord.

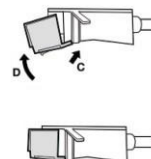

### PRECAUȚII:

1. Nu scoateți și nu îndoiți acul.



2. Margini ascuțite, nu atingeți acul pentru a evita rănirea.
3. Opriti dispozitivul înainte de a înlocui acul.
4. A nu se lăsa la îndemâna copiilor.

## Date tehnice

Lectură unică	100-240V, 50/60Hz
Adaptor o dată	DC IN 5V, 1.2A
Ieșire difuzor	2 X 3W
Consumul de energie	6 W
Consum de energie (standby)	<0,5W
Intrarea în modul Standby	După 15 minute fără semnal 0°
Temperatura de functionare	până la 35°C
Poziția companiei	Orizontală

### NETZTEIL

Producător: Shenzhen Simsukian Electronics Technology Co., Ltd

Număr de model: SK01G2-0500120Z

Intrare: 100-240V~50/60Hz, 0.2A

Ieșire maximă: 5V 1.2A, 6W

### ALUZIE:

1. Utilizați numai adaptorul de alimentare original furnizat
2. Utilizați numai sursa de alimentare specificată în manualul de utilizare

Informații	Valori și detalii detaliate
Numele producătorului sau al mărcii comerciale, licența comercială și abonamentul	Shenzhen Simsukian Electronics Technology Co., Ltd
Identificatori de model	SK01G2-0500120Z
Tensiune instantanee	100-240V
Frecvența curentului alternativ a intrării AC:	50-60Hz
Tensiune de ieșire	5 V
Curent de ieșire	1.2A
Soluție de ieșire	6 W
Eficiență medie la sarcină normală	> =75 %
Eficiență la eșec (10%)	> =71,88 %
Îndepărtarea structurală la sarcină zero	0,1 W max.

**Notă: Pe baza cerințelor ErP Stufe 2 privind economisirea energiei, un dispozitiv conectat la rețea trece automat în modul standby când aprox. Nu s-a redat muzică timp de 20 de minute.**

## Fehler oftă

SIMPTOM	CAUZE POSIBILE	SOLUȚIE
Nu poate fi conectat.	Aparatul nu este conectat la rețea.	Conectați adaptorul DC la cutie.
Niciun ton de ieșire de la difuzoare.	Volumul este setat prea mic. Modul de intrare nu se potrivește cu Repetăți gabechelle.	Reglați volumul. Selectați modul de intrare corect.
Zgomot/Poluare Ieșire de ton.	Dispozitivul este prea aproape de o telecomandă sau alt dispozitiv care interferează.	Opriti telecomanda sau alt dispozitiv și puneți dispozitivul în alt loc.
Nu reacționează.	Acest lucru poate fi cauzat de interferențe externe, cum ar fi ESD (descărcare electrostatică).	Conectați adaptorul de rețea și dispozitivul audio extern. Reconectați adaptorul după 1 minut.
<b>PHONO</b>		
Revizuirea calității tonului la playerele de discuri.	Acul Record Player este epuizat.	Înlocuiți acul.
<small>Aceste</small> Rata de repetiție este anormală și sarcinoasă.	Farfuria nu este chiar. Placa atârână în gol.	Placa trebuie să se potrivească prin fanta axului. Nu lăsați plăcile să atârâne în gol.
<b>BLUETOOTH</b>		
Nu Ton.	Dispozitivul nu este în modul Bluetooth.	Asigurați-vă că dispozitivul este în modul BT.
	Volumul dispozitivului dvs. și/sau al dispozitivului nu este pornit.	Porniți difuzorul pe dispozitivul asociat și/sau pe dispozitiv.
	Dispozitivul dvs. este prea departe de dispozitiv sau există o Obstacol între dispozitiv și dispozitiv.	Apropiați-vă dispozitivul BT de dispozitiv.  Opriti dispozitivul BT și dispozitivul, apoi porniți-l din nou.

Nu se poate asocia dispozitivul BT.	Asocierea cu un dispozitiv Bluetooth nu este posibilă.	Asigurați-vă că dispozitivul este compatibil BT și reintroduceți conexiunea.
-------------------------------------	--	--

## 1. Garanție

Commaxx BV oferă Service și Garanție măsurate conform legislației europene. Aceasta înseamnă că trebuie să contactați dealerul local în cazul reparațiilor (în timpul și după perioada de garanție).

Notă importantă: Nu este posibil să trimiteți produse care trebuie reparate direct către Commaxx BV.

Notă importantă: Dacă acest dispozitiv este deschis sau accesat în alt mod de către un centru de service neautorizat, garanția va fi anulată.

Acest dispozitiv nu este potrivit pentru uz profesional. Cu utilizare profesională, toate garanțiile producătorului sunt anulate.

## 2. Hafting Excluderea

Firmware-ul și/sau componentele hardware sunt actualizate în mod regulat. Prin urmare, unele indicații, specificații și imagini din această documentație pot varia cu ușurință față de situația dumneavoastră specifică. Toate elementele descrise în acest ghid au doar scop ilustrativ și este posibil să nu se aplice situației dumneavoastră particulare. Nicio pretenție legală sau drepturi nu pot fi derivate din descrierea din acest manual.

### 3. Îngrijirea instrumentului vechi



Acest simbol indică, de asemenea, că produsul electric sau bateria în cauză nu trebuie aruncate ca deșeuri menajere generale în Europa. Pentru a asigura eliminarea corectă a produsului și a bateriei, vă rugăm să respectați legile și cerințele locale aplicabile pentru eliminarea echipamentelor electrice sau a bateriilor. În acest fel, ele ajută la curățarea resurselor naturale și la îmbunătățirea standardelor de protecție a mediului în tratarea și eliminarea deșeurilor electronice (Linii directoare privind deșeurile electronice și electronice).

### 4. CERTIFICAT DE CONFORMITATE

Commaxx declară prin prezenta că tipul de dispozitiv funcțional [Lenco LS-15] este în conformitate cu Directiva 2014/53/UE. Textul integral al Declarației de conformitate UE poate fi găsit la următoarea adresă de internet:

[https://commaxx-certificates.com/doc/ls-15\\_doc.pdf](https://commaxx-certificates.com/doc/ls-15_doc.pdf)

Tip HF	Gama de frecvențe (MHz)	Câștig (dBm)
Bluetooth	2402-2480	<6

### 5. Serviciu

Pentru mai multe informații și asistență, vă rugăm să vizitați [www.lenco.com](http://www.lenco.com)  
Commaxx BV Wiebachstraat 37, 6466 NG Kerkrade, Țările de Jos.

## Sfaturi de siguranță

### AVERTISMENT:

Utilizarea comenzilor sau reglajelor sau efectuarea altor proceduri decât cele specificate în acest manual poate duce la expunerea la radiații periculoase.

### PRECAUȚII ÎNAINTE DE UTILIZARE

---

#### ȚINE CU minte ACESTE INSTRUCȚIUNI:

1. Nu acoperiți și nu obturați orificiile de ventilație. Când așezați aparatul pe un raft, lăsați un spațiu liber de 5 cm (2 inci) în jurul acestuia.
2. Instalarea trebuie efectuată în conformitate cu ghidul de operare furnizat.
3. Țineți aparatul departe de surse de căldură, cum ar fi calorifere, sisteme de încălzire, aragaz, lumânări și alte echipamente care generează căldură sau o flacără deschisă. Aparatul trebuie utilizat numai într-un climat moderat. Trebuie evitate mediile extrem de reci sau calde. Temperatura de funcționare trebuie să fie între 0° și 35 C.
4. Evitați utilizarea aparatului în apropierea câmpurilor magnetice puternice.
5. Descărcările electrostatice pot interfera cu funcționarea normală a acestui dispozitiv. În acest caz, resetați și reporniți dispozitivul urmând ghidul utilizatorului. În timpul transferului fișierelor, manipulați dispozitivul cu grijă într-un mediu lipsit de electricitate statică.
6. Atenție! Nu introduceți niciodată un obiect în aparat prin orificiile și fantele de ventilație. În dispozitiv sunt prezente tensiuni înalte, introducerea unui obiect poate provoca electrocutare sau scurtcircuitarea unor componente. Din aceleași motive, nu turnați apă sau lichid pe aparat.
7. Nu utilizați aparatul în medii umede, cum ar fi o baie, o bucătărie cu aburi sau lângă o piscină.
8. Aparatul nu trebuie expus la vărsări sau stropi și nici un obiect care conține un lichid, cum ar fi o vază, nu trebuie așezat pe sau lângă aparat.
9. Nu utilizați acest aparat atunci când este posibil condensul. Când aparatul este utilizat într-o încăpere fierbinte și umedă, în interiorul aparatului se pot forma picături de apă sau condens și este posibil să nu funcționeze corect; lăsați aparatul OPRIT TENSIUNE 1 sau 2 ore înainte de a-l pune sub tensiune: trebuie să fie uscat înainte de a fi pus sub tensiune.
10. Acest aparat este fabricat cu cea mai mare grijă și verificat de mai multe ori înainte de a părăsi fabrica, totuși este întotdeauna posibil, ca și în cazul oricărui aparat electric, să apară probleme. Dacă observați fum, acumulare excesivă de căldură sau orice alt fenomen neașteptat, deconectați imediat priza de la rețea.
11. Acest aparat trebuie să funcționeze cu sursa de alimentare indicată pe etichetă. Dacă nu sunteți sigur de tipul dvs. de alimentare, contactați distribuitorul sau compania electrică locală.
12. Țineți aparatul departe de animale. Unor animale le place să roadă cordoanele de hrănire.
13. Pentru a curăța aparatul, utilizați o cârpă moale și uscată. Nu utilizați solvent sau lichid pe bază de petrol. Pentru a îndepărta petele persistente, utilizați o cârpă umedă înmuiată într-o soluție de detergent diluată.
14. Furnizorul nu este responsabil pentru deteriorarea sau pierderea datelor cauzate de funcționare defectuoasă, utilizare greșită, modificarea dispozitivului sau înlocuirea bateriei.
15. Nu întrerupeți nicio conexiune în timp ce dispozitivul efectuează formatarea sau transferul de fișiere. În caz contrar, datele riscă să fie corupte sau pierdute.
16. Dacă dispozitivul are o funcție de citire USB, cheia USB trebuie conectată direct la dispozitiv. Nu utilizați un cablu prelungitor USB, deoarece acest lucru poate cauza interferențe care pot provoca pierderi de date.
17. Placa indicatoare este situată sub sau în spatele dispozitivului.

18. Acest aparat nu este destinat utilizării de către persoane (inclusiv copii) care suferă de dizabilități fizice, senzoriale sau mentale sau lipsite de experiență și cunoștințe, cu excepția cazului în care acestea sunt supravegheate sau au fost instruite cu privire la utilizarea corectă a aparatului de către persoana responsabilă cu siguranța.

19. Acest aparat este destinat utilizării neprofesionale și nu comerciale sau industriale.

20. Verificați dacă dispozitivul este într-o poziție stabilă. Garanția nu acoperă daunele cauzate de utilizarea acestui aparat într-o poziție instabilă, supus la vibrații sau șocuri sau prin nerespectarea oricărei alte avertismente sau precauții conținute în acest ghid de utilizare.

21. Nu deschideți niciodată acest aparat.

22. Nu așezați niciodată acest aparat pe un alt aparat electric.

23. Nu lăsați pungi de plastic la îndemâna copiilor.

24. Folosiți numai piese/accesorii recomandate de producător.

25. Încredințați întreaga întreținere personalului de service calificat. O reparație este necesară atunci când aparatul a fost deteriorat în vreun fel, de exemplu când cablul de alimentare sau ștecherul acestuia este deteriorat, când s-a vărsat lichid sau s-au introdus obiecte în aparat, când a fost expus la umezeală sau ploaie nu funcționează corespunzător sau dacă a căzut.

26. Expunerea prelungită la muzică la volum mare poate duce la pierderea temporară sau permanentă a auzului.

27. Dacă dispozitivul este livrat cu un cablu de alimentare sau un adaptor uscat:

(1) În caz de probleme, deconectați cablul de alimentare uscat și încredințați întreținerea personalului calificat.

(2) Pentru a întrerupe complet alimentarea cu energie electrică, trebuie să deconectați ștecherul uscat de alimentare de la aparat, deoarece constituie dispozitivul de deconectare.

(3) Nu mergeți pe adaptorul uscat și nu îl prindeți. Fiți foarte atenți, mai ales când vă aflați lângă prize și priza cablului. Nu așezați niciun obiect greu pe adaptorul uscat, acesta îl poate deteriora. Nu lăsați aparatul la îndemâna copiilor! Copiii pot fi grav răniți dacă se joacă cu cablul de alimentare.

(4) Deconectați acest aparat din priză în timpul furtunilor sau atunci când nu îl utilizați o perioadă lungă de timp.

(5) Priza uscătorului trebuie să fie instalată în apropierea aparatului și să fie ușor accesibilă.

(6) Nu supraîncărcați prizele electrice sau prelungitoarele. Supraîncărcarea poate provoca incendii sau electrocutare.

(7) Un aparat de clasa 1 trebuie conectat la o priză uscată cu împământare.

(8) Aparatele din clasa 2 nu necesită împământare.

(9) Trageți întotdeauna de ștecher când îl scoateți din priza uscată. Nu trageți de cablul de alimentare. Acest lucru ar putea cauza un scurtcircuit.

(10) Nu utilizați un cablu de alimentare, un ștecher sau o priză deteriorate sau slăbite. Acest lucru poate duce la electrocutare sau incendiu.

28. Dacă produsul conține sau este livrat cu o telecomandă care conține baterii buton/pile:

#### **Avertizare:**

(1) Nu ingerați bateria, riscul de arsuri chimice sau operare echivalentă.

(2) Telecomanda este furnizată cu] Acest produs conține o baterie buton / baterie buton. Dacă bateria este înghițită, poate provoca arsuri interne severe în doar 2 ore și poate duce la moarte.

(3) Nu lăsați bateriile noi și uzate la îndemâna copiilor.

(4) Dacă compartimentul bateriei nu se închide corect, nu mai utilizați aparatul și nu lăsați-l la îndemâna copiilor.

(5) Dacă credeți că bateriile au fost înghițite sau ingerate în vreun fel, consultați imediat un medic.

29. Avertismente despre utilizarea bateriilor:

- (1) Risc de explozie dacă bateria nu este înlocuită corespunzător. Înlocuiți-le doar cu baterii de același tip sau de tip echivalent.
- (2) Bateriile nu trebuie supuse la temperaturi extrem de ridicate sau scăzute, la presiune scăzută a aerului la altitudine mare în timpul utilizării, depozitării sau transportului.
- (3) Orice înlocuire a bateriei cu un tip incorect poate duce la explozie sau scurgeri de lichid sau gaz inflamabil.
- (4) Aruncarea unei baterii în foc sau într-un cuptor încins, strivirea sau ruperea mecanică poate duce la o explozie.
- (5) Lăsarea bateriei într-un mediu cu temperatură extrem de ridicată poate duce la o explozie sau scurgere de lichid sau gaz inflamabil.
- (6) O baterie supusă unei presiuni extrem de scăzute a aerului poate duce la o explozie sau o scurgere de lichid sau gaz inflamabil.
- (7) Ar trebui să se acorde o atenție deosebită aspectelor de mediu ale eliminării grămezii.

**INSTALARE**

- (1) Despachetați toate componentele și îndepărtați materialele de protecție.
- (2) Nu conectați aparatul fără a verifica tensiunea uscată și a efectua toate celelalte conexiuni.



**AVERTIZARE:**

Pentru a evita orice deteriorare a auzului, nu ascultați la un volum ridicat pentru perioade lungi.

## Prezentarea produsului

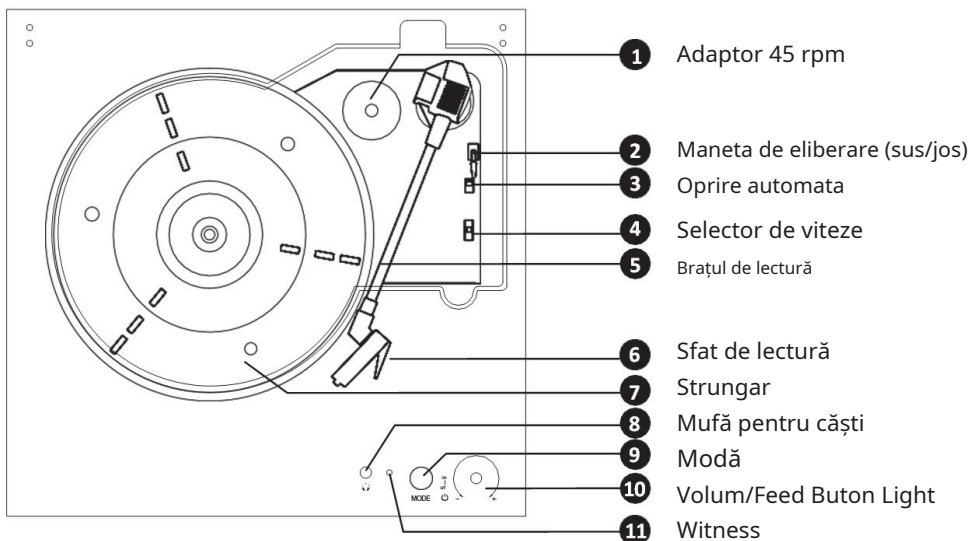

Martor luminos	
Culoare	Mod/Stare
Roșu fixat	Vinil de modă
Roșu semnal de viraj	Fashion flux de vinil
Albastru semnal de viraj	Starea instalației Bluetooth
Albastru închis	Bluetooth/mod de citire
Mov solid	Modul de intrare la

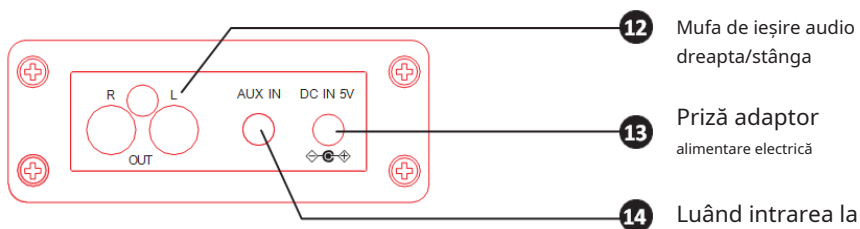

# Configurare

1. Scoateți materialul de ambalare din unitate.
2. Scoateți protecția transparentă a acului trăgând-o ușor spre partea din față a dispozitivului.
3. Conectați-vă adaptorul de alimentare la intrarea CC situat pe panoul din spate.



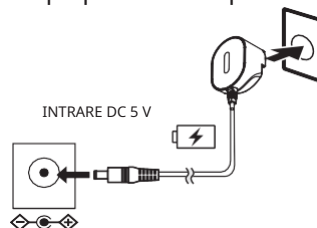

## OBSERVAȚIE:

Produsul trebuie utilizat numai cu tipul de alimentare indicat pe etichetă.

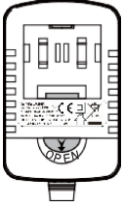

# Instalarea adaptorului de alimentare

Vă rugăm să selectați și să instalați ștecherul adaptorului de alimentare corespunzător tipului de priză de perete: **Card din Marea Britanie sau card Euro.**

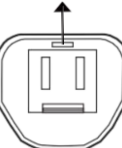
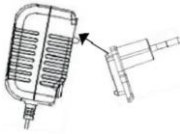
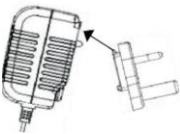
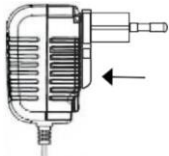
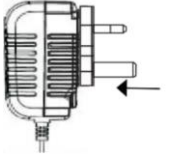
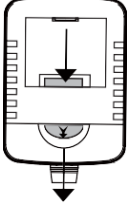
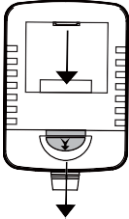
<p><b>Baza de adaptor</b></p>  <p><b>Premiul Euro</b></p>  <p><b>Premiul Marea Britanie</b></p> 	<p>Caneluri laterale</p>  <p>Reaprire superior</p>  <p>Reaprire superior</p> 	<p><b>1</b></p> <p>Aliniați inflația superioră a foaie în rainure laterală la baza adaptorului.</p>  	<p><b>2</b></p> <p>Apăsați ferm pe partea mai jos decât celălalt.</p>  	<p><b>3</b></p> <p>Pentru a înlocui foaie, apăsați tasta <b>DESCHIDE</b> pentru deblocarea celulei.</p>  
---	--	--	---	--

ȘI	FR
ATENȚIE	AVERTIZARE
RISC DE ELECTRICE	RISC DE ELECTRICE
UTILIZARE NUMAI ÎN LOCALITATE USCATĂ	UTILIZAȚI NUMAI ÎN ZONA USCĂ

## Utilizarea Butoanelor

### START/STOP

1. Conectați adaptorul de alimentare la **INTRARE CC** din panoul din spate.
2. Rotiți butonul **PUTERE/VOLUME** pe panoul frontal pentru a porni sau opri aparatul.

### SELECTAREA MODULUI

Apăsăți ușor butonul **MODĂ** pentru a selecta modul de redare: **VINIL, VINIL PLAYER, BLUETOOTH, INTRARE AUX.**

### CONTROLUL VOLUMULUI

1. Turul **molette du VOLUME** pentru a regla volumul.
2. Pentru uz personal, mai întâi reduceți volumul la minim. Introduceți mufa pentru căști în **PRISA CESTI**, apoi reglați volumul folosind butonul de volum.

**OBSERVAȚIE:** Evitați utilizarea căștilor pentru o perioadă lungă de timp, acest lucru ar putea deteriora urechea.

### START/STOP

Ridicați **maneta de eliberare** ridica pe **brațul de citire** în **sprijin**. Mișcați ușor **brațul de citire** spre marginea discului, iar platina va începe să se rotească. Eliberați **brațul de citire** pentru a opri citirea și înlocuiți manual **brațul de citire** în **sprijinul** lui.

### HIGH/BAS

Ridicați **maneta de eliberare** pentru a ridica sau a coborî temporar **brațul de citire**.

### VITEZA DISCULUI

Utilizarea **adaptorului pentru disc de 45 rpm** se adaptează **discul 45 r/min**.

Selectați **VITEZĂ** corespunzător

înainte de lectură.

### START/STOP AUTOMAT

Activați funcția **AUTOMATIC STOP START/STOP**. Când este activată, placa turnantă se va opri odată ce discul este terminat.

## Vinil de modă

1. Apăsați butonul **MODĂ** pentru a accesa **MODA DE VINIL**, și **văzător** se aprinde înăuntru **roșu continuu**.
2. Utilizați adaptorul cu 45 de ture pentru discul cu 45 de ture și selectați viteza corespunzătoare.
3. Așezați ușor **disc de vinil** pe placa turnantă.
4. Ridicați **brațul de citire** și plasați **sfat de lectură** pe disc, apoi **placă turnantă** începe să joace.

## Fashion flux de vinil

1. În timp ce redați o înregistrare de vinil în modul **VINYLE**, apăsați tasta **MODĂ** pentru a accesa modul **DIFUZIA DE VINIL**, și **văzător** clipi **șiroșu**.
2. Activați setarea Bluetooth a dispozitivului dvs. extern.
3. Așteptați câteva secunde, placa turnantă se va împerechea automat cu dispozitivul extern Bluetooth.
4. Placa turnantă citește automat muzică printr-un dispozitiv Bluetooth extern.

## Modul Bluetooth

1. Apăsați butonul **MODĂ** pentru a accesa modul Bluetooth.
2. Când **văzător** intervine **albastru**, dispozitivul este în modul de asociere Bluetooth.
3. Activați funcția Bluetooth de pe telefon, apoi intrați în pagina de căutare Bluetooth, căutați numele dispozitivului "**Lenco LS-15**".
4. Introduceți parola „0000” dacă este necesar.
5. Când împerecherea lor este reușită, luminile nu mai luminează.
6. Așezați dispozitivele Bluetooth pe o rază de 10 metri.
7. Redarea este controlată de dispozitivul dumneavoastră extern.

## Modul de intrare la

1. Apăsați butonul **MODĂ** pentru a accesa modul Intrare auxiliară, **văzător** se aprinde înăuntru **pătat violet**.
2. Utilizați **CABLU DE INTRARE AUXILIAR DE 3,5 MM** pentru a conecta dispozitivul muzical la **PRISA DE INTRARE AUXILIARĂ**.
3. Citirea este controlată de Platină.
4. Volumul este controlat de dispozitivul dumneavoastră extern.

## Modul de ieșire audio

1. Când redați un disc de vinil, utilizați **CABLUL AUDIO STÂNGA/DREAPTA** pentru a conecta mufa de ieșire audio situată pe panoul din spate al dispozitivului de vinil la un alt amplificator echipat cu mufe auxiliare RCA.
2. Citirea este controlată de Platină.
3. Volumul este controlat de dispozitivul dumneavoastră extern.

## Înlocuiți vârful de citire (AT3600L)

Sfatul de citire are o durată de viață de aproximativ 300 de ore, în condiții normale de utilizare. Vă recomandăm să înlocuiți vârful de citire imediat ce observați o schimbare a calității sunetului.

### DEMONTAREA CAPULUI DE CITIT AFARA CELULEI

1. Puneți degetele la capătul vârfului de citire și apăsați „**O**».

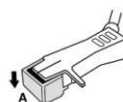

2. Trageți vârful de citire spre „**B**».

**OBSERVAȚIE:** Dacă aplicați prea multă forță pe vârful de citire, riscați să deteriorați sau să spargeți cartușul.

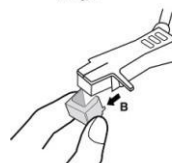

### INSTALARE BIROUL DE CITIT

1. Țineți vârful vârfului de citire și introduceți cealaltă margine apăsând în direcția „**C**».

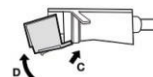

2. Împingeți vârful de redare în sus în direcția „**D**» până se blochează la vârful.



### AVERTISMENT:

1. Nu îndepărtați și nu îndoiiți vârful de citire.

2.  Margini ascuțite, nu atingeți acul, riscați să vă răniți juca.

3. Oprii unitatea înainte de a înlocui vârful de citire.

4. A nu se lăsa la îndemâna copiilor.

## Specificatii tehnice

Putere de intrare	100-240 V, 50/60 Hz
Intrare adaptor	INTRARE DC 5 V, 1,2 A
Ieșire difuzor	2 x 3 W
Consumul de energie electrică	6 W
Consumul de energie electrică (seara)	<0,5W
Intrați în modul veghe	După 15 minute fără semnal 0
Temperatura de funcționare	la 35°C
Poziția de funcționare	Orizontală

### ADAPTATOR DE ALIMENTARE

Producător: Shenzhen Simsukian Electronics Technology Co., Ltd

Număr de model: SK01G2-0500120Z

Intrare: 100-240 V~ 50/60 Hz, 0,2 A Ieșire

maximă: 5 V, 1,2 A, 6 W

#### OBSERVAȚIE:

1. Utilizați numai adaptorul de sector original
2. Utilizați numai sursa de alimentare indicată în manualul de utilizare.

Informații	Valoare și acuratețe
Numele producătorului sau marca comercială, înregistrarea afacerii și adresa	Shenzhen Simsukian Electronics Technology Co., Ltd
ID șablon	SK01G2-0500120Z
Tensiune de intrare	100-240 V
Frecvența de intrare AC	50-60 Hz
Tensiune de ieșire	5 V
Curent de ieșire	1.2 A
Putere de iesire	6 W
Eficiență activă medie	> =75%
Eficiență la sarcină scăzută (10%)	> =71,88%
Fără consum de energie risipită	0,1 W max

**Notă: Pentru măsurile de economisire a energiei în raport cu cerințele ErP Nivelul 2, o unitate conectată la sector intră automat în modul de repaus dacă nu a fost redată muzică timp de aproximativ 20 de minute.**

# Depanare

SIMPTOME	CAUZA POSIBILA	SOLUȚIE
Aparatul nu pornește nu.	Dispozitivul este deconectat.	Conectați adaptorul Alimentare DC pe priză.
Difuzoarele nu emit nici un sunet.	Volumul este prea mic. Modul de intrare nu se potrivește cu sursa de citire.	Reglați volumul. Selectați modul de intrare corect.
Zgomot / distorsiune a sunetului.	Dispozitivul este prea aproape de un televizor sau de altul dispozitiv care produce interferențe.	Opriti televizorul sau alte echipamente și re poziționați dispozitivul.
Nici un răspuns.	Acest lucru poate rezulta din factori externi, cum ar fi ESD (descărcare electrostatică).	Deconectați adaptorul de alimentare și dispozitivul audio extern. Conectați din nou adaptorul de alimentare după 1 minut.
<b>PHONO</b>		
Reduceți performanța audio a platinei.	Vârful de citire din platină este uzat.	Înlocuiți vârful de citire.
Viteza de citire este anormală și sarcinoasă.	Discul nu este echilibrat, discul se oprește intervalele.	Discul poate fi uzat sau atinge un obiect exterior sau capacul de praf.
<b>BLUETOOTH</b>		
Nici un sunet.	Dispozitivul nu este selectat în modul Bluetooth.	Asigurați-vă că dispozitivul este selectat în modul BT.
	Volumul dispozitivului și/sau al unității dvs. este scăzut.	Măriți volumul dispozitivului și/sau al unității asociate.
	Dispozitivul este prea departe de unitate sau există un obstacol între dispozitiv și unitate.	Apropiati-vă dispozitivul BT de unitate. Opriti dispozitivul BT și unitatea, apoi porniți-le.
Imposibil de asociat periferic BT.	Imposibil de asociat cu un dispozitiv Bluetooth.	Vă rugăm să confirmați că dispozitivul este compatibil cu tehnologia BT și să încercați din nou.

## 1. Garanție

Commaxx BV oferă service și garanție în conformitate cu legislația europeană, ceea ce înseamnă că în caz de necesitate a unei reparații (atât în timpul, cât și după perioada de garanție), puteți contacta cel mai apropiat dealer.

Notă importantă: Nu este posibil să trimiteți direct către Commaxx BV produse care trebuie reparate.

Notă importantă: Dacă dispozitivul este deschis sau modificat în vreun fel de către un reparator neaprobat, garanția este anulată.

Acest aparat nu este potrivit pentru uz profesional. În cazul utilizării profesionale, obligațiile de garanție ale producătorului sunt anulate.

## 2. Clauză de declinare a răspunderii

Actualizările firmware-ului sau componentelor hardware sunt efectuate în mod regulat. Astfel, unele instrucțiuni, specificații și imagini din această documentație pot fi ușor diferite. Toate elementele descrise în acest manual sunt furnizate doar în scopuri ilustrative și este posibil să nu se aplice unei anumite situații. Nu pot fi derivate drepturi legale sau legale din descrierea făcută în acest manual.

## 3. Reciclarea dispozitivului uzat



Acest simbol indică faptul că produsul electric în cauză, precum și bateriile nu trebuie aruncate împreună cu alte deșeuri menajere din Europa. Pentru a asigura tratarea corectă a deșeurilor de aparate și baterii, acestea trebuie eliminate în conformitate cu legile locale aplicabile privind eliminarea echipamentelor electrice și a bateriilor. Procedând astfel, contribuiți la conservarea resurselor naturale și la îmbunătățirea standardelor de protecție ale mediu în tratarea și eliminarea deșeurilor electrice (Directiva privind deșeurile de echipamente electrice și electronice).

#### 4. DECLARAȚIA DE CONFORMITATE

Commaxx declară prin prezenta că tipul de echipament radio căruia îi aparține [Lenco LS-15] este în conformitate cu Directiva 2014/53/UE. Textul integral al Declarației de conformitate UE este disponibil la următoarea adresă web: [https://commaxx-certificates.com/doc/ls-15\\_doc.pdf](https://commaxx-certificates.com/doc/ls-15_doc.pdf)

Tastați RF	Gama de frecvențe (MHz)	Putere (dBm)
Bluetooth	2402-2480	<6

#### 5. Serviciu

Pentru mai multe informații și dacă aveți nevoie de asistență, vă rugăm să vizitați [www.lenco.com](http://www.lenco.com)

Commaxx BV Wiebachstraat 37, 6466 NG Kerkrade, Țările de Jos.

## Instrucțiuni de siguranță

### ATENȚIE:

Utilizarea controalelor, ajustărilor sau efectuarea altor proceduri decât cele specificate aici poate duce la expunerea la radiații periculoase.

### PRECAUȚII ÎNAINTE DE UTILIZARE

#### ȚINE CU MINTE ACESTE INSTRUCȚIUNI:

1. Nu acoperiți și nu obturați orificiile de ventilație. Dacă așezați dispozitivul pe un raft, lăsați o distanță de 5 cm (2") în jurul întregului dispozitiv.
2. Instalați-l în conformitate cu manualul de utilizare inclus.
3. Țineți dispozitivul departe de surse de căldură, cum ar fi calorifere, încălzitoare, sobe, lumânări și alte produse care generează căldură sau flăcări deschise. Dispozitivul poate fi utilizat numai în zone climatice moderate. Mediile foarte reci sau calde trebuie evitate. Temperatura de funcționare este între 0 °C și 35 °C.
4. Evitați utilizarea dispozitivului în apropierea câmpurilor magnetice intense.
5. Descărcările electrostatice pot perturba utilizarea normală a acestui dispozitiv. Într-un astfel de caz, trebuie doar să urmați manualul de instrucțiuni pentru a reseta și reporni dispozitivul. În timpul transferului fișierului, vă rugăm să îl manipulați cu grijă și să îl utilizați într-un mediu fără electricitate statică.
6. Atenție! Nu introduceți niciodată obiecte în deschiderile sau conductele de ventilație ale produsului. Tensiunea înaltă curge prin produs și inserarea unui obiect poate provoca o descărcare electrică sau un scurtcircuit la componentele sale interne. Din același motiv, nu vărsați apă sau lichide pe produs.
7. Nu utilizați în zone umede sau umede, precum băi, bucătării cu mult abur sau lângă piscine.
8. Nu expuneți dispozitivul la picurare sau stropire și asigurați-vă că nu există obiecte umplute cu lichide, cum ar fi borcanele, pe sau în apropierea aparatului.
9. Nu utilizați acest dispozitiv dacă poate apărea condens. Când unitatea este utilizată într-o încăpere fierbinte și umedă, în interiorul unității pot apărea picături de apă sau condens și este posibil să nu funcționeze corect; lăsați unitatea oprită timp de 1 până la 2 ore înainte de a porni alimentarea: unitatea trebuie să fie uscată înainte de a o porni.
10. Deși acest aparat este fabricat cu cea mai mare grijă și a fost verificat de mai multe ori înainte de a ieși din fabrica, este totuși posibil să apară probleme, la fel ca la toate aparatele electrice. Dacă detectați fum, acumulare excesivă de căldură sau orice alt fenomen neașteptat, trebuie să deconectați imediat ștecherul de la priză.
11. Acest dispozitiv trebuie conectat la o sursă de alimentare conform etichetei cu specificațiile. Dacă nu sunteți sigur de tipul de sursă de energie din casa dvs., consultați dealer-ul sau compania locală de electricitate.
12. Țineți-l departe de animale. Unele animale mestecă firele electrice.
13. Utilizați o cârpă moale și uscată pentru a curăța dispozitivul. Nu utilizați solvenți sau lichide pe bază de benzină. Apoi utilizați o cârpă umedă cu detergent diluat pentru a îndepărta petele persistente.
14. Furnizorul nu își asumă nicio responsabilitate pentru deteriorarea sau pierderea datelor ca urmare a funcționării necorespunzătoare, a utilizării greșite, a modificării dispozitivului sau a înlocuirii bateriei.
15. Nu întrerupeți conexiunea în timp ce dispozitivul este formatat sau transferă fișiere. În caz contrar, datele ar putea fi deteriorate sau pierdute.
16. Dacă unitatea are o funcție de redare USB, dispozitivul de memorie USB trebuie conectat direct la unitate. Nu utilizați prelungitoare USB deoarece pot crea interferențe care pot cauza pierderea datelor.
17. Eticheta de clasificare este marcată pe panoul de jos sau din spate al dispozitivului.

18. Acest aparat nu este conceput pentru a fi utilizat de către persoane (inclusiv copii) cu dizabilități fizice, senzoriale sau mentale sau cu lipsă de experiență sau cunoștințe, cu excepția cazului în care acestea sunt sub supraveghere sau au primit instruire în utilizarea corectă a dispozitivului de către o persoană responsabilă pentru siguranța acestuia.
19. Acest produs este destinat numai pentru uz neprofesional și nu pentru uz comercial sau industrial.
20. Verificați dacă unitatea este setată într-o poziție stabilă. Daunele cauzate de vibrații sau șocuri rezultate din utilizarea produsului într-o poziție instabilă sau nerespectarea altor avertismente sau precauții incluse în acest manual de utilizare nu vor fi acoperite de garanție.
21. Nu scoateți niciodată carcasa din dispozitiv.
22. Nu așezați niciodată dispozitivul pe alte echipamente electrice.
23. Nu permiteți accesul copiilor la pungile de plastic.
24. Utilizați numai accesorii specificate de producător.
25. Solicitați efectuarea tuturor lucrărilor de întreținere de către personal de service calificat. Dispozitivul trebuie reparat atunci când este deteriorat în vreun fel, de exemplu, dacă cablul de alimentare sau ștecherul este deteriorat, s-a vărsat lichid sau au căzut obiecte pe el, a fost expus la ploaie sau umezeală, nu funcționează normal sau cade la pământ.
26. Expunerea prelungită la sunete puternice de la playerele personale de muzică poate cauza pierderea temporară sau permanentă a auzului.
27. Dacă produsul include un cablu de alimentare sau un adaptor de curent alternativ:
  - (1) Dacă a apărut vreo problemă, deconectați cablul de curent alternativ și adresați-vă personalului calificat pentru întreținere.
  - (2) Pentru a întrerupe complet alimentarea cu energie electrică, va trebui să deconectați ștecherul de alimentare al aparatului de la rețeaua electrică, deoarece elementul de deconectare este ștecherul aparatului.
  - (3) Nu călcați și nu dezlipiți adaptorul de alimentare. Fiți foarte atenți, mai ales lângă prize și punctul de ieșire a cablului. Nu așezați obiecte grele pe adaptorul de alimentare, deoarece l-ar putea deteriora. Nu lăsați întregul dispozitiv la îndemâna copiilor! Dacă se joacă cu cablul de alimentare, pot suferi răni grave.
  - (4) Deconectați aparatul în timpul furtunilor electrice sau dacă nu este utilizat pentru perioade lungi de timp.
  - (5) Priza trebuie instalată în apropierea echipamentului și să fie ușor accesibilă.
  - (6) Nu supraîncărcați prizele de curent alternativ sau lunguitoarele. O suprasarcină poate provoca un incendiu sau o descărcare electrică.
  - (7) Dispozitivele cu construcție de Clasa 1 trebuie conectate la o priză electrică cu împământare de protecție.
  - (8) Dispozitivele cu construcție de Clasa 2 nu necesită conexiune la pământ.
  - (9) Țineți întotdeauna ștecherul când îl scoateți din priză. Nu trageți de cablul de alimentare. Ar putea cauza un scurtcircuit.
  - (10) Nu utilizați cabluri de alimentare sau prize deteriorate sau prize slăbite. Ar putea provoca un incendiu sau descărcări electrice.

28. Dacă produsul conține sau este livrat cu o telecomandă care conține baterii buton:

**Avertisare:**

- (1) Nu ingerați bateria, există riscul de arsuri chimice sau echivalente.
  - (2) Telecomanda care este inclusă cu acest produs conține o baterie tip buton care, dacă este ingerată, poate provoca arsuri interne grave în doar 2 ore și poate provoca moartea.
  - (3) Nu lăsați bateriile noi și uzate la îndemâna copiilor.
  - (4) Dacă compartimentul bateriei nu se închide corect, nu mai utilizați produsul și nu-l lăsați la îndemâna copiilor.
  - (5) Dacă credeți că ați ingerat o baterie, solicitați imediat asistență medicală.
29. Precauții privind utilizarea bateriilor:
- (1) Există pericol de explozie dacă bateria este înlocuită cu una de tip greșit. Înlocuiți-le numai cu baterii de același tip sau echivalente.
  - (2) Bateriile nu trebuie supuse la temperaturi foarte ridicate sau scăzute, sau la presiuni scăzute ale aerului la altitudini mari în timpul utilizării, depozitării sau transportului.

- (3) Înlocuirea unei baterii cu una de tip greșit poate duce la o explozie sau o scurgere de lichid sau gaz inflamabil.
- (4) Aruncarea unei baterii în foc sau într-un cuptor încins sau zdrobirea sau tăierea acesteia prin mijloace mecanice poate duce la o explozie.
- (5) Lăsarea bateriei într-un mediu cu temperaturi foarte ridicate poate duce la o explozie sau scurgere de lichid sau gaz inflamabil.
- (6) Supunerea unei baterii la presiuni ale aerului foarte scăzută poate duce la o explozie sau scăparea lichidului sau gazului inflamabil.
- (7) Ar trebui să se acorde atenție aspectelor de mediu privind eliminarea bateriilor.

## **INSTALARE**

- (1) Despachetați toate piesele și îndepărtați materialul de protecție.
- (2) Nu conectați unitatea la alimentare fără a verifica tensiunea electrică și dacă toate celelalte conexiuni au fost efectuate.



### **AVERTIZARE:**

Pentru a evita posibile leziuni ale auzului, nu utilizați volumul ridicat pentru o perioadă lungă de timp.

## Descrierea generala a produsului

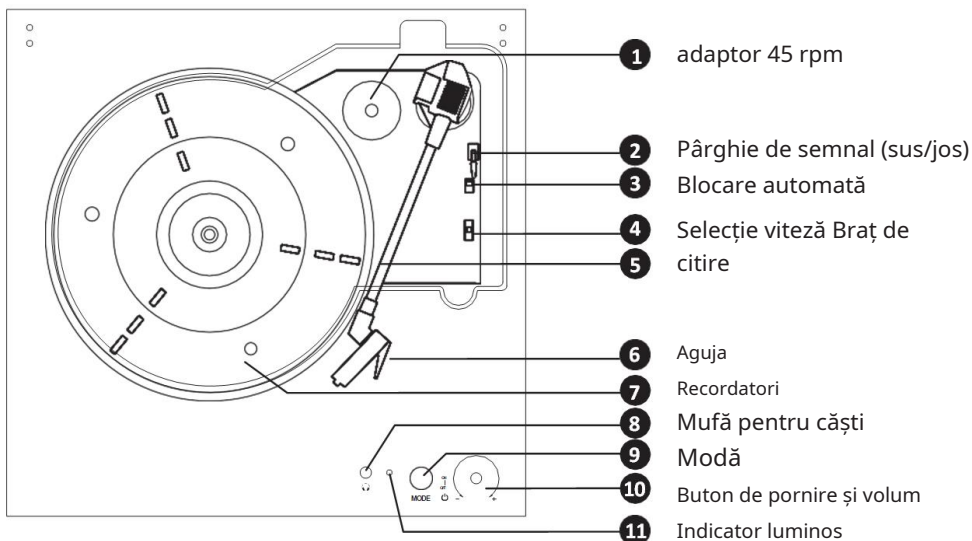

Indicator luminos	
Culoare	Mod/stare
Roșu continuu	Modul Vinil
Roșu al speranței	Modul de difuzare de vinil
Albastru intermitent	Starea conexiunii Bluetooth
Albastru solid	Redare/mod Bluetooth
Mov continuu	Modul de intrare auxiliar

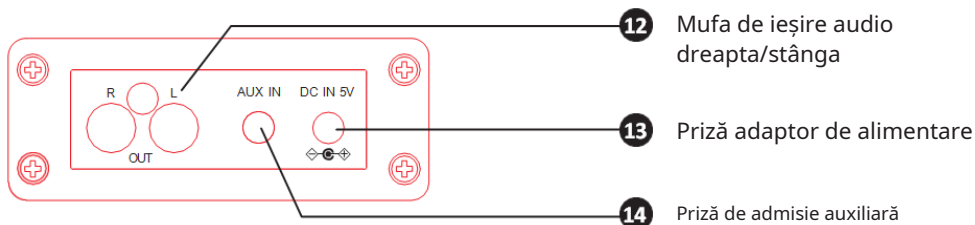

## Operație de configurare

1. Scoateți carcasa de pe unitate.
2. Scoateți capacul de protecție a acului trăgând ușor spre partea din față a unității.



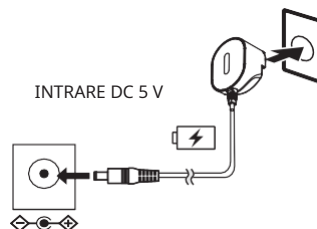

3. Conectați **Adaptor de alimentare la Mufă de intrare DC** pe panoul din spate. **NOTA:**

Produsul poate fi utilizat numai cu tipul de alimentare indicat pe eticheta de identificare.

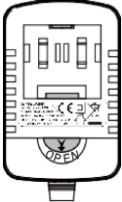

## Instalați mufa adaptorului de alimentare

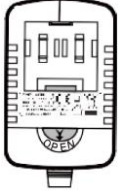
Selectați și instalați adaptorul de alimentare corespunzător în funcție de tipul de priză de perete: **Priza din Marea Britanie** și **European**.

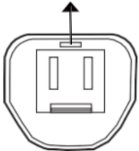
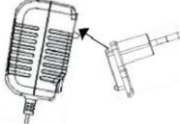
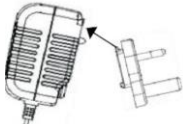
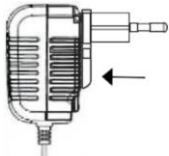
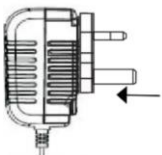
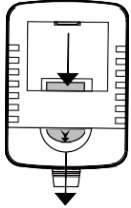
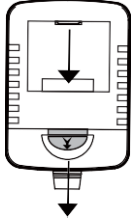
<p><b>Baza del adaptor</b></p>  <p><b>priză european</b></p>  <p><b>Conectați Regatul Unit</b></p> 	<p>Fante laterale</p>  <p>Ieșire spre Sus</p>  <p>Ieșire spre Sus</p> 	<p><b>1</b></p> <p>Apropiati-vă de <b>Remarcabil în sus</b> la <b>Fante laterale</b> a <b>Baza adaptorului</b>.</p>  	<p><b>2</b></p> <p>Apăsati ferm partea de jos a <b>priză</b>.</p>  	<p><b>3</b></p> <p>A schimba de la <b>priză</b>, apăsați butonul <b>DESCHIDE</b> pentru <b>debloc</b> acul <b>priză</b>.</p>  
---	---	---	---	---

ȘI	DACĂ
ATENȚIE	ATENȚIE
RISC DE ELECTRICE	RISC DE ELECTRICE
UTILIZARE NUMAI ÎN LOCALITATE USCATĂ	UTILIZAȚI NUMAI ÎN LOCAȚII USCATE

# Acționarea butoanelor

## PORNIT ȘI OPRIT

1. Conectați adaptorul de alimentare la **INTRARE CCA** panoului din spate.
2. Turnul **ROATA DE Aprindere/VOLUM** pe panoul frontal pentru a porni sau opri unitatea.

## SELECTARE MODUL

Apăsăți ușor butonul de **MODO** pentru a selecta modul de redare: **VINIL, TRANSMISIE VINIL, BLUETOOTH, INTRARE AUXILIARĂ.**

## CONTROLUL VOLUMULUI

1. Turnul **ROATA DE VOLUM** pentru a regla volumul.
2. Pentru a asculta în privat, mai întâi reduceți nivelul volumului la minim. Introduceți mufa pentru căști în **ȘORP CĂȚI** și apoi reglați volumul folosind roțița de volum.

**NOTA:** Evitați utilizarea prelungită a căștilor pentru a preveni deteriorarea auzului.

## START/STOP

Sondajul **Pârghie de semnal** pentru a ridica **Brațul de lectură** al **Srijin**. Mișcați ușor **Brațul de lectură** până la marginea discului și recorderul va începe să se rotească. Ridicați **Brațul de lectură** pentru a opri redarea și a prelua **Armedeja Suport braț.**

## SUS/JOS

Sondajul **Pârghie de semnal** pentru a ridica **Brațul de lectură** sus sau jos temporar.

## VITEZA DISCULUI

Utilizați **Adaptor disc de 45 rpm** a pune **pedisc rpm**. Selectați cel potrivit

## VITEZĂ

înainte de reproducere.

## PORNIRE/OPRIRE AUTOMATĂ

Activează funcția **AUTOMAT STOP ON/OFF**. Când este activat, Record Player va opri redarea când discul se termină.

## Modul Vinil

1. Apăsați butonul **MODO** pentru a intra în **MOD VINIL** iar cel **indicator luminos** va fi setat **roșu continuu**.
2. Utilizați adaptorul de 45 rpm pentru a seta discul de 45 rpm și selectați viteza corespunzătoare.
3. Așezați cu grijă **Disc de vinil** pe recorderul.
4. Ridicați **Brațul de lectură** și plasați **Aguja** pe disc și, apoi, pe **Recordatori** va începe redarea.

## Modul de streaming vinil

1. Când redați discul de vinil în modul VINYL, apăsați tasta **MODO** pentru a accesa modul de **TRANSMISIE VINIL**, în timp ce **Indicator** fulgerează **roșu**.
2. Activați setarea Bluetooth a dispozitivului Bluetooth extern.
3. Așteptați câteva secunde, unitatea de vinil se va conecta automat la dispozitivul extern Bluetooth.
4. Unitatea de vinil va reda muzică automat prin dispozitivul extern Bluetooth.

## Modul Bluetooth

1. Apăsați butonul **MODO** pentru a accesa modul Bluetooth.
2. Când indicatorul luminos se aprinde intermitent **albastru**, este în modul conectat prin Bluetooth.
3. Activați funcția Bluetooth pe telefon și apoi accesați pagina de căutare Bluetooth și căutați numele de asociere „**Lenco LS-15**”.
4. Introduceți parola „0000” dacă este necesar.
5. Când este conectat corespunzător, indicatorul luminos clipește se va opri.
6. Puneți dispozitivele Bluetooth la mai puțin de 10 metri distanță.
7. Operația de redare este controlată de dispozitivul extern.

## Mod de intrare auxiliar

1. Apăsați butonul **MODO** pentru a accesa modul Intrare auxiliară și **indicator luminos** va fi setat **rezidență continuă**.
2. Folosiți el **CABLU DE INTRARE AUXILIAR 3,5 mm** pentru a conecta **Dispozitiv muzical** cu **ASPIRARE AUXILIARĂ**.
3. Operația de redare este controlată de unitatea de vinil.
4. Volumul controlează dispozitivul extern.

## Modul de ieșire audio

1. Când redați un disc de vinil, utilizați **CABLUL AUDIO STÂNGA/DREAPTA** pentru a conecta mufa de ieșire audio de pe panoul din spate al unității de vinil cu un alt dispozitiv de amplificare cu mufe auxiliare RCA.
2. Operația de redare este controlată de unitatea de vinil.
3. Volumul controlează dispozitivul extern.

## Înlocuiți acul (AT3600L)

Acul ar trebui să aibă o durată de viață de aproximativ 300 de ore cu utilizare normală. Se recomandă înlocuirea acului imediat ce se schimbă calitatea sunetului.

### Scoateți ACUL CARTUȘULUI

1. Puneți degetele pe vârful acului și apăsați spre „O”.
2. Trageți acul în direcția a, „B”.

**NOTA:** Dacă se aplică prea multă presiune atunci când se aplică acului, cartușul poate fi deteriorat sau rupt.

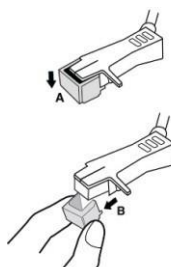

### INSTALATI ACUL

1. Țineți vârful acului și introduceți celălalt capăt apăsat în direcția „C”.
2. Împingeți acul în direcția „D” până se atașează de vârful.

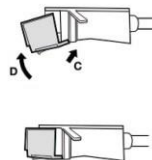

### ATENȚIE:

1. Nu scoateți și nu îndoiți acul.



2. Datorită marginilor sale ascuțite, nu atingeți acul pentru a evita rănirea mâinii.
3. Opriti alimentarea înainte de a înlocui acul.
4. A nu se lăsa la îndemâna copiilor.

## Specificatii tehnice

Curent de intrare	100 - 240 V, 50/60 Hz
Intrare adaptor	INTRARE DC 5 V, 1,2 A 2
Ieșire difuzor	X 3 W
Consumul de energie	6 W
Consumul de energie (mod standby)	<0,5W
Intrați în modul de așteptare	După 15 minute fără semnal 0 °
Temperatura de funcționare	până la 35 ° C
Poziția de funcționare	Orizontală

### ADAPTATOR DE ALIMENTARE

Producător: Shenzhen Simsukian Electronics Technology Co., Ltd

Număr de model: SK01G2-0500120Z

Intrare: 100 - 240 V~ 50/60 Hz, 0,2 A max

Ieșire: 5 V-1,2 A, 6 W

#### NOTA:

1. Utilizați numai un adaptor AC original
2. Utilizați numai sursa de alimentare descrisă în instrucțiunile de utilizare.

Informații	Valoare și acuratețe
Numele producătorilor sau mărcile înregistrate, înregistrarea comercială și adresa	Shenzhen Simsukian Electronics Technology Co., Ltd
ID model	SK01G2-0500120Z
Tensiune de intrare	100 - 240 V
Frecvența AC de intrare	50 - 60 Hz
Tensiune de ieșire	5 V
Curent de ieșire	1.2 A
Putere de iesire	6 W
Eficiență activă medie	> =75 %
Eficiență cu sarcină mică (10 %)	> =71,88 %
Consum de energie fără sarcină	0,1 W max

**Observație: Datorită fazei ErP 2 privind cerințele măsurilor de economisire a energiei, o unitate care este conectată la alimentare va trece automat în modul de așteptare atunci când nu este redată muzică timp de 20 de minute.**

# Depanare

SIMPTOM	CAUZE POSIBILE	SOLUȚIE
Nu se aprinde.	Unitatea este deconectată.	Conectați adaptorul de curent continuu la priză.
Nu iese niciun sunet din difuzoare.	Volumul este setat prea mic. Modul de intrare nu se potrivește cu sursa de redare.	Reglați volumul. Selectați modul de intrare corect.
Zgomot sau distorsiune în ieșirea sunetului.	Unitatea este prea aproape de un televizor sau de alt dispozitiv care interferează.	Opriti televizorul sau alt aparat și puneți unitatea într-o altă locație.
Produce eroare al respondent.	Poate fi din cauza unor factori externi, cum ar fi ESD (descărcare electrostatică).	Deconectați adaptorul de alimentare și dispozitivul audio extern. Conectați din nou adaptorul de alimentare după 1 minut.
<b>PHONO</b>		
Scăderea calității audio a plăcilor turnante.	Acul platanului este uzat.	Înlocuiți acul.
Reproducerea are o viteză anormală și sărituri.	Discul este neuniform și redarea este întreruptă la gol.	Discul trebuie să treacă prin golul arborelui. Nu agățați discul în spațiu.
<b>BLUETOOTH</b>		
Nu se aude nici un sunet.	Unitatea nu este selectată în modul Bluetooth.	Asigurați-vă că unitatea este selectată în modul Bluetooth.
	Volumul dispozitivului sau al unității nu este ridicat.	Măriți volumul dispozitivului conectat sau al unității.
	Dispozitivul este prea departe de unitate sau există un obstacol între dispozitiv și unitate.	Așezați dispozitivul Bluetooth mai aproape de unitate. Opriti dispozitivul Bluetooth și unitatea și apoi porniți-le.

Dispozitivul Bluetooth nu poate fi conectat.	Nu poate fi asociat cu un dispozitiv Bluetooth.	Confirmați că dispozitivul este activat pentru Bluetooth și că este configurat.
--	---	---

## 1. Garanție

Commaxx BV oferă service și garanție în conformitate cu legislația europeană, așa că în cazul în care necesită o reparație (atât în timpul, cât și după perioada de garanție), trebuie să contactați dealerul local.

Notă importantă: Nu este posibil să trimiteți direct către Commaxx BV produse care necesită reparații.

Notă importantă: Dacă unitatea este deschisă sau interiorul acesteia este accesat în orice mod la un centru de întreținere neoficial, garanția va fi anulată.

Aparatul nu este potrivit pentru uz profesional. În cazul utilizării profesionale, toate obligațiile de garanție ale producătorului sunt nule.

## 2. Renunțarea la răspundere

Actualizările firmware-ului și/sau componentelor hardware sunt efectuate periodic. Prin urmare, unele instrucțiuni, specificații și imagini din aceste documente pot diferi ușor de modelul dvs. specific. Toate articolele descrise în acest ghid au doar scop ilustrativ și este posibil să nu corespundă modelului dumneavoastră specific. Descrierile din acest manual nu vor conferi niciun drept legal.

### 3. Scoaterea vechiului dispozitiv



Acest simbol indică faptul că produsul electric relevant sau bateria nu trebuie aruncate împreună cu deșeurile menajere generale în Europa. Pentru a asigura tratarea corectă a deșeurilor de produse și a bateriilor, eliminați-le în conformitate cu legile locale aplicabile pentru eliminarea echipamentelor electrice și a bateriilor. Procedând astfel, va contribui la conservarea resurselor naturale și la îmbunătățirea nivelurilor de protecție a mediului în tratarea și eliminarea deșeurilor electrice (Directiva privind deșeurile de aparate electrice și electronice).

### 4. DECLARAȚIA DE CONFORMITATE

Pentru moment, Commaxx declară că echipamentul radio de tip [Lenco LS-15] respectă directiva 2014/53/UE. Textul integral al declarației UE de conformitate este disponibil la următoarea adresă de internet: [https://commaxx-certificates.com/doc/ls-15\\_doc.pdf](https://commaxx-certificates.com/doc/ls-15_doc.pdf)

Tip de frecvență radio	Interval de frecvență (MHz)	Putere (dBm)
Bluetooth	2402 - 2480	<6

### 5. Serviciu

Pentru mai multe informații și asistență pentru clienți, vizitați [www.lenco.com](http://www.lenco.com)  
Commaxx BV Wiebachstraat 37, 6466 NG Kerkrade, Țările de Jos.

## Instrucțiuni de siguranță

### ATENȚIE:

Nefuncționarea, reglarea și întreținerea unității în conformitate cu manualul de utilizare poate duce la expunerea la radiații periculoase.

### REGULI DE UTILIZARE

#### ȚINE minte ACESTE INSTRUCȚIUNI:

- Orificiile de ventilație nu trebuie acoperite sau obturate. Dacă unitatea este așezată pe un raft, trebuie să existe întotdeauna un spațiu liber de 5 cm (2") pe toate părțile unității.
- Instalați unitățile iht. instrucțiunile din manualul de utilizare însoțitor.
- Țineți unitatea departe de surse de căldură, cum ar fi radiatoare, încălzitoare, incineratoare, lumânări și alte produse generatoare de căldură sau flăcări deschise. Unitatea poate fi folosită numai în condiții climatice moderate. Trebuie evitate mediile extrem de reci sau calde. Temperatura de funcționare între 0 °C și 35 °C.
- Evitați operarea unității în apropierea câmpurilor magnetice puternice.
- Descărcările electrostatice pot interfera cu utilizarea normală a acestei unități. Dacă se întâmplă acest lucru, pur și simplu resetați și reporniți unitatea în conformitate cu instrucțiunile din manualul de utilizare. În timpul transferului prin cablu, fiți atenți și lucrați într-un mediu lipsit de electricitate statică.
- Adversarială! Nu introduceți niciodată o bujie în produs prin orificiile sau deschiderile de ventilație. Există o tensiune ridicată prin produs și, dacă conectați o rezistență, poate provoca șoc electric și/sau scurtcircuitarea pieselor interne. Din același motiv, nu vărsați apă sau lichid pe produs.
- Nu utilizați unitatea în locuri umede sau umede, cum ar fi o baie, o bucătărie plină cu abur sau lângă o piscină.
- Aparatul nu trebuie expus la picurare sau la condens. Nu trebuie adus recipiente pline cu lichide, cum ar fi apă, pe sau lângă aparat.
- Nu utilizați această unitate când poate apărea condens. Dacă unitatea este plasată într-o încăpere fierbinte și umedă, se pot forma picături de apă sau condens în ea și este posibil să nu funcționeze corect. Lăsați unitatea oprită timp de 1-2 ore înainte de a o porni. Unitatea trebuie să fie uscată când este oprită.
- Deși aceasta unitate este fabricată cu cea mai mare grijă și verificată de mai multe ori înainte de a ieși din fabrică, este totuși posibil să apară probleme, la fel ca la toate aparatele electrice. Dacă observați fum, căldură excesivă sau alte fenomene neobișnuite, deconectați imediat priza.
- Această unitate trebuie să funcționeze pe o sursă de alimentare, așa cum este specificat pe eticheta cu specificații. Dacă nu sunteți sigur ce tensiune de alimentare este utilizată în casa dvs., ar trebui să solicitați îndrumare de la dealer sau de la compania locală de electricitate.
- Țineți departe de animale. Unele animale de companie se pot trezi în așteptare în cablurile de alimentare.
- Utilizați o cârpă moale și uscată pentru a curăța unitatea. Nu utilizați solvenți sau lichide pe bază de benzină. Pentru a îndepărta petele dure, puteți folosi o cârpă umedă cu detergent diluat.
- Producătorul nu este responsabil pentru deteriorarea sau pierderea datelor cauzate de funcționare defectuoasă, abuz, modificarea unității sau înlocuirea bateriilor.
- Evitați deconectarea în timp ce unitatea este formatată sau se transferă fișiere. În caz contrar, datele pot fi corupte sau pierdute.
- Dacă unitatea are funcție de redare USB, conectați cheia de memorie USB direct la unitate. Nu utilizați un cablu prelungitor USB, deoarece poate provoca interferențe și, prin urmare, poate deteriora datele.
- Eticheta se află în pachet sau pe spatele unității.
- Această unitate nu trebuie utilizată de persoane (inclusiv copii) cu abilități fizice motorii sau mentale reduse sau cu lipsă de experiență, cu excepția cazului în care acestea au fost instruite în utilizarea sa de o persoană responsabilă pentru siguranța lor și se află sub supravegherea lor.
- Produsul este destinat exclusiv utilizării neprofesionale, nu pentru uz comercial sau industrial.

20. Asigurați-vă că unitatea este reglată într-o poziție stabilă. Deteriorările cauzate de utilizarea produsului într-o poziție instabilă, vibrații, șocuri sau lipsa întreținerii liniilor direcționale și alte măsuri de precauție specificate în acest manual de utilizare nu sunt acoperite de garanție.

21. Nu deschideți niciodată carcasa unității.

22. Nu așezați niciodată această unitate deasupra unui alt aparat electric.

23. Nu permiteți accesul copiilor la pungile de plastic.

24. Folosiți numai conectori / accesorii specificate de producător.

25. Delegați toate serviciile unui personal de service calificat. Service-ul este necesar dacă unitatea este deteriorată în vreun fel, de ex. cablul de alimentare sau ștecherul este deteriorat, dacă există lichid vărsat pe unitate sau dacă un întrerupător a căzut în el, dacă unitatea a fost expusă la ploaie sau umezeală, nu funcționează corect sau s-a pierdut.

26. Expunerea prelungită la muzică la volum mare poate duce la pierderea temporară sau permanentă a auzului.

27. Dacă produsul este livrat cu un cablu de alimentare sau o sursă de alimentare pentru curent alternativ:

(1) Dacă apar probleme, decuplați contactul și lăsați toate lucrările de service unui tehnician calificat.

(2) Dacă doriți să opriți complet unitatea, deconectați sursa de alimentare de la priză, deoarece aceasta este deconectarea principală a unității.

(3) Evitați să atingeți sau să strângeți adaptorul de alimentare. Fiți foarte atenți, mai ales lângă mufe și cabluri de ieșire. Nu așezați rezistențe grele pe adaptorul de alimentare, deoarece acestea îl pot deteriora. Nu lăsați întreaga unitate la îndemâna copiilor! Dacă copiii se joacă cu cablurile de alimentare, pot fi răniți grav.

(4) Deconectați priza în caz de furtună, chiar dacă unitatea nu va fi folosită pentru o perioadă lungă de timp.

(5) Unitatea trebuie să fie amplasată lângă priză și trebuie să existe întotdeauna acces ușor la priza la care este conectată unitatea.

(6) Nu supraîncărcați prizele sau prelungitoarele. Supraîncărcarea poate provoca incendiu sau electrocutare.

(7) Unitățile cu o instalație de Clasa 1 trebuie conectate la o priză cu împământare.

(8) Unitățile cu o structură de Clasa 2 nu necesită împământare.

(9) Țineți întotdeauna ștecherul când îl scoateți din priză. Nu trageți de cablul de alimentare. Poate provoca un scurtcircuit.

(10) Nu utilizați un cablu sau un ștecher deteriorat sau o priză slăbită. Acest lucru poate duce la incendiu sau electrocutare.

28. Dacă unitatea conține sau este furnizată cu o telecomandă cu baterii buton:

**advers:**

1) Nu conectați bateria. Există riscul de arsuri chimice sau echivalent.

2) Telecomanda furnizată împreună cu acest produs conține o baterie buton, care, dacă este oprită, poate provoca ardere severă în doar 2 ore și poate duce la deces.

3) Nu lăsați bateriile noi și uzate la îndemâna copiilor.

4) Dacă compartimentul bateriei nu poate fi închis în siguranță, nu mai utilizați produsul și nu-l lăsați la îndemâna copiilor.

5) Dacă credeți că o baterie ar fi putut fi înghițită sau plasată în orice parte a corpului, solicitați imediat asistență medicală.

29. NOTĂ când utilizați baterii:

1) Pericol de explozie dacă bateria este înlocuită incorect. Înlocuiți numai bateria cu același tip sau cu un tip echivalent.

2) Bateria nu trebuie expusă la temperaturi extrem de ridicate sau scăzute sau la presiune scăzută a aerului la altitudine mare în timpul utilizării, depozitării sau transportului.

3) Înlocuirea unei baterii cu alta de tip greșit poate duce la explozie sau scurgeri de lichide sau gaze inflamabile.

4) Aruncarea bateriilor prin incinerare sau într-un cuptor fierbinte sau prin zdrobirea sau tăierea mecanică a bateriilor poate duce la o explozie.

5) Dacă o baterie este lăsată în medii cu temperaturi extrem de ridicate, poate duce la explozie sau scurgeri de lichide sau gaze inflamabile.

- 6) Expunerea unei baterii la o presiune extrem de scăzută a aerului poate duce la explozie sau scurgeri de lichide sau gaze inflamabile.
- 7) Luați în considerare mediul atunci când aruncați bateriile uzate.

## **INSTALARE**

- 1) Despachetați toate piesele și îndepărtați materialele de protecție.
- 2) Nu conectați unitatea la rețea până când nu ați verificat tensiunea de alimentare și ați efectuat toate conexiunile necesare.



### **PUBLICITATE:**

Evitați riscul de deteriorare a auzului, utilizând niciodată volume mari pentru perioade lungi de timp.

Prezentare generală a produsului

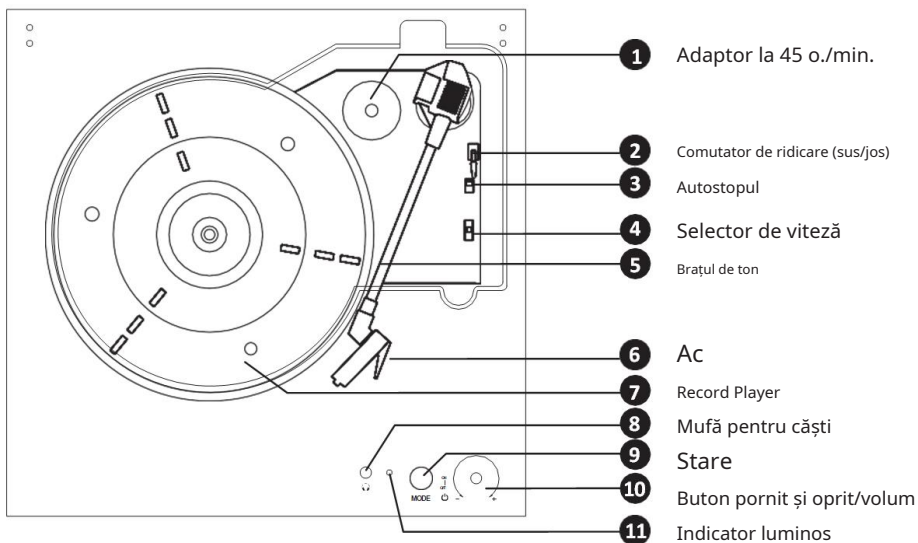

Indicatoare luminoase	
Culoare	Stare/stare
Lumină roșie constantă	Stare Vinil
Roșu intermitent	Vinil disponibil în flux
Albastru intermitent	Bluetooth-starea de paring
Lyser albastru constant	modul Bluetooth/redare
Purple Constant Lyser	Mod de intrare Aux

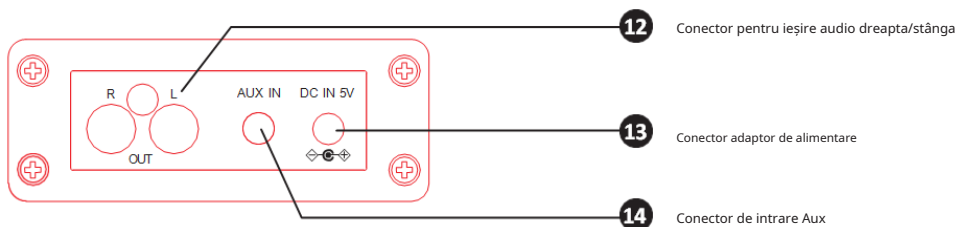

## Pregătirea pentru utilizare

1. Scoateți ambalajul din unitate.
2. Scoateți capacul de protecție transparent al acului trăgând-l cu atenție spre partea din față a unității.
3. Deconectați adaptorul de alimentare la conector de intrare de curent continuu pe panoul din spate.

### NOTA:

Unitatea trebuie utilizată numai împreună cu tipul de sursă de alimentare indicat pe plăcuța de identificare.

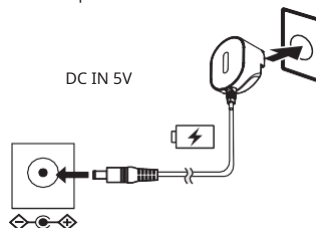

## Conectați ștecherul la adaptorul de alimentare din

Selectați și instalați ștecherul corespunzător pentru adaptorul de alimentare în funcție de tipul de priză:

### Priza britanică mâinile stick UE.

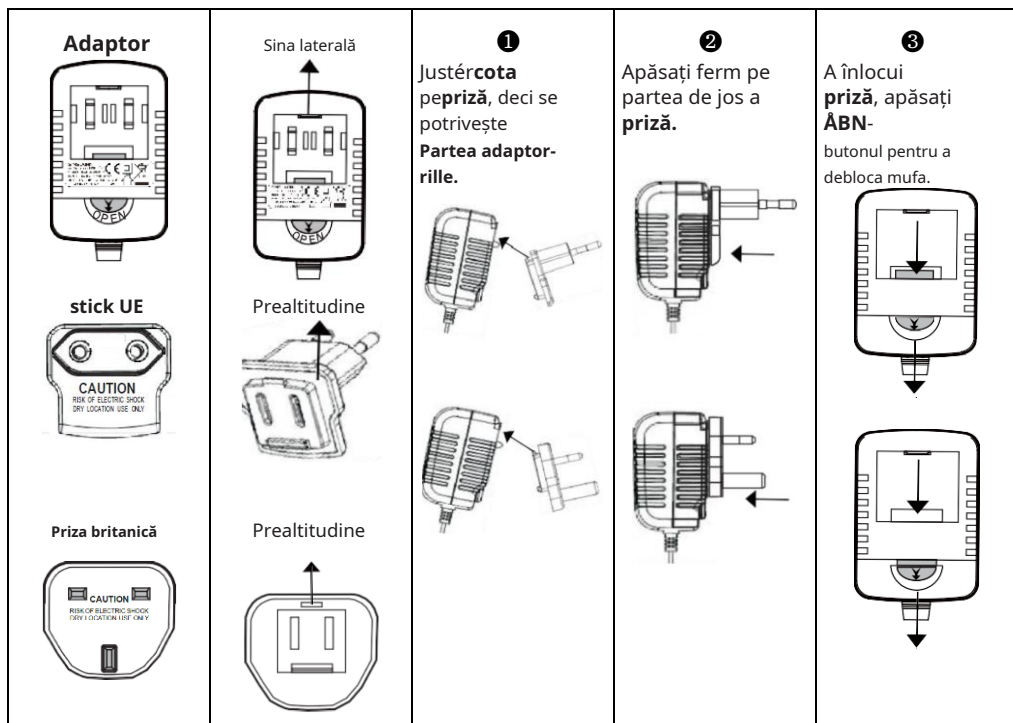

ȘI	DK/NU
ATENȚIE	ATENȚIE
RISC DE ELECTRICE	RISC DE ELECTRICE
UTILIZARE NUMAI ÎN LOCALITATE USCATĂ	UTILIZAȚI NUMAI UN TREI LOCURI

# Mușcătura de nasturi

## BUTON PORNIT/OPRIT

1. Conectați adaptorul de alimentare la **FIȘĂ DE INTRARE DE CURENT CONTINU** pe panoul din spate.
2. Întoarce-te **BUTON PORNIT ȘI OPRIT/VOLUM** pe panoul frontal pentru a porni sau opri unitatea.

## STARE BUNA

Apăsăți ușor butonul **MODĂ** pentru a selecta modul de redare:

**VINIL, VINIL STREAM, BLUETOOTH, AUX IN.**

## CONTROLUL VOLUMULUI

1. Rotiți butoanele **VOLUM** pentru a regla volumul.
2. În timpul ascultării private, mai întâi reduceți volumul la minim, conectați căștile **ștecher pentru căști** și apoi reglați volumul folosind butonul de volum.

**NOTA:** Evitați să ascultați prea mult timp cu căștile puse. Îți poate afecta auzul.

## START/STOP

Hev **contactele aerului** a ridică **brațe de ton** si detitularii. Mișcare **brațe de ton** cu grijă până la marginea discului, iar recorderul va începe să se rotească. Hev **brațe de ton** pentru a opri redarea și pentru a muta manual **brațe de ton** înapoi la **titularii**.

## OP/NED

Hev **contactele aerului** a ridică **brațe de ton** la sau ned midtertidigt.

## VITEZA DE REDARE

Pod **45 rpm-adaptor de placă**, care corespunde **plăci de 45 rpm**. Selectați cel potrivit **viteză**,

înainte de a începe redarea.

## ON/OFF AUTO-STOP

Dezactivați funcția AUTO-STOP ON/OFF. Când este pornit, aparatul de înregistrare se oprește când înregistrarea este terminată.

## Stare Vinil

1. Apăsăți **MODĂ**-buton pentru a selecta **VINIL DISPONIBIL**. **Indicator**ilizitor**constant roșie**.
2. Utilizați adaptorul de 45 o/min care se potrivește plăcii de 45 o/min și selectați viteza corespunzătoare.
3. Plăcerea în **disc de vinil** pe recorderul.
4. Lift **brațe de ton**, și placher **acul** pe consemn. Apoi începe **aparate de disc**urisi jocuri.

## Vinil disponibil în flux

1. În timp ce discul de vinil este redat în MOD VINIL, apăsați **MODĂ**-buton la care să comutați **TILSTANDEN VINIL STREAM**. **Indicator**iva clipiroșu.
2. Activați Bluetooth în setările dispozitivului dvs. extern Bluetooth.
3. Aerisire și prin secundar. Unitatea de vinil se împerechează automat cu unitatea externă Bluetooth.
4. Unitatea de vinil redă automat muzica prin unitatea externă Bluetooth.

## Modul Bluetooth

1. Apăsăți butonul **MODĂ**și selectați Bluetooth.
2. Când LED-ul clipește **albastru**, unitatea este în modul de asociere Bluetooth.
3. Activați funcția Bluetooth de pe telefon, apoi deschideți pagina de căutare Bluetooth și căutați numele de asociere „**Lenco LS-15**”.
4. Introduceți codul de acces de urgență „0000”.
5. După oprire, stingeți lămpile indicatoare.
6. Aduceți unitățile Bluetooth înăuntru pe o distanță de 10 metri.
7. Verificați redările cu unitatea dumneavoastră externă.

## Mod de intrare Aux

1. Apăsăți **MODĂ**butonul pentru a selecta modul Aux in. **Lampa indicatoare**lizitor**constantă violet**.
2. Podul **CABLU AUX IN-3,5 MM**să se conecteze **unități muzicale**Adăuga **INTRARE LA AUX**.
3. Redarea este controlată de recorderul.
4. Sunetul este controlat de unitatea externă.

## Moduri de volum

1. Utilizați det**CABLUL AUDIO STÂNGA/DREAPTA** pentru a conecta mufa de ieșire audio din spatele platanului la un alt amplificator cu o mufă RCA în timp ce redați un disc de vinil.
2. Redarea este controlată de recorderul.
3. Sunetul este controlat de unitatea externă.

## Înlocuire ac (AT3600L)

Acul poate ține cca. 300 cronometru în pod normal. Este recomandat să înlocuiți acul atunci când observați o modificare a calității sunetului.

### SCOATEREA ACELOR DIN PICKUP

1. Așezați un deget pe vârful acului și apăsați în jos spre „O”.
2. Trageți acul în direcție „B”.

**NOTA:** Dacă apăsați prea tare pe ac, pickup-ul poate fi deteriorat sau distrus.

### ASSEMBLARE ACE

1. Țineți vârful acului și introduceți celălalt capăt apăsând în direcția „C”.
2. Împingeți acul în sus în direcția spre „D”, până când se blochează la vârf.

### ATENȚIE:

1. Nu scoateți și nu îndoiți acul.

2.  Marginile sunt ascuțite. Nu atingeți acul pentru a evita rănirea mâinii.
3. Opriți alimentarea înainte de a înlocui acul.
4. A nu se lăsa la îndemâna copiilor.

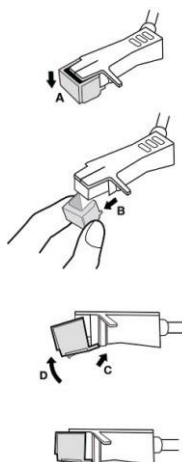

# Specificatii tehnice

Efect de intrare	100 - 240 V, 50/60 Hz
Adaptor	DC IN 5 V, 1,2 A
Ieșire difuzor	2 X 3 W
Consumul de energie	6 W
Consumul de energie(așteptare)	<0,5W
Intră în modul de așteptare	După 15 minute fără semnal 0
Temperatura de funcționare	- 35 °C
Mod de operare	Orizontală

## ALIMENTARE ELECTRICĂ

Producător: Shenzhen Simsukian Electronics Technology Co., Ltd

Număr de model: SK01G2-0500120Z

Intrare: 100 - 240V~50/60 Hz, 0,2 A

Ieșire maximă: 5 V 1,2 A, 6 W

### NOTA:

1. Utilizați numai sursa de alimentare originală
2. Utilizați numai sursa de alimentare specificată în instrucțiunile de utilizare.

Informații	Valoare și precizie
Numele producătorului sau marca comercială, înregistrarea afacerii și adresa	Shenzhen Simsukian Electronics Technology Co., Ltd
Model nr.	SK01G2-0500120Z
Tensiune de intrare	100 - 240 V
Frecvența de intrare, curent alternativ	50 - 60 Hz
Tensiune de ieșire	5 V
Curent de ieșire	1.2 A
Efect de ieșire	6 W
Eficiență medie în modul activ	> =75 %
Eficiență la sarcină mică (10%)	> =71,88 %
Consumul de energie fără sarcină	Max. 0,1 W

**Notă:** Datorită cerințelor ErP Etapa 2 pentru măsurile de economisire a energiei, o unitate conectată la rețeaua de iluminat va trece automat în standby dacă nu se redă muzică timp de aprox. 20 de minute.

## Depanare

SIMPTOM	CAUZE SUPPLEMENTARE	SOLUȚIE
Nu aprinde.	Unitatea este deconectată de la priză.	Conectați adaptorul DC la mufă.
Niciun sunet de la difuzoare.	Volumul este setat la scăzut. Modurile de intrare nu se potrivesc cu sursele de redare.	Reglați volumul. Selectați modul corect de introducere.
Zgomot/distorsiune și ieșire audio.	Unitatea este prea aproape de un televizor sau de alte dispozitive deranjante.	Opriti televizorul sau celelalte dispozitive și mutați unitatea.
Nu reacționează.	Poate fi din cauza unor factori externi, cum ar fi descărcarea de electricitate statică.	Deconectați adaptorul de alimentare și sunetul extern. Conectați din nou adaptorul de alimentare după 1 minut.
<b>PHONO</b>		
Se aude inelul recorderul.	Acul aparatului de discuri este uzat.	Înlocuiți acul.
Viteze de redare nu este normal și sare.	Recordul este strâmb. Placa nu este așezată corect pe ax.	Placa trebuie apăsată până la capăt pe ax. Nu lăsați placa să atârne pe ax.
<b>BLUETOOTH</b>		
Nici un sunet.	Nu există niciun mod Bluetooth selectat pe unitate.	Asigurați-vă că modul BT este selectat pe unitate.
	Sunetul de pe unitatea și/sau placa turnantă nu este deranjat.	Măriți volumul unității asociate sau aparate de discuri.
	Unitatea dvs. este prea departe de placa turnantă sau există obstacole între unitate și placa turnantă.	Apropiati-vă unitatea BT de placa turnantă. Opriti unitatea BT și recorderul și l-am pornit din nou.
Nu se poate parre cu Btenheden.	Nu se poate asocia cu un dispozitiv Bluetooth.	Confirmați că unitatea este compatibilă BT și reparați.

## 1. Garanție

Commaxx BV oferă service și garanție în conformitate cu legislația europeană, ceea ce înseamnă că în caz de reparație (atât în timpul, cât și după expirarea perioadei de garanție) trebuie să contactați dealerul local.

**Notă importantă:** Nu este posibil să trimiteți produsul direct către Commaxx BV dacă necesită reparații.

**Notă importantă:** Dacă unitatea este deschisă sau accesată în orice mod de către un centru de service neautorizat, garanția va fi anulată.

Această unitate nu este potrivită pentru uz profesional. În cazul utilizării profesionale, toate obligațiile de garanție din partea producătorului sunt excluse.

## 2. Exonerare de responsabilitate

Firmware-ul și/sau componentele hardware sunt actualizate în mod regulat. Prin urmare, unele dintre instrucțiunile, specificațiile și imaginile din această documentație se pot abate ușor de la situația dumneavoastră specifică. Toate elementele descrise în acest ghid au doar scop ilustrativ și este posibil să nu se aplice unei anumite situații. Nu pot fi derivate drepturi legale din descrierea din acest ghid.

## 3. Dezmembrarea unitatilor externalizate



Simbolul indică faptul că produsul electric sau bateria relevant în Europa nu trebuie aruncat ca deșeuri menajere generale. Pentru a asigura tratarea corectă a deșeurilor a produsului și a bateriei, vă rugăm să le eliminați în conformitate cu legislația locală aplicabilă privind cerințele pentru eliminarea echipamentelor electrice sau bateriilor. În acest fel contribuiți la conservarea resurselor naturale și îmbunătățiți standardele de protecție a mediului în legătură cu tratarea și eliminarea deșeurilor electrice (directiva privind deșeurile de echipamente electrice și electronice).

#### 4. DECLARAȚIA DE CONsimțământ

Commaxx declară prin prezenta că echipamentul radio de tip [Lenco LS-15] respectă Directiva 2014/53/UE. Textul integral al Declarației de conformitate UE poate fi găsit pe următorul site web:

[https://commaxx-certificates.com/doc/ls-15\\_doc.pdf](https://commaxx-certificates.com/doc/ls-15_doc.pdf)

Tastați RF	Gama de frecvențe (MHz)	Câștig (dBm)
Bluetooth	2402 - 2480	<6

#### 5. Serviciu

Introduceți [www.lenco.com](http://www.lenco.com) pentru mai multe informații și asistență de la biroul nostru de asistență Commaxx BV Wiebachstraat 37, 6466 NG Kerkrade, Țările de Jos.

## Instrucțiuni de siguranță

### PRECAUȚII:

Utilizarea controalelor sau efectuarea unor metode care nu sunt descrise aici poate duce la expunerea la radiații periculoase.

### PRECAUȚII ÎN APLICARE

#### INSTRUCTORUL A PROIECTAT ATACUL:

- Orificiile de ventilație nu trebuie acoperite sau blocate. Când unitatea este așezată pe un raft, balamaua trebuie să fie degajată de 5 cm în jurul întregii unități.
- (2) Asamblarea se face în conformitate cu instrucțiunile însoțitoare.
- Țineți unitatea departe de surse de căldură, cum ar fi elemente, suprafețe de încălzire, mese, lumânări și alte produse generatoare de căldură, precum și flăcări deschise. Unitatea poate fi utilizată numai în zone cu climă blândă. Evitați mediile extrem de reci sau calde. Temperatura de funcționare între 0° și 35°C.
- Unitatea nu trebuie utilizată în apropierea câmpurilor magnetice puternice.
- Descărcările electrostatice pot afecta funcționarea unității. Dacă se întâmplă acest lucru, unitatea trebuie să fie resetată și repornită în conformitate cu manualul de instrucțiuni. În timpul transferului fișierelor, unitatea trebuie manipulată cu grijă într-un mediu lipsit de electricitate statică.
- Atenție! Materialele străine nu intră niciodată în produs prin supape sau deschideri. Tensiunea înaltă curge prin produs și, dacă aveți un scop, poate provoca șoc electric și/sau scurtcircuit la componentele interne. De asemenea, evitați vărsarea apei sau a altor lichide pe produs.
- Unitatea nu poate fi utilizată în medii umede sau umede, cum ar fi băi, bucătării aglomerate sau lângă piscine.
- Aparatul nu trebuie expus la picături sau praf și trebuie să se asigure că nu există obiecte umplute cu lichide, de ex. vase, plasate pe sau lângă unitate.
- Unitatea nu poate fi utilizată când poate apărea condens. Când unitatea este utilizată într-o încăpere fierbinte și umedă, se pot forma picături de apă sau condens în unitate și este posibil ca unitatea să nu funcționeze corect. Lăsați unitatea oprită timp de una sau două ore înainte de a reporni alimentarea. Unitatea trebuie să fie uscată înainte de a porni alimentarea.
- Deși această unitate este fabricată cu cea mai mare grijă și verificată de mai multe ori înainte de a închide fabrica, este din ce în ce mai posibil să apară probleme, așa cum se aplică tuturor aparatelor electrice. Dacă observați fum, acumulare puternică de căldură sau alt fenomen neașteptat, trebuie să îndepărtați imediat contactul din dispozitivul de eluare.
- Unitatea trebuie să fie alimentată de o sursă de alimentare similară cu specificațiile de pe comutatorul de tip. Contactați vânzătorul cu amănuntul sau compania locală de electricitate dacă nu sunteți sigur de tipul de alimentare disponibil în casa dvs.
- Nu lăsați unitatea la îndemâna animalelor. Anumite animale pot mușca cablurile de alimentare.
- Utilizați o cârpă moale și uscată pentru a curăța unitatea. Nu se pot folosi fluide pe bază de solvenți sau benzină. Puteți folosi o cârpă umedă cu un detergent diluat pentru a îndepărta petele dure.
- Furnizorul nu este responsabil pentru deteriorarea sau pierderea datelor cauzate de defecțiuni, utilizare obișnuită, modificarea unității sau înlocuirea bateriei.
- Conexiunea nu poate fi întreruptă atunci când unitatea formează sau transferă fișiere. Acest lucru poate duce la coruperea sau coruperea datelor.
- Memoria USB trebuie conectată direct la unitate dacă unitatea are o caracteristică pentru redare USB. Nu utilizați un cablu prelungitor USB deoarece poate cauza interferențe care pot duce la pierderea datelor.
- Simbolul tipului este situat pe partea inferioară sau în spatele unității.
- Unitatea nu este rezervată folosirii de către persoane (inclusiv copii) cu dizabilități fizice, senzoriale sau psihice sau cu lipsa de experiență și cunoștințe astfel încât acestea să nu fie sub supravegherea sau să fi primit instrucțiuni cu privire la utilizarea corectă a persoanei în cauza deras security.

19. Acest produs este destinat numai utilizării neprofesionale și nu pentru uz comercial sau industrial.
20. Verificați dacă unitatea este reglată astfel încât să stea constant. Daunele cauzate de utilizarea produsului într-o manieră instabilă sau de expunerea la vibrații sau șocuri sau de nerespectarea oricărei alte avertismente sau precauții din acest manual de instrucțiuni nu anulează garanția.
21. Nu lua niciodată ajutorul nimănui.
22. Unitatea nu poate fi niciodată plasată deasupra altor echipamente electrice.
23. Nu lăsați pungile de plastic la îndemâna copiilor.
24. Utilizați numai accesoriile furnizate de producător.
25. Delegați toate serviciile unui personal de service calificat. Cerințe de serviciu atunci când de ex. încărcătorul sau contactul a fost deteriorat pe ceva setat, când s-a vărsat lichid sau a căzut material în unitate, când unitatea a fost expusă la ploaie sau umezeală, nu funcționează normal sau s-a defectat.
26. Expunerea prelungită la zgomote puternice de la playerele muzicale poate duce la pierderea auzului accidentală sau permanentă.
27. Dacă produsul vine cu un cablu de alimentare sau un adaptor de rețea:
- (1) Deconectați cablul de alimentare și contactați personalul de service corespunzător dacă apare o problemă.
  - (2) Pentru a deconecta complet sursa de alimentare, priza aparatului trebuie deconectată de la rețea, deoarece deconectarea unității se face prin priza sa de alimentare.
  - (3) Nu călcați pe adaptorul de rețea și nu îl strângeți. A fost foarte atent și apoi mai ales lângă contacte și prize de cablu. Obiectele grele nu pot fi plasate pe adaptorul de rețea, deoarece îl pot deteriora. Nu lăsați întreaga unitate la îndemâna copiilor! Dacă cablul de alimentare se scurge, poate cauza vătămări corporale grave.
  - (4) Deconectați aparatul pe timp de ceață sau dacă nu este utilizat pentru o perioadă lungă de timp.
  - (5) Dispozitivul de eluare trebuie să fie amplasat aproape de echipament și să fie ușor accesibil.
  - (6) Cutia de eluare și cablurile prelungitoare nu trebuie să fie supraîncărcate. Supraîncărcarea poate provoca incendiu sau poate duce la electrocutare.
  - (7) Aparatele de construcție clasa 1 trebuie conectate la o priză cu împământare.
  - (8) Unitățile cu construcție Clasa 2 nu necesită o conexiune cu împământare.
  - (9) Păstrați întotdeauna legătura când scoateți ceasul din perete. Sărmă și cabluri de alimentare. Acest lucru poate cauza un scurtcircuit.
  - (10) Nu se poate folosi un cablu de alimentare deteriorat, un contact sau un ștecher slăbit. Acestea pot provoca incendii sau electrocutare.
28. Dacă produsul conține sau este livrat cu o telecomandă care conține baterii tip monedă/buton: **Avertizare:**
- (1) Nu înghițiți bateriile deoarece pot apărea arsuri chimice sau echivalente.
  - (2) Telecomanda inclusă] Acest produs conține o baterie tip monedă/buton care, dacă este înghițită, poate provoca arsuri interne grave în doar două ore și poate duce la moarte.
  - (3) Nu lăsați bateriile noi și uzate la îndemâna copiilor.
  - (4) Nu mai utilizați produsul dacă carcasa bateriei nu se închide corect și nu lăsați-l la îndemâna copiilor.
  - (5) Dacă credeți că bateriile au persistat sau sunt găsite în orice parte a corpului, trebuie să solicitați imediat asistență medicală.
29. Măsuri de precauție la manipularea bateriei:
- (1) Risc de explozie dacă bateria este înlocuită într-un set comun. Bateria trebuie înlocuită cu același tip sau cu unul similar.
  - (2) Bateria nu trebuie expusă la temperaturi extrem de ridicate sau scăzute și la presiune scăzută a aerului la altitudine mare, în timpul utilizării, depozitării sau transportului.
  - (3) Schimbarea unei baterii cu un tip similar poate duce la explozie sau scurgeri de lichid și/sau gaz inflamabil.
  - (4) Manipularea deșeurilor a unei baterii pe foc deschis, într-un cuptor încins, traversarea mecanică sau acoperirea poate duce la explozie.
  - (5) Bateria nu trebuie expusă la un mediu cu temperaturi extrem de ridicate, deoarece aceasta poate duce la explozie sau scurgeri de lichide și/sau gaze inflamabile.

(6) Bateria nu trebuie expusă la o presiune a aerului extrem de scăzută, care poate provoca explozie sau scurgeri de lichide și/sau gaze inflamabile.

(7) Aspectele de mediu trebuie să fie luate în considerare în manipularea deșeurilor de baterii.

## INSTALARE

(1) Despachetați toate piesele și îndepărtați materialul de protecție.

(2) Unitatea nu poate fi conectată la rețea până când nu ați verificat tensiunea rețelei și dacă toate celelalte conexiuni au fost efectuate.



### AVERTIZARE:

Preveniți posibilele leziuni ale auzului prin neascultarea la volum mare pentru perioade lungi de timp.

## Prezentare generală a produsului

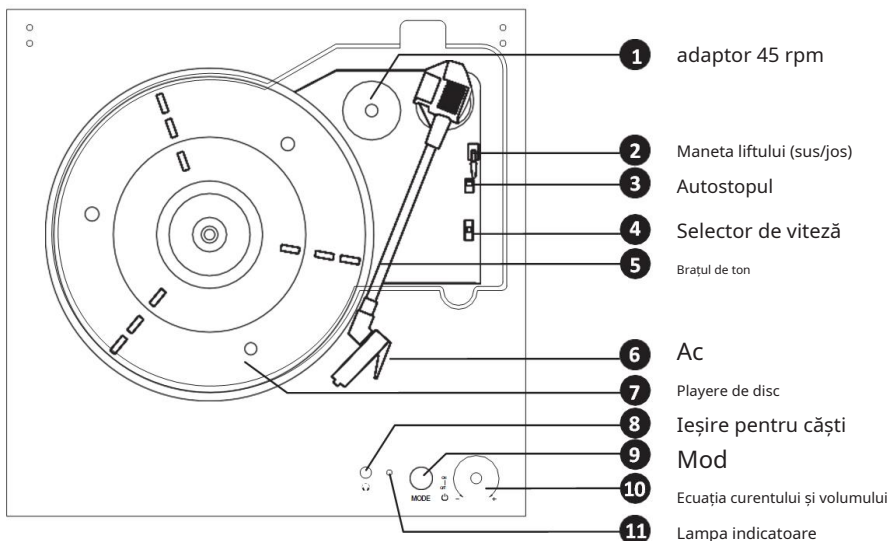

Lampa indicatoare	
Culoare	Tip/Stare
Lyser roșu	Strat de vinil
Clipește roșu	Strat șir de vinil
Intermitent albastru	Starea ambreiaj parcare pentru Bluetooth
Se aprinde albastru	modul Bluetooth/ - redare
Lizitor violet	Intrări Aux

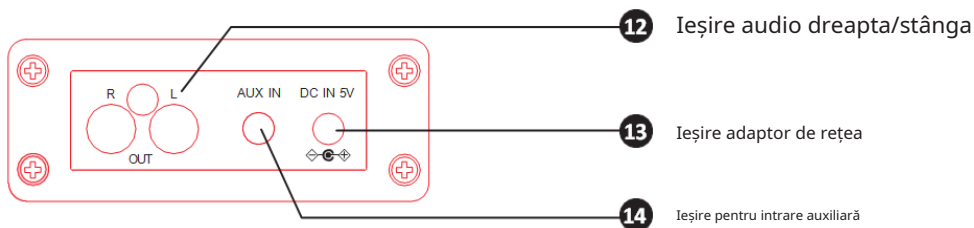

# Aplicație

1. Scoateți materialul de ambalare din unitate.
2. Scoateți capacul flexibil al acului trăgându-l ușor spre partea din față a unității.
3. Conectați **nadaptorul la Intrare DC** pe spate.

## NOTA:



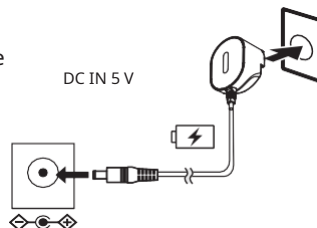

Produsul poate fi utilizat numai cu tipul de sursă de alimentare indicat pe etichetă.

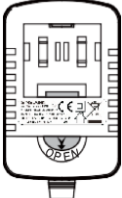

## Instalați adaptorul de rețea de contact

Selecționați și instalați conectorul adaptorului de rețea corespunzător, în funcție de tipul prizei dvs. de perete:

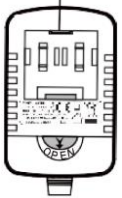
**Contact britanic** / **mâinile Contact european.**

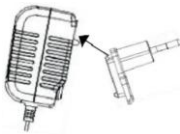
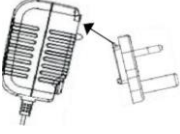
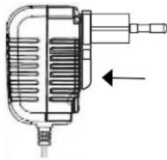
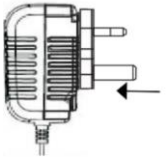
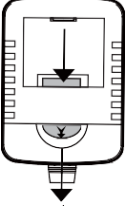
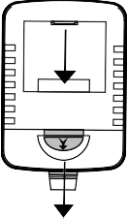
<p><b>Adaptor autobuz</b></p>  <p><b>european contact</b></p>  <p><b>Contact britanic</b></p> 	<p>Bara laterală</p>  <p>Rezultate Sus</p>  <p>Rezultate Sus</p> 	<p><b>1</b></p> <p>De Rikta<b>contacte încărcat</b> rezultateAdăuga baze de adaptoare ocolire.</p>  	<p><b>2</b></p> <p>Apăsați ferm pe partea inferioară a <b>Contact.</b></p>  	<p><b>3</b></p> <p>Byte out<b>Contact</b> genom att trycka ned <b>OPNA</b>-buden pentru att<b>debloca</b> Luați legătura.</p>  
--	--	--	--	--

ȘI	SE
ATENȚIE	PRECAUȚII
RISC DE ELECTRICE	RISC DE ELECTRICE
UTILIZARE NUMAI ÎN LOCALITATE USCATĂ	POATE FI UTILIZAT NUMAI PE LOCURI USCATE

# Utilizarea butoanelor

## **PORNIRE/OPRIRE**

1. Conectați adaptorul de rețea la **INTRARE DC** pe spate.
2. Vrid **CURRENTUL/VOLUM**-resetează pe panoul frontal pentru a porni sau opri unitatea.

## **SELECTAȚI ORICE**

Apăsați ușor **CITIRE** butonul pentru a selecta modul de redare:

**VINIL, VINIL STREAM, BLUETOOTH, AUX IN.**

## **REGULI DE VOLUM**

1. Porniți **VOLUM** butonul pentru a regla volumul.
  2. Pentru iluminatul privat, trebuie mai întâi să reduceți volumul la cel mai scăzut nivel posibil. Pune contactul ascultătorului **PUBLIC SUTTAGE** apoi măriți volumul cu butonul de volum.
- NOTA!** Evitați utilizarea căștilor pentru perioade lungi, deoarece vă poate deteriora auzul.

## **START/STOP**

Ridică-tepușul liftului ia ridică **brațe de ton** din a luititularii. Mișcare **brațe de ton** cu grijă până la marginea discului și playerul de discuri începe să se rotească. Ridică-te **brațe de ton** pentru a opri redarea și a reveni **brațe de ton** manual la **suportul brațului de ton**.

## **UPP/NER**

Ridică-tepușul liftului ia ridică **brațe de ton** sus sau jos aleatoriu.

## **VITEZA DE SCHI**

Aplicați **adaptor 45 rpm** a set **disc de 45 rpm** pe loc. Selectați potrivit

## **VITEZĂ**

Înainte de a pune muzică.

## **PORNIRE/OPRIRE AUTOMATĂ**

Activați funcția **PORNIRE/OPRIRE AUTOMATĂ**. Când este activat, playerul de discuri se oprește din rotire când discul este redat complet.

## Strat de vinil

1. Apăsați **CITIRE**-buton pentru activare **VINYLLĂGE**. **Indicatorul se aprinde roșu.**
2. Folosiți un adaptor de 45 rpm pentru a monta discul de 45 rpm și selectați viteza opusă.
3. Așezați cu grijă **discul de vinil** pe disc player.
4. Ridicați **brațe de toni** pune **acul** pe disc, apoi începe **player de disc**juca.

## Strat șir de vinil

1. **Indicator** clipește **roșu** când redați un disc de vinil în modul **VINYL** și apăsați **CITIRE**-buton pentru activare **STREAM DE VINIL**-strat.
2. Activați setarea Bluetooth pe dispozitivul dvs. extern Bluetooth.
3. Așteptați câteva secunde și apoi asociați automat unitatea de vinil cu dispozitivul extern Bluetooth.
4. Unitatea de vinil redă muzica automat printr-un dispozitiv Bluetooth extern.

## Modul Bluetooth

1. Apăsați butonul în mod repetat **CITIRE** pentru a activa funcția Bluetooth.
2. Când indicatorul luminos clipește **albastru** are modul de asociere Bluetooth activat.
3. Activați Bluetooth pe telefon, navigați la bara de căutare Bluetooth și deschideți numele de asociere "**Lenco LS-15**".
4. Introduceți parola „0000” dacă este necesar.
5. Când cuplarea de parcare s-a încheiat, lampa de control încetează să clipească.
6. Așezați dispozitivele Bluetooth la o distanță de 3 metri unul de celălalt.
7. Funcția de redare este controlată de dispozitivul dumneavoastră extern.

## Intrări Aux

1. Apăsați **CITIRE** butonul pentru a activa modul Aux. **Indicator vizitor violet.**
2. Aplicați **3,5 MM AUX IN**-cablu de conectare **music player** la **AUX IN**-extras.
3. Redarea este controlată de unitatea de vinil.
4. Volumul este controlat de dispozitivul extern.

## Tipul de ieșire audio

1. Când redați un disc de vinil puteți utiliza **CABLUL AUDIO STÂNGA/DREAPTA** pentru a conecta ieșirea audio din spatele unității de vinil la un alt amplificator cu o ieșire auxiliară RCA.
2. Redarea este controlată de unitatea de vinil.
3. Volumul este controlat de dispozitivul extern.

## Înlocuiți acul (AT3600L)

În cazul utilizării normale, acul ar trebui să dureze aproximativ 300 de ore. Vă recomandăm să înlocuiți acul imediat ce observați o schimbare a calității sunetului.

### IEȘIREA DIN PICKUPPEN

1. Țineți degetele de vârful acului și apăsați în jos până la "O".
2. Trageți acul în direcția "B".

**NOTA:** Dacă apăsați și trageți pentru păr în ac, pickup-ul se poate deteriora sau rupe.

### INSTALATI LOPATA

1. Țineți vârful acului și mergeți la celălalt capăt apăsând în direcția "C".
2. Împingeți acul în sus în direcția "D", până se închide cu sulita.

### PRECAUȚII:

1. Nu scoateți acul și nu-l îndoiți.



2. Evitați să răsuciți acul deoarece este ud și vă poate răni.
3. Opriți alimentarea înainte de a înlocui acul.
4. Depozitare fără restricții pentru copii.

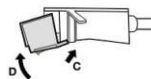
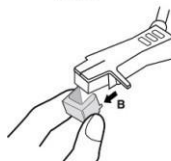
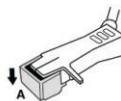

## Specificatii tehnice

Efect de intrare	100–240 V, 50/60 Hz
Acces adaptor	DC IN 5 V, 1,2 A
Ieșire difuzor	2 X 3 W
Consumul de energie	6 W
Consumul de energie(în așteptare)	<0,5W
Mergeți la medicul de așteptare	După 15 minute fără semnal 0°
Temperatura de funcționare	până la 35°C
Metode de aplicare	Orizontală

### NĂTADAPTER

Producător: Shenzhen Simsukian Electronics Technology Co., Ltd

Număr de model: SK01G2-0500120Z

Putere: 100–240 V~50/60 Hz, 0,2 A

max. Ieșire: ~~5V~~ 1,2 A, 6 W

#### NOTA:

1. Utilizați adaptorul de rețea original
2. Utilizați numai sursa de alimentare specificată în manualul de utilizare.

Informații	Valoare și acuratețe
Numele sau marca comercială a furnizorului, înregistrarea comercială și adresa	Shenzhen Simsukian Electronics Technology Co., Ltd
Etichetarea modelului	SK01G2-0500120Z
Tensiunea alimentelor	100-240 V
Tensiune AC Frecvență	50–60 Hz
Extensie	5 V
Utström	1.2 A
Efect	6 W
Eficiență activă la nivelul întregului genom	> =75 %
Consum de energie la sarcină mică (10 %)	> =71,88 %
Consumul de energie fără sarcină	0,1 W max

**Notă: Datorită cerinței ErP Stage 2 pentru economisirea energiei, o unitate conectată la rețea trece automat în modul standby dacă nu a fost redată muzică timp de aproximativ 20 de minute.**

PROBLEME	CAUZA POSIBILA	SOLUȚII
Nu funcționează pentru a porni alimentarea.	Unitățile nu sunt conectate la rețea.	Conectați adaptorul de curent continuu la priză.
Nu iese niciun sunet din difuzoare.	Volumul este setat la scăzut. Tipul de intrare nu este de acord cu sursa de redare.	Tocmai volumul. Alegeți intrarea potrivită.
Zgomot/distorsiune și ieșire audio.	Unitatea este pentru aproape un aspirator sau alt aparat deranjant.	Opriti televizorul sau alte dispozitive și re poziționați unitatea.
Acel ghic nu răspunde.	Poate depinde de factori externi, cum ar fi ESD (descărcare electrostatică).	Deconectați adaptorul de rețea și dispozitivul audio extern. Conectați din nou adaptorul de rețea după 1 minut.
<b>PHONO</b>		
Muzicieni asociați pentru playere de disc.	Acul playerului de disc este uzat.	Înlocuiți acul.
Viteze de redare nu sunt anormale și sărituri.	Skivan nu sunt băieți. Discul atârână undeva în spațiul din mijloc.	Discul trebuie să treacă prin spațiul dintre ax. Nu lăsați discul să atârâne nicăieri intermediar.
<b>BLUETOOTH</b>		
Aminteste-ți zgomotul.	Unitatea nu este setată în modul Bluetooth.	Verificați dacă unitatea este instalată pe portul BT.
	Dispozitivul și/sau volumele unității nu sunt încurcate.	Măriți volumul pe dispozitivul de parcare și/sau pe unitate.
	Dispozitivul dvs. poate fi departe de unitate sau pot exista obstacole care împiedică conexiunea dintre ele.	Mutați unitatea BT la o unitate din apropiere.  Deconectați dispozitivul BT și unitatea și apoi porniți-le.
Nu este posibilă parcare dispozitivului BT.	Nu funcționează pentru asocierea cu o unitate Bluetooth.	Confirmați că dispozitivul este compatibil BT și reparați-l.

## 1. Garanție

Commaxx BV oferă service și garanție în conformitate cu legislația europeană, care impune ca în cazul unor reparații (atât în timpul, cât și după perioada de garanție) să vă contactați distribuitorul local.

Informații importante: Nu este posibil să trimiteți produse care necesită reparații direct către Commaxx BV

Informații importante: Dacă unitatea este deschisă sau întreținută de un centru de service neautorizat, garanția încetează să se mai aplice.

Unitatea nu este potrivită pentru uz profesional. În cazul utilizării profesionale, se aplică rezilierea garanțiilor totale ale producătorului.

## 2. Exonerare de responsabilitate

Actualizările firmware-ului și/sau componentelor hardware au loc în mod regulat. Prin urmare, unele instrucțiuni, specificații și imagini din documentație pot diferi ușor de situația dvs. reală. Toate părțile descrise în acest manual sunt furnizate doar ca ilustrație și pot să nu fie adecvate în situații specifice. Niciun drept sau răspundere legală nu poate fi derivată din descrierea din acest manual.

## 3. Manipularea deșeurilor unității uzate



Simbolul indică faptul că produsul electric sau bateria nu pot fi manipulate împreună cu deșeurile menajere generale în Europa. Pentru a vă asigura că produsul și bateria sunt eliminate în mod corespunzător, echipamentele electrice și bateriile trebuie eliminate în conformitate cu toate reglementările locale aplicabile pentru eliminarea echipamentelor electrice și a bateriilor. Procedând astfel, contribuiți la recuperarea resurselor naturale și la îmbunătățirea standardelor de protecție a mediului și de eliminare a deșeurilor electrice (directiva privind deșeurile echipate cu sau care conțin echipamente electrice sau electronice).

#### 4. FORÅKRAN OM EFTERLEVNAD

Commaxx confirmă prin prezenta că echipamentul radio de tip [Lenco LS-15] respectă Directiva 2014/53/UE. Textul integral al asigurării de conformitate a UE este disponibil pe următorul site web: [https://commaxx-certificates.com/doc/ls-15\\_doc.pdf](https://commaxx-certificates.com/doc/ls-15_doc.pdf)

Tip RF	Interval de frecvență (MHz)	Câștig (dBm)
Bluetooth	2 402–2 480	<6

#### 5. Serviciu

Pentru mai multe informații și asistență prin intermediul biroului nostru de asistență, accesați [www.lenco.com](http://www.lenco.com) Commaxx BV Wiebachstraat 37, 6466 NG Kerkrade, Țările de Jos.

## Instrucțiuni de siguranță

### AVERTIZARE:

Utilizarea controalelor sau reglajelor sau efectuarea altor proceduri decât cele specificate poate cauza expunerea la radiații periculoase.

### PRECAUȚII ÎNAINTE DE UTILIZARE

#### PĂSTRAȚI ACESTE INSTRUCȚIUNI:

1. Nu acoperiți sau blocați orificiile de ventilație. Când poziționați dispozitivul pe un raft, lăsați un spațiu liber de 5 cm în jurul întregului dispozitiv.
2. Instalați conform instrucțiunilor din manualul de utilizare furnizat.
3. Țineți aparatul departe de surse de căldură, cum ar fi calorifere, termosifoane, sobe, lumânări și alte produse care generează căldură sau flăcări libere. Dispozitivul poate fi utilizat numai în zone cu climă blândă. Evitați mediile extrem de reci sau calde. Temperatura de funcționare între 0° și 35°C.
4. Evitați utilizarea dispozitivului în prezența câmpurilor magnetice puternice.
5. Descărcările electrostatice pot interfera cu utilizarea normală a acestui dispozitiv. Într-un astfel de caz, pur și simplu resetați și reporniți dispozitivul urmând manualul de instrucțiuni. În timpul transmiterii fișierului, manipulați-l cu atenție și operați într-un mediu lipsit de electricitate statică.
6. Atenție! Nu introduceți niciodată obiecte în produs prin orificiile sau orificiile de aer. În interiorul produsului sunt prezente tensiuni înalte, iar introducerea unui obiect poate provoca descărcări electrice și/sau scurtcircuite. Din același motiv, nu turnați apă sau lichide pe produs.
7. Nu utilizați în medii umede sau umede, cum ar fi băi, băi de aburi sau piscine.
8. Nu expuneți dispozitivul la stropi sau picături de lichid; nu așezați obiecte care conțin lichide, de exemplu borcane, pe sau lângă dispozitiv.
9. Nu utilizați acest dispozitiv în caz de condens. Când unitatea este utilizată într-un mediu cald și umed, în interiorul acesteia se pot forma picături de apă sau condens și este posibil ca unitatea să nu funcționeze corect; lăsați unitatea oprită timp de 1 până la 2 ore înainte de a o porni, deoarece trebuie să fie uscată înainte de a o conecta la sursa de alimentare.
10. Deși acest dispozitiv este fabricat cu cea mai mare grijă și verificat în mod repetat înainte de a părăsi fabrica, este totuși posibil să apară probleme la fel ca la orice alt echipament electric. Dacă se observă fum, acumulare excesivă de căldură sau alte fenomene neașteptate, deconectați imediat ștecherul de la priza principală.
11. Acest dispozitiv trebuie să funcționeze cu o sursă de alimentare corespunzătoare valorilor indicate pe eticheta cu specificații. Dacă nu sunteți sigur de tipul de sursă de alimentare folosită în casa dvs., consultați dealerul sau compania electrică locală.
12. Țineți departe de animalele de companie. Unor animale le place să mestece cablurile de alimentare.
13. Pentru a curăța dispozitivul, utilizați o cârpă moale și uscată. Nu utilizați solvenți sau lichide pe bază de benzină. Pentru a îndepărta petele persistente, puteți folosi o cârpă umedă cu detergent diluat.
14. Furnizorul nu este răspunzător pentru deteriorarea sau pierderea datelor cauzate de funcționare defectuoasă, utilizare necorespunzătoare, modificarea dispozitivului sau înlocuirea bateriei.
15. Nu întrerupeți conexiunea atunci când dispozitivul formatează sau transferă fișiere. În caz contrar, riscați corupția sau pierderea datelor.
16. Dacă unitatea are funcția de redare USB, tastatura USB trebuie conectată direct la unitate. Nu utilizați un prelungitor USB, deoarece acesta poate cauza interferențe care duc la pierderea datelor.
17. Eticheta de clasificare se află pe panoul de jos sau din spate al dispozitivului.
18. Acest dispozitiv nu este destinat utilizării de către persoane (inclusiv copii) cu dizabilități fizice, senzoriale sau mentale sau lipsite de experiență și cunoștințe, cu excepția cazului în care acestea sunt sub supraveghere sau au primit instrucțiuni privind utilizarea corectă a dispozitivului de către cei care sunt responsabili pentru siguranța lor.

19. Acest produs este destinat exclusiv utilizării neprofesionale și nu poate fi utilizat în scopuri comerciale sau industriale.
  20. Asigurați-vă că unitatea este plasată într-o poziție stabilă. Daunele cauzate de utilizarea acestui produs plasat într-o poziție instabilă, orice vibrație sau șoc sau nerespectarea oricărei alte avertismente sau precauții enumerate în acest manual de utilizare nu vor fi acoperite de garanție.
  21. Nu îndepărtați niciodată carcasa exterioară a dispozitivului.
  22. Nu poziționați niciodată aparatul pe alte echipamente electrice.
  23. Nu permiteți accesul copiilor la pungile de plastic.
  24. Utilizați numai accesoriile specificate de producător.
  25. Apelați la personal calificat pentru asistență. Intervenția de service este necesară dacă dispozitivul a fost deteriorat în vreun fel, de exemplu la cablul de alimentare sau la ștecher, dacă s-au vărsat lichide sau dacă au căzut obiecte pe dispozitiv, dacă dispozitivul a fost expus la ploaie sau umiditate, dacă a căzut sau nu a funcționat normal.
  26. Expunerea prelungită la sunete cu volum ridicat de la playerele muzicale poate cauza pierderea temporară sau permanentă a auzului.
  27. Dacă produsul este livrat cu un cablu de alimentare sau un adaptor de curent alternativ:
    - (1) În caz de probleme, deconectați cablul de alimentare CA și contactați personalul calificat pentru asistență.
    - (2) Pentru a opri complet alimentarea, priza de alimentare a aparatului trebuie deconectată de la rețea: dispozitivul de secționare este același cu priza de alimentare a aparatului.
    - (3) Nu călcați și nu zdrobiți alimentatorul. Aveți mare grijă, mai ales lângă prize și punctul de ieșire a cablului. Nu așezați obiecte grele pe sursa de alimentare, deoarece acestea o pot deteriora. Nu lăsați aparatul la îndemâna copiilor. Jocul cu cablul de alimentare se poate răni grav.
  - (4) Deconectați aparatul din priză în timpul furtunii sau când nu este utilizat pentru o perioadă lungă de timp.
  - (5) Priza de curent trebuie instalată aproape de aparat și trebuie să fie ușor accesibilă.
  - (6) Nu supraîncărcați priza de curent alternativ și nici nu o extindeți. Supraîncărcarea poate provoca incendiu sau descărcări electrice.
  - (7) Dispozitivele cu instalație de clasa 1 trebuie conectate la o priză de alimentare cu împământare de protecție.
  - (8) Dispozitivele de clasa 2 nu necesită o conexiune la pământ.
  - (9) Țineți întotdeauna ștecherul când îl scoateți din priză. Nu trageți de cablul de alimentare. Acest lucru poate provoca un scurtcircuit.
  - (10) Nu utilizați un cablu de alimentare sau o priză deteriorată sau o priză asigurată necorespunzător. Acest lucru poate provoca incendii sau descărcări electrice.
28. Dacă produsul conține sau este livrat cu o telecomandă cu baterii buton:

**Avertizare:**

- (1) Nu ingerați bateriile, sunteți în pericol de arsuri chimice sau deteriorări echivalente.
  - (2) Telecomanda furnizată împreună cu acest produs conține o baterie buton care, dacă este ingerată, poate provoca daune interne grave în doar 2 ore și poate duce la deces.
  - (3) Nu lăsați bateriile, noi sau uzate, la îndemâna copiilor.
  - (4) Dacă bateria nu se închide complet, întrerupeți utilizarea dispozitivului și nu lăsați-l la îndemâna copiilor.
  - (5) Dacă se teme că bateriile ar fi fost înghițite sau pot intra în contact cu orice parte internă a corpului, contactați imediat un medic.
29. Precauții privind utilizarea bateriilor:
- (1) Bateria poate exploda dacă nu este înlocuită corespunzător. Înlocuiți numai cu același tip sau tip echivalent.
  - (2) Nu expuneți bateriile la temperaturi extrem de ridicate sau scăzute sau la presiune scăzută a aerului la altitudine mare în timpul utilizării, depozitării sau transportului.
  - (3) Înlocuirea cu o baterie de tip incorect poate provoca o explozie sau scurgerea de lichide sau gaze inflamabile.

- (4) Aruncarea unei baterii într-un foc sau cuptor încins sau zdrobirea sau forfecarea mecanică a unei baterii poate provoca o explozie.
- (5) Lăsarea bateriei într-un mediu înconjurător cu temperatură extrem de ridicată poate provoca o explozie sau scurgere de lichide sau gaze inflamabile.
- (6) O baterie supusă unei presiuni extrem de scăzute a aerului poate provoca o explozie sau scurgere de lichide sau gaze inflamabile.
- (7) Este necesar să se acorde atenție aspectelor de mediu legate de eliminarea bateriilor.

## INSTALA

- (1) Dezasamblați toate piesele și scoateți echipamentul de protecție.
- (2) Nu conectați unitatea la rețea înainte de a verifica tensiunea rețelei și înainte de a fi efectuate toate celelalte conexiuni.



### **AVERTIZARE:**

Pentru a preveni posibile leziuni ale auzului, evitați să ascultați platoul la un volum ridicat pentru perioade lungi de timp.

## Prezentare generală a produsului

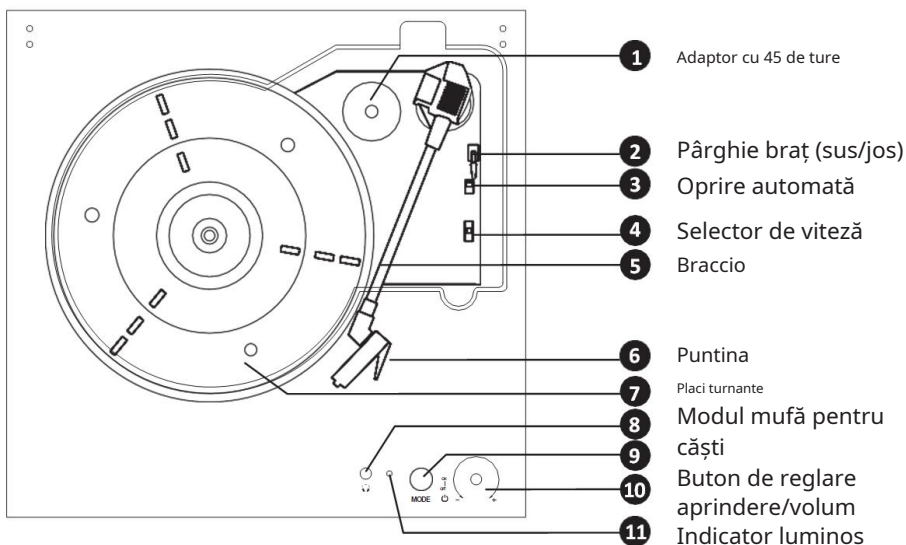

### Indicator luminos

Culoare	Mod/Stare
Lumină roșie fixă	Modul Vinil
Intermitent roșu	Modul de streaming vinil
Intermitent albastru	Statul de asociere Bluetooth
Lumină albastră fixă	Mod Bluetooth/redare
Mov Fix	Modul de intrare auxiliar

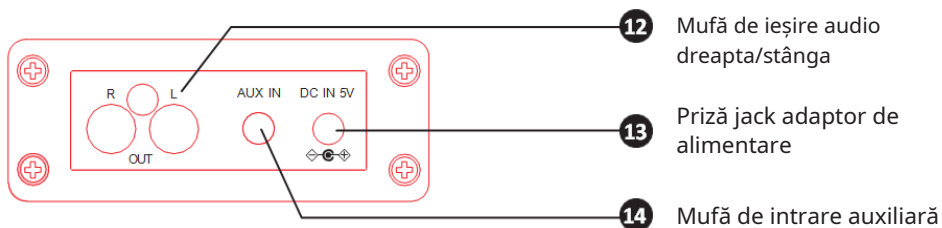

## Operațiune de instalare

1. Scoateți materialele de ambalare din unitate.
2. Scoateți capacul transparent de protecție de pe ac, trăgându-l ușor spre partea din față a unității.
3. Conectați **adaptor de alimentare sub Mufă de intrare CC** pe panoul din spate.

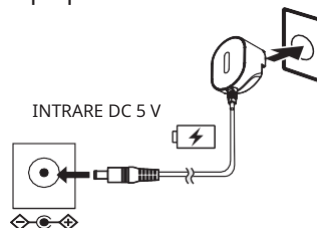

### NOTA:

Produsul trebuie utilizat numai cu tipul de sursă de alimentare indicat pe etichetă.

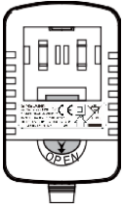

## Instalați mufa adaptorului de alimentare

Selectați și instalați ștecherul adaptor de alimentare corespunzător în funcție de tipul de priză: **Priza britanică** sau **pin european**.

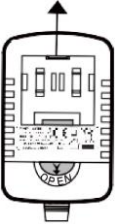
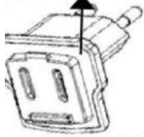
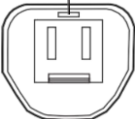
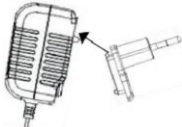
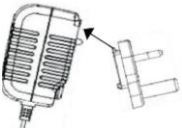
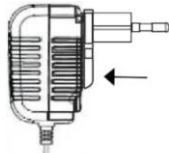
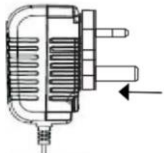
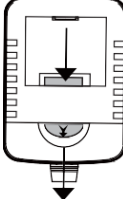
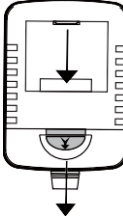
<p><b>Baza a adaptorului</b></p>  <p>Coloana vertebrală europeană</p>  <p><b>Priza britanică</b></p> 	<p><b>Canelură laterală</b></p>  <p>Parte proeminentă în piesa superior</p>  <p>Parte proeminentă în piesa superior</p> 	<p><b>1</b></p> <p>Aliniați <b>parte proeminentă în partea superioară a priză</b> cu <b>canelura laterală albă a adaptorului.</b></p>  	<p><b>2</b></p> <p>Apăsați ferm pe fund al priză.</p>  	<p><b>3</b></p> <p>Pentru a înlocui <b>priză</b>, apăsați butonul <b>DESCHIDERE</b> pe deblocaștecherul.</p>  
--	---	--	---	---

ȘI	IT
ATENȚIE	AVERTIZARE
RISC DE ELECTRICE	RISC DE ELECTRICE
UTILIZARE NUMAI ÎN LOCALITATE USCATĂ	UTILIZAȚI NUMAI ÎN MEDIU USCAT

# Aționarea butoanelor

## Pornire/Oprire

1. Conectați adaptorul de alimentare la **JACK DE INTRARE CC** pe panoul din spate.
2. Pentru a porni sau opri unitatea, rotiți butonul **BUTON DE ALIMENTARE/REGLARE VOLUM** pe panoul frontal.

## SELECTARE MODUL

Apăsăți ușor butonul **MOD** pentru a selecta modul de redare: **VINIL, REDARE VINIL, BLUETOOTH, INTRARE AUXILIARĂ**.

## CONTROLUL VOLUMULUI

1. Rotiți **BUTON DE VOLUM** pentru a regla volumul.
2. Pentru ascultare privată, mai întâi reduceți volumul la minim. Introduceți mufa pentru căști în **PRISA JACK pentru căști** pe panoul din spate, apoi reglați volumul prin butonul de reglare a volumului.

**NOTA:** Evitați să ascultați muzică prin căști pentru perioade prelungite, deoarece vă poate deteriora auzul.

## START/STOP

Alzare **pârghie de braț** ridică pe **braț** vales **sprijin**. Mișcați ușor **braț** pe marginea discului și placa turnantă va începe să se rotească. Alzare **ilbraț** pentru a opri redarea și a aduce manual **braț** **sprijin**.

## SUS/JOS

Alzare **pârghie de braț** ridică pe **braț** sau coborâți-l temporar.

## VITEZA DE ÎNREGISTRARE

Utilizați **Adaptor cu 45 de ture** pentru a-l adapta la **disc de 45 rpm**. Selectați **VITEZĂ** corespunzător

înainte de a începe redarea.

## ON/OFF AUTO OPRIRE

Activați funcția de pornire/oprire automată. Odată activată, placa turnantă se va opri când discul este redat.

## Modul Vinil

1. Apăsați butonul **MOD** pentru a accesa **MOD VINIL**; cel **indicator** este pornit de **roșu**.
2. Utilizați adaptorul de 45 de ture pentru a-l adapta la discul de 45 de ture și selectați viteza corespunzătoare.
3. Poziționați ușor **disc de vinil** pe placa turnantă.
4. Sollevară et al. **braț** și poziționați **punct** pe disc și **platouri turnante** va începe redarea.

## Modul de streaming vinil

1. În timp ce redați o înregistrare de vinil în modul **VINYLE**, apăsați tasta **MOD** pentru a accesa modul **REPRODUCERI DE VINIL**; cel **indicator** va clipi de **laroșu**.
2. Activați setarea Bluetooth a dispozitivului dvs. extern Bluetooth.
3. Așteptați câteva secunde, unitatea Vinyl va asocia automat dispozitivul extern Bluetooth.
4. Unitatea Vinyl va reda automat muzică printr-un dispozitiv extern Bluetooth.

## Modul Bluetooth

1. Apăsați butonul **MOD** pentru a accesa modul Bluetooth.
2. Când indicatorul clipește de **la albastru**, înseamnă că este în modul de asociere Bluetooth.
3. Activați funcția Bluetooth pe telefon, apoi accesați pagina de căutare Bluetooth și căutați numele asocierii "**Lenco LS-15**".
4. Dacă vi se solicită, introduceți parola „0000”.
5. Odată ce asocierea este încheiată, indicatorul luminos va înceta să clipească.
6. Așezați dispozitivele Bluetooth pe o rază de 30 de picioare.
7. Redarea este controlată de dispozitivul extern.

## Mod de intrare auxiliar

1. Apăsați butonul **MOD** pentru a accesa modul de intrare auxiliar; cel **indicator** este pornit de **violet**.
2. Utilizați **CABLU DE INTRARE AUXILIAR DE 3,5 MM** pentru a lega **dispozitiv de redare a muzicii** sub **PRISA DE INTRARE AUXILIARĂ**.
3. Redarea este controlată de unitatea Vinyl.
4. Volumul este controlat de dispozitivul extern.

## Mod de ieșire audio

1. În timpul redării unei discuri de vinil, utilizați **CABLUL AUDIO DREAPTA/STÂNGA** pentru a conecta mufa jack de ieșire audio de pe panoul din spate al unității de redare vinil cu un alt dispozitiv de amplificare echipat cu mufe auxiliare RCA.
2. Redarea este controlată de unitatea Vinyl.
3. Volumul este controlat de dispozitivul extern.

## Înlocuirea vârfului (AT3600L)

Vârful ar trebui să dureze aproximativ 300 de ore în condiții normale de utilizare. Este recomandat să înlocuiți vârful imediat ce observați o schimbare a calității a sunetului.

### DEMONTAREA PUNCTULUI DIN CAP

1. Poziționați degetele pe capătul punctului și împingeți în jos până ajungeți la litera "O".
2. Extrageți cusătura în direcția „B”.

**NOTA:** Când aplicați prea multă forță pe vârful, riscați să vă deteriorați sau să vă rupeți capul.

### INSTALARE PODUL

1. Când aplicați prea multă forță pe vârful, riscați să vă deteriorați sau să vă rupeți capul "C".
2. Împingeți mânerul în sus în direcția "D" până când se fixează pe vârful.

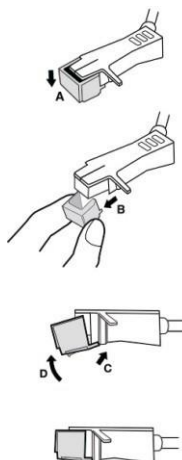

### AVERTIZARE:

1. Nu scoateți și nu îndoiți acul de cusătură.



2. Margini ascuțite, nu atingeți acul pentru a evita rănirea mâinii.
3. Opriti alimentarea înainte de a înlocui vârful.
4. A nu se lăsa la îndemâna copiilor.

## Specificatii tehnice

Putere de intrare	100-240 V, 50/60 Hz
Intrare adaptor	INTRARE DC 5 V, 1,2 A 2
Ieșire difuzor	x 3 W
Consumul de energie	6 W
Consum de energie (standby)	<0,5W
Intrați în modul de așteptare	După 15 minute fără semnal la
Temperatura de exercițiu Poziția de funcționare	0 la 35°C Orizontală

### ADAPTATOR DE ALIMENTARE

Producător: Shenzhen Simsukian Electronics Technology Co., Ltd

Număr de model: SK01G2-0500120Z

Intrare: 100-240 V ~ 50/60 Hz, 0,2 A max

Ieșire: 5 V ~~1,2~~ A, 6 W

#### NOTA:

1. Folosiți numai adaptor AC original
2. Utilizați exclusiv sursa de alimentare specificată în instrucțiunile de utilizare.

Informații	Valoare și acuratețe
Numele producătorului sau marca comercială, înregistrarea afacerii și adresa	Shenzhen Simsukian Electronics Technology Co., Ltd
ID șablon	SK01G2-0500120Z
Tensiune de intrare	100-240 V
Frecvența de intrare AC	50-60 Hz
Tensiune de ieșire	5 V
Curent de ieșire	1.2 A
Putere de ieșire	6 W
Eficiență activă medie	> =75 %
Eficiență la sarcină scăzută (10%)	> =71,88 %
Consumul de energie în vid	0,1 W max

**Observații: Datorită cerințelor ErP Stage 2 pentru măsurile de economisire a energiei, o unitate conectată la rețea trece automat în modul standby dacă nu produce muzică timp de aproximativ 20 de minute.**

# Depanare

SIMPTOME	CAUZE POSIBILE	SOLUȚIE
Nu se poate porni.	Unitatea nu este conectată la priză.	Conectați adaptorul de curent continuu la priză.
Fără ieșire audio din boxe.	Volumul este setat prea mic. Modul de intrare nu se potrivește cu sursa de redare.	Reglați volumul. Selectați modul de intrare corect.
Zgomot/distorsiune în ieșirea audio.	Unitatea este prea aproape de un televizor sau de un aparat similar.	Opriti televizorul sau orice alte aparate și re poziționați unitatea.
El nu raspunde.	Poate fi din cauza unor factori externi, cum ar fi descărcări electrostatice (ESD).	Deconectați adaptorul de alimentare și dispozitivul audio extern. Reconectați adaptorul de alimentare după 1 minut.
<b>TELEFON</b>		
Agravarea performanța audio a platouri turnante.	Vârful plăcii rotative este uzat.	Înlocuiți vârful.
Viteza de reproducere este anormală și săritură.	Discul nu este uniform, discul este suspendat în vid.	Discul trebuie să treacă prin fanta șurubului. Nu suspendați discul în spațiul gol.
<b>BLUETOOTH</b>		
vocea lui Nessun.	Unitatea nu este selectată în modul Bluetooth.	Asigurați-vă că unitatea este selectată în modul BT.
	Volumul dispozitivului și/sau al unității nu este crescut.	Măriți volumul pe dispozitivul și/ sau pe unitatea asociată.
	Dispozitivul este prea departe de unitate sau există o obstacol între dispozitiv și unitate.	Apropiati dispozitivul BT de unitate. Opriti dispozitivul și unitatea BT, apoi reporniți-le.

Nu se poate împerechea dispozitivul BT.	Imposibil de executat asocierea cu un dispozitiv Bluetooth.	Verificați dacă dispozitivul dvs. este compatibil BT și reparați-l.
---	---	---

## 1. Garanție

Commaxx BV oferă un service și garanție în conformitate cu legislația europeană. Prin urmare, atunci când sunt necesare reparații (în timpul și după perioada de garanție), este indicat să contactați distribuitorul local.

Notă importantă: Nu este posibil să trimiteți produse pentru a fi reparate direct către Commaxx BV.

Notă importantă: Când unitatea este deschisă sau manipulată în orice mod de către un centru de service nerecunoscut, garanția se anulează.

Acest dispozitiv nu este potrivit pentru uz profesional. Atunci când unitatea este utilizată în scopuri profesionale, toate obligațiile producătorului care decurg din garanție sunt nule.

## 2. Clauză de declinare a răspunderii

Firmware-ul și/sau componentele hardware sunt actualizate în mod regulat. Prin urmare, este posibil ca unele părți legate de instrucțiuni, specificații și imagini conținute în această documentație să fie diferite de ceea ce se găsește în cazul individual. Toate descrierile incluse în acest ghid sunt furnizate în scopuri pur ilustrative și nu se aplică neapărat situației specifice. Nu pot apărea drepturi legale sau contractuale din descrierile cuprinse în acest manual.

## 3. Aruncarea la sfârșitul duratei de viață a dispozitivului



Acest simbol indică faptul că în Europa este interzisă aruncarea produsului electric sau a bateriei aferente la gunoiul menajer. Pentru eliminarea corectă a produsului și a bateriei la sfârșitul duratei de viață, respectați reglementările locale actuale pentru tratarea deșeurilor de la echipamente electrice și electronice și baterii. În acest fel contribuie la protejarea resurselor naturale și la îmbunătățirea standardelor de protecție a mediului în tratarea deșeurilor de la echipamente electrice și electronice (Directiva RAEE).

#### 4. DECLARAȚIA DE CONFORMITATE

Prin prezenta, Commaxx declară că tipul de echipament radio [Lenco LS-15] este în conformitate cu Directiva 2014/53/UE. Textul integral al declarației de conformitate a UE este disponibil la următoarea adresă de internet: [https://commaxx-certificates.com/doc/ls-15\\_doc.pdf](https://commaxx-certificates.com/doc/ls-15_doc.pdf)

Tip RF	Gama de frecvențe (MHz)	Putere (dBm)
Bluetooth	2402-2480	<6

#### 5. Asistență

Pentru mai multe informații și acces la biroul de asistență, vizitați site-ul [www.lenco.com](http://www.lenco.com) Commaxx BV Wiebachstraat 37, 6466 NG Kerkrade, Țările de Jos.

# Turvallisuusohjeet

## HUOMIO:

Alții vor afla despre măsurarea măsurătorilor și măsurătorile măsurătorilor și măsurarea măsurătorilor care conduc la siguranța măsurătorilor.

## ANTRENAMENT VAROTOIMET

### CE-ȚI PLACE:

1. Älä peitä tai tuki mitää tuuletusaukkoja. Lăsați doar un raft ușor, dați 5 cm vapaata tilaa light impärille.
2. Asenna mukana toimitetun käyttöoppaan mukaisesti.
3. Pidä laite etäällä lämmönlähteistä, kuten pattereista, lämmittimistä, uuneista, kynttilöistä ja muista lämpöä tuottavista tuotteista tai avotulesta. Să lășăm voidaanul să rămănă în aer liber. Äärimmäisen kylmiä tai lämpimiä impäristöjä tulee välttää. Käyttölämpötila-alue la 0–35 °C.
4. Scoateți lumina din câmpul magnetic.
5. Sähköstaattinen purkaus voi häiritä laitteen normalialia käyttöä. Dacă nu ai, zero si scoate yksinkertaisesti din fata. Păstrați magazinul de informații lähetyksen aikana varoen și impäristössä, dacă nu există stättista sähköä.
6. Varoitus! Älä koskaan työnnä mitää esinettä tuotteeseen tuuletusaukkojen tai muiden aukkojen kautta. Korkea jännite virtaa tuotteen läpi ja esineen työntäminen sisälle voi aiheuttaa sähköiskun ja/tai oikosulun sisäosista. Samasta syystä älä kaada vettä tai nestettä tuotteen päälle.
7. Älä käytä marissä tai kosteissa tiloissa, kuten kylpyhuoneissa, höyryisissä keittiössä tai uima-altaiden lähellä.
8. Laitetta ei saa altistaa pisaroille tai roiskeille. Nesteitä sisältäviä esineitä, kuten maljakoja, ei saa asettaa laitteen päälle tai sen lähelle.
9. Vă rugăm să reveniți la noi dacă costumul este pierdut în furt. Dacă lampa este arsă, se va arde, umezeala sau condensul vor apărea în interiorul lămpii, iar lampa nu va funcționa. Kytke laite pois päältä 1–2 tunniksi ennen kuin kytket virran uudelleen päälle: laitteen pitää olla kuiva ennen virran kytkemistä.
10. Deși acest laite se prepară în miezul nopții și este folosit în lucrarea tehtaalta toimittamista, este silti mahdollista, että angelmia voi esiintyä, kuten kaikissa sähkölaitteissa. Dacă o auzi, liiallista lämmön kertymistä tai muita odottamattomia ilmiöitä, irrota pistoke välittömästi pistorasiasta.
11. Acest sistem funcționează virtual, conform informațiilor tehnice. Dacă codul fierbinte este returnat la virtualăhteestä, acesta nu va fi utilizat în paikalliseen sähköyhtiöön.
12. Protejați mediul înconjurător. Trăiește în virtajohtoja pureskel.
13. Käytä laitteen puhdistamiseen pehmeää, kuivaa liinaa. Älä käytä liuottimia tai benziinipohjaisia nesteitä. Voimakkaiden tahrojen poistamiseksi voit käyttää laimeaan pesuaineeseen kostutettua liinaa.
14. Toimittaja ei ole vastussa wahngoista tai kadonneista tiedoista, jotka johtuvat toimintahäiriöistä, väärinkäytöstä, laitteen muutoksista tai paristojen vaihdosta.
15. Nu vă temeți de aceștea, dar veți putea auzi și înțelege adevărul. Muussa tapauksessa tiedot voivat vioittua tai kadota.
16. Dacă dispozitivul de stocare USB este pornit, memoria USB este conectată direct la dispozitiv. Nu utilizați o unitate USB, deoarece va interfera cu recuperarea și transferul datelor.
17. Arvokilpi on merkitty laitteen pohjaan tai takapaneeliin.
18. Să facem această bucurie a sfinților (mukan lukien lapset) käyttöön, joilla on fyysisiä, aistinvaraisia tai henkisiä häiriöitä tai joilla ei ole kokemusta tai tietoa, jollei heidän turvallidestaan la cuvintele întregi răspunsuri la întregul răspuns käytöstä.
19. Tämä tuote on tarkoitettu yksityiskäyttöön, ei kaupalliseen tai teolliseen käyttöön.

20. Varmista, että yksikkö on säädetty vakaaseen asentoon. Takuu ei kata vahinkoja, jotka aiheutuvat tuotteen käytöstä epävakaassa asennossa, tärinästä tai iskuista tai tässä käyttöoppaassa olevien varoitusten tai varotoimien noudattamatta jättämisestä.
21. Cod postal Älä koskaan.
22. Älä koskaan aseta laitetta muiden sähkölaitteiden päälle.
23. Pidä muovipussit sac incarcate ulottuvilta.
24. Käytä vain valmistajan määrittelemiä lisäosia/lisävarusteita.
25. Jätä huolto pätevän huoltohenkilön suoritettavaksi. Huoltoa tarvitaan, kun laite on jotenkin vaurioinnut, esimerkiksi virtajohto tai pistoke on vaurioinnut, nestettä on roiskunut tai esineitä on pudonnut laitteeseen, laite on altistunut sateelle tai kosteudelle, se ei toimi normaalista tai puolisti tai.
26. Pitkäaikainen altistuminen musiikkisoittimien voimakkaille äänille voi johtaa tilapäiseen tai pysyvään kuulonmenetykseen.
27. Dacă aveți un mukan tulee virtajohto și viihdevirtaverkkolaite:
- (1) Dacă apare o problemă, înlocuiți conexiunea la rețea și aveți grijă de ea.
  - (2) Laite voidaan irrottaa kokonaan virransyötöstä irrottamalla pistoke pistorasiasta, koska katkaiseva laite on tuotteen virtapistoke.
  - (3) Să mergem la locul de muncă ca să fim puriști. Era un războinic, un prizonier de pistoale și o pelerină. Nu lăsa raskaita pe marginea lucrării și o vei putea vedea. Pidä laite kokonaan poissa lasten ulottuvilta! Jocul lui Virtajohdolla este pe cale să devină un loukkaantua.
  - (4) Irrota laitteen virtajohto ukkosmyrskyn aikana tai kun sitä ei käytetä pitkään aikaan.
  - (5) Pistorasian s-a dus în casă și s-a dus în casă să ajute.
  - (6) Älä ylikuormita pistorasioita tai jatkojohtoja. Ylikuormitus saattaa aiheuttaa tulipalon tai sähköiskun.
  - (7) Luokan 1 mukaiset laitteet on kytkettävä suojavaaditettuun pistorasiaan.
  - (8) Luokan 2 mukaiset laitteet eivät vaadi maadoitettua liitäntää.
  - (9) Pidä aina kiinni pistolkeesta, numai te stiu irti pistorasiasta. Vezi mai multe virtajohdosta. Dacă vrei să mă ajuți.
  - (10) Nu folosiți valoroasele virtajohtoa sau pistoketta și nu dizolvați pistorasiaa. Ce vezi aiheuttaa sähköiskun.
28. Dacă doriți să vă alăturați grupului, vă rugăm să includeți următoarele:
- Varoitus:**
- (1) „Nu vreau să-mi fie frică de baterie, chimicalele sunt periculoase”, a răspuns el.
  - (2) Toți membrii comitetului caucus includ nappipariston. Nappipariston nieleminen va reduce vidul din interiorul palovammoja deja cu 2 tone și acest lucru va duce la răcire.
  - (3) Pidä sekä uudet että vechi paristot si akut poissa lasten ulottuvilta.
  - (4) Dacă paristolokero nu cunoaște sulkeudu-ul, tuotteen käyttö și pidä tuotteen poissa lasten ulottuvilta.
  - (5) Dacă nu, a paristoja tai akkuja on niety tai työnnetty johonkin kehon aukkoon, hakeudu välittömästi lääkäriin.
29. Huomio paristojen tai akkujen käytöstä:
- (1) Räjähdyksenvaara, dacă paristo tai akku acetana väärin. Rezumatul vinului Vaihda și tipul de răspuns.
  - (2) Paristoa tai akku ei saa altistaa korkeille tai matalille ääriämpötiloille tai matalalle ilmanpaineelle suurissa korkeuksissa käytön, varastoinnin tai kuljetuksen aikana.
  - (3) Pariston tai akun vaihtaminen väärin tyyppiseen voi johtaa räjähdykseen tai syttyvän nesteen tai kaasun vuotamiseen.
  - (4) Paristojen tai akkujen hävittäminen tuleen tai kuumaan uuniin tai paristojen tai akkujen mekaaninen murskaaminen tai leikkaaminen voi johtaa räjähdykseen.
  - (5) Paristojen tai akkujen jättäminen erittäin kuumaan ympäristöön voi johtaa räjähdykseen tai syttyvän nesteen tai kaasun vuotamiseen.
  - (6) Paristojen tai akkujen altistaminen erittäin matalalle ilmanpaineelle voi johtaa räjähdykseen tai syttyvän nesteen tai kaasun vuotamiseen.
  - (7) Agenția de protecție a Imperiului este îngrijorată de recuperarea paristojen și akkujen.

## INSEMINAT

(1) Toate părțile ambalajului și materialele de protecție a corespondenței.

(2) Älä yhdistä laitetta sähkövirtaan ennen kuin tarkistat jännitteen ja ennen kuin kaikki liitännät on tehty.



### **VAROITUS:**

Älä kuuntele kovalla äänenvoimakkuudella pitkiä aikoja mahdollisten kuulovaurioiden välttämiseksi.

## Zece cutii de ulei

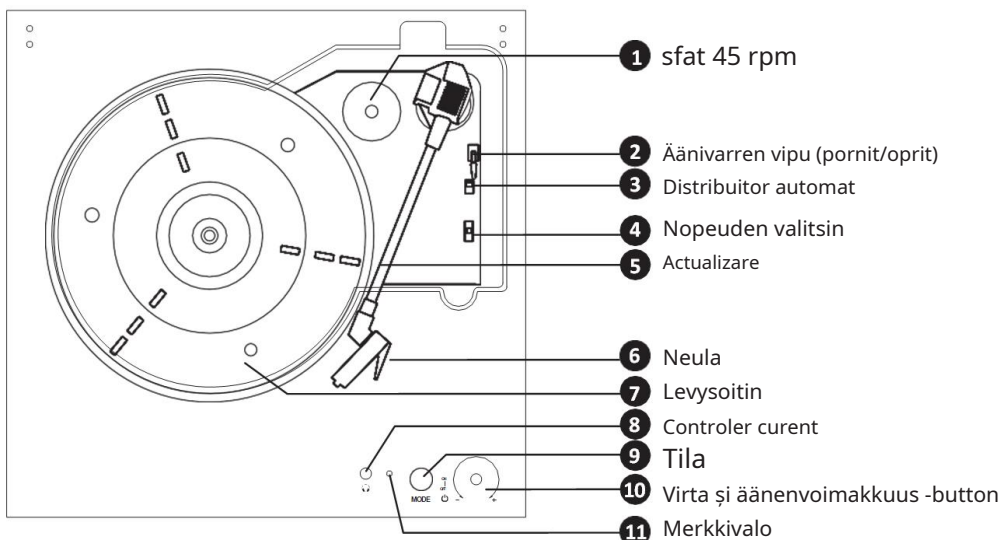

De remarcat	
Fi	Tila
Test de revizuire	Vinil Levitila
Vilkkuva punainen	Vinil Levin suoratoisthotila
Wilkkuva albastru	Căști Bluetooth
Vitrina	Căști Bluetooth
Tassainen violet	Aux-throttle

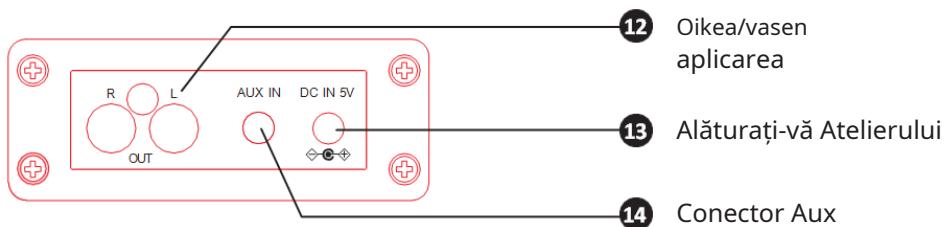

## Pentru investitorii lor

1. Irrota laitteen materiaale de ambalare.
2. Irrota läpinäkyvä neulan suoja vetämällä varoen kohti laitteen etuosaa.
3. Liricatelierultapanelissa olevaan **Timp intermediar DC.**

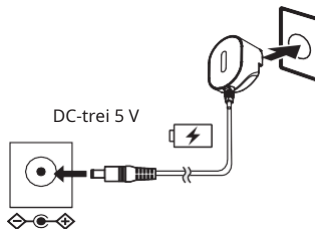

**ȚINE minte:**

Tuotetta poate fi folosită pentru a marca virtualähteellä.

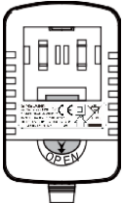

## Kytke virtasovittimen liitin

Valitse și kytke oikeanlainen virtasovitin seinäpistorasian tip mukaisesti: **pistol din Marea Britanierahat Euro-pistol.**

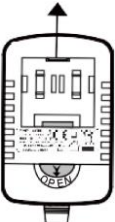
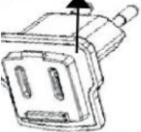
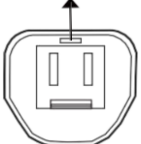
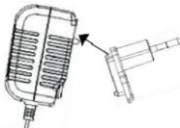
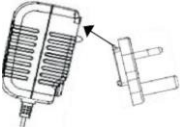
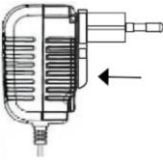
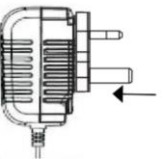
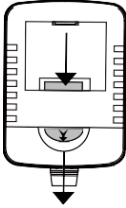
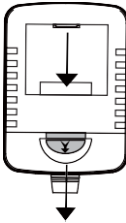
<p>Ora sovietică <b>runko</b></p>  <p><b>Euro-pistol</b></p>  <p>pistol din Marea Britanie</p> 	<p>Șase ore</p>  <p>Ylöspäin sunet</p> <p>deschide</p>  <p>Ylöspäin sunet</p> <p>deschide</p> 	<p><b>1</b></p> <p>Kohdistapistol ylöspäin suuntauva uloke sedinta de consiliu ploaie-ploaie.</p>  	<p><b>2</b></p> <p>Painapistol ne-a spus el.</p>  	<p><b>3</b></p> <p>Schimbări de voce <b>pistol</b> deschide pistol painmalla AVAA-painiketta.</p>  
--	---	---	---	--

ȘI	FI
ATENȚIE	HUOMIO
RISC DE ELECTRICE	PERICOL
UTILIZARE NUMAI ÎN LOCALITATE USCATĂ	VIN KÄYTÄ USCÄ

# Atacurile de panică

## VIRTA PÄÄLLE/POIS

1. Liitä virtasovitin takapaneelin**CONECTARE DC**.
2. Kierrä etupaneelin**VIRTA/ÄÄNVOIMAKKUUS-NUPPIA**, kun haluat sammuttaa laitteen.

## VALIZE TILA

Valitse toistotila painamalla lyhyesti**MODĂ**(tila) -painiketta:

**VINYL (vinil), VINYL STREAM (vinil suoratoisto), BLUETOOTH, AUX IN (AUX-tulo).**

## AUTORIZARE SĂDIN

1. Voit schimbă modul de întoarcere**RECENZIE**-buton.
2. Salvați äänenvoimakkuus minimiin, kun haluat kuunnella yksityisesti. Iluminarea cristalelor de acetat**CITEȘTE MAI MULT**și trimite-i pe cealaltă parte a avulei.

**ȚINE minte:**Scoateți mingea din minge cu un pitkiä aikoja, astfel încât să poată fi folosită pentru minge.

## START/STOP panică

Noastre**actualizați-vă pozaprietena meatratament vipua**. Siirrä**repet**avaroen levyn reunaan și levylautanen alkaa pyöriä. Noastre**repet**a, cand haluat lopettaa toistamisen ja siirrä**repet**acostul**kinetoterapie**.

## YLOS/ALAS

Noastre**repet**aylös tai laske se alas väliaikaisest**mimica vivula**.

## LEvyN NOPEUS

Reven**levyn 45 rpm -cerneală rece**, kun haluat toista levyn nopeudella**45 rpm**. Valitse oikea **NOPEUS**un toistamist.

## PLATA AUTOMATA PLATA/POIS

Kytke SISTEM AUTOMAT DE INFORMAȚII/POIS -toimîn comutator. Numai toiminto pe päällä, levylautanen lopettaa pyörimisen levyn loputtua.

## Vinil Levitila

1. Paina **MODĂ**(tila) -painiketta siirtyäxesi **IMPRIMARE VINIL**; **valoarea mărcii**lopată **adresa punaisena**.
2. Voit toistaa levyä nopeudella 45 rpm acetamalla 45 rpm-sovittimen ja valitsemalla oikean nopeuden.
3. Acetat **vinylilevy**varoen levylautaselle.
4. Nosta äänivarsi ja aseta sitten neula levyille; levysoitin aloittaa toistamisen.

## Vinylilevyn suoratoistotila

1. Numai toistat vinylilevyä VINYYLI-tilassa, paina **MODĂ**(tila) -painiketta siirtyäxesi **VINYLYN SUORATOISTO**-tilaan, jonka jälkeen merkkivalo vilkkuu punaisena.
2. Instalați setările Bluetooth pentru activități în aer liber.
3. Odota secunde lungi; iluminarea setează automat perechea de iluminare pe canalul de iluminare extern Bluetooth.
4. Vinyl player redă muzică automat prin redare Bluetooth.

## Difuzor Bluetooth

1. Voit valida boxa Bluetooth painamalla **MODĂ**(tila) -painiketta.
2. Doar notează dorințele **semn**, asociați-l cu o pereche Bluetooth în modul setări.
3. Am oprit activitatea Bluetooth și am stat pe dispozitivul Bluetooth; etsi yhdistettävää laitetta **Lenco LS-15**.
4. Numărul „0000” este apelat marți.
5. Doar perechea de lumini se transforma într-un onnistuneesti, semnul este acoperit de binecuvantari.
6. Difuzorul Aceta Bluetooth are o lungime de până la 10 metri.
7. Toistoa hallitaan ulkoisella laitteella.

## Aux-throttle

1. Siirry Aux-tulotilaan painamalla **MODĂ**(tila) -painiketta; remarcabil după cupa violetă.
2. Cântece **player de muzică DIFIXOARE AUXILIARE 3,5 MM DIFIXOARE AUX**.
3. Levysoitin hallitsee toistamista.
4. Ulkoinen laite hallitsee äänenvoimakkuutta.

## Accelerator audio

1. Numai toistat vinyylilevyä, liitä levysoittimen takana oleva äänen lähtöliitäntä **CONEXIUNE AUDIO VASEN/OIKEA** toiseen vahvistinlaitteeseen, dacă pe RCA-liitäntä.
2. Levysoitin hallitsee toistamista.
3. Ulkoinen laite hallitsee äänenvoimakkuutta.

## Înlocuire Neulan (AT3600L)

Neulan pitäisi kestä noin 300 tuntia normalalissa käytössä. Suosittelemme, nu schimba numele neulanului, dar uita de schimbare.

### NEULAN POISTAMINEN ÄÄNIRASIASTA

1. Aceta sormet neulan biserica si paina vai suuntaan **O**.
2. Vezi neula ulos suuntaan **B**.

**ȚINE minte:**Varo kohdistamasta liikaa voimaa neulaan, koska tämä saattaa vaurioittaa äänirasiaa tai rikkoa sen.

### NEULAN SENTAMIEN

1. Pidä kiini neulan kärjestä și aseta toinen reuna painamalla suuntaan **C**.
2. Această știre se numește ylöspäin **D**, știe să economisească.

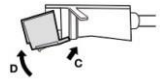
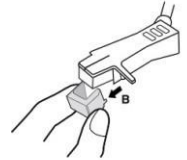

### HUOMIO:

1. Älä irrota tai taivuta neulaa.



2. Reunat ovat teräviä. Älä koske neulaan, jotta vältät käsivammat.
3. Kytke virta pois päältä ennen neulan vaihtamista.
4. Siguranța încercăturii în ulottumatomissa.

## Set tehnic

Söttövirta	Alimentare 100 – 240 V ~
sovietic timpuriu	50/60 Hz DC 5 V, 1,2 A
Informații suplimentare	2 x 3 W
Virrankulutus	6 W
Virrankulutus (valmiustila)	<0,5 W
Valmiustilaan siirtyminen	Dacă o lăsați să se gătească timp de 15 minute la 0°
Käyttölämpötila	- 35 °C
Käyttötila	Vakataso

### SFATURI DE AFACERI

Valmistaja: Shenzhen Simsukian Electronics Technology Co., Ltd Număr

centru comercial: SK01G2-0500120Z

Ottovirta: 100-240 V; 50/60 Hz; sunt. Putere

de 0,2 A: 5 ~~W~~ 1,2 A, 6 W

#### ȚINE minte:

1. Consultați programul nostru de lucru al atelierului alkuoperaisen
2. Käytä sau käyttöohjeissa luedeltuja verkolaitteita.

Tiedot	Valoare și Tarkuus
Valmistajan nimi tai marcă comercială, marcă comercială și osoite	Shenzhen Simsukian Electronics Technology Co., Ltd
Mallitunniste	SK01G2-0500120Z
Söttöjännite	100-240 V
Conceptul de joc AC	50-60 Hz
Lähtöjännite	5 V
Lähtövirta	1.2 A
Ulostuloteho	6 W
Activarea hipertiroidismului	> =75 %
Hyötysuhde alhaisella curmituxella (10%)	> =71,88 %
Quormittamattoman tilan tehonkulutus	Enint. 0,1 W

**Notă: Măsurile de protecție a mediului 2 ErP-vaatimusten vuoksi verkkovirtaan kytketty laite siirtyy automat valmiustilaan, dacă muzica nu este redată mai mult de 20 de minute.**

## VIANMÄÄRITYS

OIRE	MAHDOLLINEN SYY	RATKAISU
Turn this voi kytkeä.	Laite pe irrotettu pistorasiast.	Faceți o poză a conexiunii.
Optimistul este capul spectacol.	Äänenvoimakkuus pe asetettu liian alhaiseksi. Mânila lui Tulotila sunt toistolähdettä.	Trimite un mesaj. Valisa oikea tulotila.
Äänessä on häiriöitä tai melua.	Să pornim televizorul și să schimbăm felul în care ne uităm.	Porniți televizorul și alte lumini și schimbați luminile afară.
mâna lui Laite.	Acest lucru permite ca firul extern să fie protejat de ESD (purgativ cu statine).	Irrota virtasovitin și ulkoinen äänilaite. Virtasovitina lui Kytke este acoperită în câteva minute.
<b>Levysoitin</b>		
Levysoittimen se concentreze pe heikentynt.	Levysoittimeneula pe munți.	Înlocuiește zero.
Sunt un Toistolopeus epnormal și comportament „hippie”.	Levy este un pyöri; levy roikkuu tapiserie.	Levy este acetilată cu frunze de cocos. Citiți cartea cu apăsarea din stânga.
<b>BLUETOOTH</b>		
Acesta este dovada.	Să selectăm dispozitivul Bluetooth.	Varmista, nu lasa BT-tila pe valituna.
	Laitteen ja ulkoisen laitteen äänenvoimakkuutta ei ole säädetty voimakkaammalle.	Lisää luminä și/sau luminä uşoară.
	Laitteesi pe liian kaukana ulkoisesta laitteesta tai laitteen și ulkoisen laitteen välissä pe jokin este.	Căști Bluetooth Siirrä lähemmäksi levysoitinta . Sammuta Bluetooth laite și levysoitin; kytke si uudelleen päälle.
Lateparinä starea de spirit Brichetă Bluetooth cancer de san.	Este posibil ca iluminarea Bluetooth Parylitoxen mudostaminan să nu fie disponibilă.	Wahvista, iată o aplicație pentru difuzoare Bluetooth și o comandă rapidă.

## 1. Luați

Commaxx BV se oferă să construiască și să vadă linia europeană, ceea ce vede, într-un coridor (așa cum vede în direcția sa) este o parte a paikalliseen jälleenmyyjää.

Vezi: Korjausta vaativia tuotteita ei voi lähettää suoraan Commaxx BV:lle.

Tärkeä huomautus: Takuu raukeaa, dacă unele dintre valorile huoltoliike sunt disponibile, nu le pot folosi.

Lasă asta să doarmă profesional. Oricine alege postul este garantat să evite dacă îi permitem candidatului să devină profesionist.

## 2. Vastuva Pauze

Laiteohjelmiston and/tai laiteistkomponenttien päivityksiä tehdään säännöllisesti. Prin urmare, unii dintre acești cercetători generali, cercetători tehnici și cercetători nu pot răspunde la această întrebare în limba lor proprie. Dacă aveți întrebări în acest sens, vă rugăm să nu ezitați să răspundeți la todellista tilannetta. Acesta este cazul oikeuta laillisiin oikeuksiin tai vaateisiin.

## 3. Vanhan laitteen hävittäminen



Acest simbol este vizibil, ca să nu mai vorbim de faptul că paristoa și apa sunt capitala Uniunii Europene. Varmistaxesi tuotteen, pariston ja akun oikean jätteenkäsittelyn, hävitä ne sähkölaitteiden tai pariston ja akkujen hävittämistä koskevien paikallisten lakien mukaisesti. Aceste măsuri protejează resursele naturale și protecția mediului a mediului prin protejarea și distrugerea săhköjätteiden (sähkö- și directia electronica a calciului).

## 4. VAATIMUSTENMUKAISUUSVAKUUTUS

Aspiratorul Commaxx este de tip radiolight [Lenco LS-15] în conformitate cu Directiva 2014/53/UE. EU:n vaatimustenmukaisuusilmoituksen koko teksti on luettavissa seuraavassa internet-soitteessa:

[https://commaxx-certificates.com/doc/ls-15\\_doc.pdf](https://commaxx-certificates.com/doc/ls-15_doc.pdf)

tip RF	Lățime de bandă (MHz)	Intensitate (dBm)
Bluetooth	2402–2480	< 6

## 5. Opriti-vă

Lisätietoa ja tukea saat osoitteesta [www.lenco.com](http://www.lenco.com)

Commaxx BV Wiebachstraat 37, 6466 NG Kerkrade, Țările de Jos.

## Reguli pentru echipamente de siguranță

### ATENȚIE:

Utilizarea dispozitivelor de control sau reglare sau efectuarea altor proceduri decât cele specificate aici poate duce la expunerea la radiații periculoase.

### PRECAUȚII ÎNAINTE DE UTILIZARE

---

#### TREBUIE URMATĂ URMĂTOARELE INSTRUCȚIUNI:

1. Nu blocați sau blocați orificiile de ventilație. Când așezați dispozitivul pe raft, este necesar un spațiu liber de 5 cm (2 inci) în jurul dispozitivului pe toate părțile. 2. Instalați în conformitate cu manualul furnizat.
3. Țineți unitatea departe de surse de căldură, cum ar fi radiatoare de încălzire, încălzitoare, cuptoare, lumânări și alte dispozitive care emit căldură sau surse de flăcări deschise. Aparatul poate fi utilizat numai în climat temperat. Temperaturile prea scăzute sau prea ridicate trebuie evitate. Temperatura de funcționare: de la 0° la 35°C.
4. Evitați utilizarea dispozitivului în apropierea câmpurilor magnetice puternice.
5. Descărcările electrostatice pot crea interferențe în funcționarea acestui dispozitiv. Într-un astfel de caz, trebuie să efectuați o resetare a datelor și să reporniți dispozitivul urmând instrucțiunile din manualul de utilizare. Trebuie avut grijă atunci când transmiteți date și vă asigurați că dispozitivul funcționează într-un mediu fără interferențe.
6. Atenție! Nu introduceți niciodată obiecte străine în unitate prin orificiile de ventilație și alte deschideri. Prin dispozitiv trece o tensiune înaltă și introducerea unui obiect străin poate provoca șoc electric și/sau scurtcircuit pe elementele interne ale dispozitivului. Din același motiv, apa sau alt lichid nu poate fi lăsat să se reverse pe dispozitiv.
7. Nu utilizați unitatea în zone cu umiditate ridicată, cum ar fi băi, bucătării pline cu abur sau lângă piscine.
8. Nu lăsați picăturile sau stropii să cadă pe dispozitiv, asigurați-vă că nu există recipiente umplute cu lichid, cum ar fi vase, pe sau în apropierea dispozitivului.
9. Nu utilizați unitatea în condiții în care este posibilă formarea condensului. Dacă dispozitivul este utilizat într-o încăpere caldă cu umiditate crescută, în interiorul dispozitivului se pot forma picături de apă sau condens, ceea ce poate duce la funcționarea defectuoasă a dispozitivului; dispozitivul trebuie lăsat cu alimentarea oprită timp de 1-2 ore și abia apoi alimentarea poate fi pornită: înainte de pornire, dispozitivul trebuie să fie uscat.
10. Deși acest dispozitiv este fabricat cu grijă deosebită și a fost, de asemenea, supus inspecțiilor repetate înainte de expediere de la producător, pot apărea probleme, ca și în cazul oricărui aparat electric. Dacă observați fum, supraîncălzire sau alte fenomene neașteptate, deconectați imediat priza.
11. Aparatul trebuie operat de la o sursă de alimentare ale cărei specificații corespund cu cele specificate pe plăcuța de identificare a fabricii. Dacă nu sunteți sigur de adecvarea tipului de sursă de energie utilizată în casa dvs., contactați dealerul sau furnizorul local de energie electrică pentru sfaturi.
12. Nu permiteți animalelor să intre în unitate. Unor animale le place să roadă cablurile de alimentare.
13. Utilizați o cârpă moale și uscată pentru a curăța unitatea. Nu utilizați solvenți sau lichide pe bază de petrol. O cârpă înmuiată cu detergent diluat poate fi folosită pentru a îndepărta contaminarea încăpățanată.

14. Furnizorul nu este responsabil pentru deteriorarea sau pierderea datelor din cauza funcționării defectuoase, utilizării greșite, modificării dispozitivului sau înlocuirii bateriei.

15. Nu întrerupeți conexiunea în timp ce dispozitivul formatează sau transferă fișiere. În caz contrar, datele pot fi corupte sau pierdute.

16. Dacă dispozitivul este echipat cu redare USB, unitatea USB trebuie conectată direct la dispozitiv. Nu utilizați un cablu USB prelungitor deoarece poate cauza interferențe, ceea ce duce la coruperea datelor.

17. Există o placă cu date tehnice pe panoul de jos sau din spate al dispozitivului.

18. Acest aparat nu este destinat utilizării de către persoane (inclusiv copii) cu dizabilități din cauza tulburărilor somatice, cu tulburări de percepție senzorială sau tulburări mintale, precum și fără experiență și cunoștințe suficiente, cu excepția cazului în care acestea sunt sub supraveghere sau au primit instrucțiuni conform regulilor de utilizare a dispozitivului de la persoana responsabilă pentru siguranța lor.

19. Aparatul nu este destinat utilizării profesionale, comerciale sau industriale.

20. Asigurați-vă că unitatea este într-o poziție stabilă. Garanția nu se aplică daunelor cauzate de utilizarea dispozitivului într-o poziție instabilă, expunerea la vibrații sau șocuri și nerespectarea altor avertismente sau precauții conținute în acest manual.

21. Nu scoateți niciodată carcasa dispozitivului.

22. Nu așezați niciodată unitatea pe alte echipamente electrice.

23. Nu permiteți copiilor să se joace cu ambalajul din plastic de la dispozitiv.

24. Utilizați numai atașamente/echipamente auxiliare specificate de producător.

25. Întreținerea dispozitivului trebuie efectuată numai de către profesioniști calificați. Întreținerea este necesară atunci când există vreo deteriorare a dispozitivului, de exemplu, dacă cablul de alimentare sau ștecherul este deteriorat, dacă s-a vărsat lichid pe dispozitiv sau dacă s-a scăpat ceva, dacă dispozitivul este expus la ploaie sau umezeală, dacă nu funcționează normal sau dacă este deteriorat.

26. Expunerea prelungită la sunete puternice de la playerele personale de muzică poate duce la pierderea temporară sau permanentă a auzului.

27. Dacă dispozitivul vine cu un cablu de alimentare sau un adaptor de curent alternativ:

1) Când apar probleme, deconectați cablul de alimentare de la rețeaua de curent alternativ și contactați profesioniști calificați pentru a efectua întreținerea.

2) Pentru a deconecta complet alimentarea, ștecherul dispozitivului trebuie deconectat de la rețea, deoarece dispozitivul de deconectare este ștecherul de rețea al dispozitivului.

3) Nu călcați pe adaptorul de alimentare și nu lăsați-l să se ciupească. Aveți grijă, mai ales lângă prize și terminarea cablului. Nu așezați obiecte grele pe adaptorul de alimentare care l-ar putea deteriora. Nu lăsați aparatul la îndemâna copiilor! Când se joacă cu cablul de alimentare, aceștia se pot răni grav.

4) Deconectați dispozitivul de la rețea în timpul unei furtuni sau dacă nu este utilizat pentru o perioadă lungă de timp.

5) Priza trebuie să fie situată în apropierea echipamentului și să fie ușor accesibilă.

- 6) Nu supraîncărcați prizele de curent alternativ sau prelungitoarele. Supraîncărcarea poate provoca arsuri sau electrocutare.
  - 7) Dispozitivele cu design de clasa 1 trebuie conectate la priza principală cu împământare.
  - 8) Dispozitivele cu design de clasa 2 nu necesită împământare.
  - 9) Când scoateți ștecherul din priza principală, țineți întotdeauna ștecherul și nu trageți de cablul de alimentare. Acest lucru poate provoca un scurtcircuit.
  - 10) Nu utilizați un cablu de alimentare sau un ștecher deteriorat, precum și o priză nesigură. Acest lucru poate provoca arsuri sau electrocutare.
28. În prezența bateriilor/surselor de alimentare tip tabletă în dispozitivul propriu-zis sau în telecomandă:

**Atenție:**

- 1) „Nu înghițiți bateria, pericol de arsuri chimice” sau inscripție similară.
- 2) Telecomanda inclusă în livrare – acest produs conține o baterie/alimentare tip tabletă. În caz de ingerare, bateria poate provoca arsuri interne grave pentru cel puțin 2 ore și poate duce la moarte.
- 3) Păstrați bateriile noi și uzate la îndemâna copiilor.
- 4) Dacă compartimentul bateriei nu poate fi închis în siguranță, opriți utilizarea dispozitivului și lăsați-l la îndemâna copiilor.
- 5) Dacă bănuieți că bateriile ar fi putut fi înghițite sau plasate în orice parte a corpului, solicitați imediat asistență medicală.

29. Atenție la utilizarea bateriilor:

- 1) Pericol de explozie la înlocuirea necorespunzătoare a elementului de alimentare. Este permisă numai înlocuirea cu surse de alimentare de același tip sau echivalente.
- 2) Elementul de alimentare nu trebuie expus la temperaturi prea ridicate sau prea scăzute, la presiune atmosferică scăzută la altitudini mari în timpul funcționării, depozitării sau transportului.
- 3) Înlocuirea sursei de alimentare cu o sursă de alimentare de un tip incompatibil poate provoca o explozie sau scurgere de lichid sau gaz inflamabil.
- 4) Arderea celulei de alimentare, distrugerea mecanică sau tăierea celulei de alimentare poate provoca o explozie.
- 5) Lăsarea elementului de putere într-un mediu cu temperaturi foarte ridicate poate provoca o explozie sau scurgere de lichid sau gaz inflamabil.
- 6) Amplasarea sursei de alimentare în condiții de presiune atmosferică prea scăzută poate duce la o explozie sau scurgere de lichid sau gaz inflamabil.
- 7) Este necesar să se acorde atenție aspectelor de mediu ale utilizării nutrienților.

**INSTALARE**

- 1) Despachetați toate piesele și îndepărtați materialul de protecție.
- 2) Nu conectați dispozitivul la rețea fără a verifica mai întâi tensiunea rețelei și înainte de a efectua toate celelalte conexiuni.



**ATENȚIE:**

Pentru a preveni posibile leziuni ale auzului, nu ar trebui să ascultați muzică la niveluri de volum ridicate pentru o perioadă lungă de timp.

## Descrierea dispozitivului

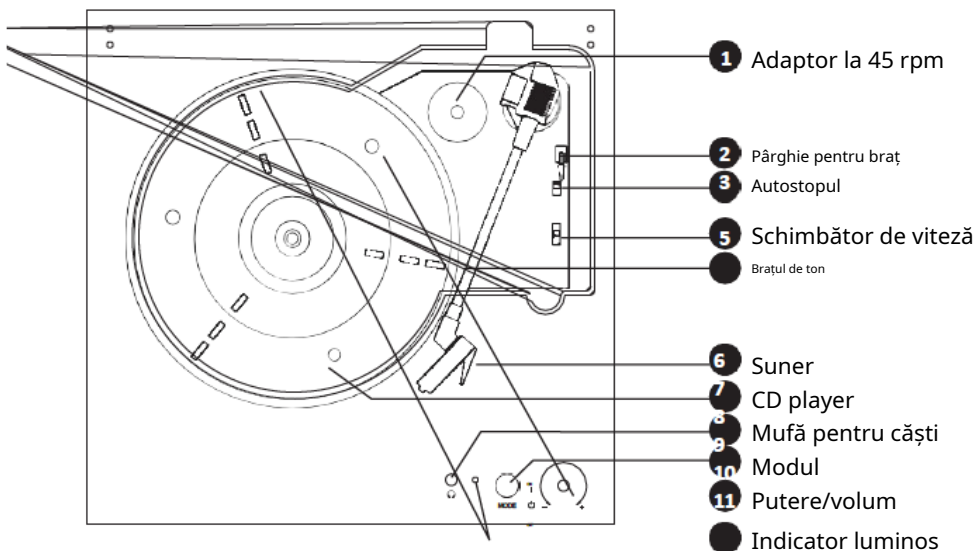

<b>Indicator luminos</b>	
<b>Culoare</b>	<b>Mod/Stare</b>
Strălucește roșu	Mod înregistrare vinil
Clipește roșu	Modul de streaming pentru a reda discuri de vinil
Intermitent albastru	Stare de asociere Bluetooth
Strălucește albastru	Bluetooth/mod redare
Strălucește	Modul Aux

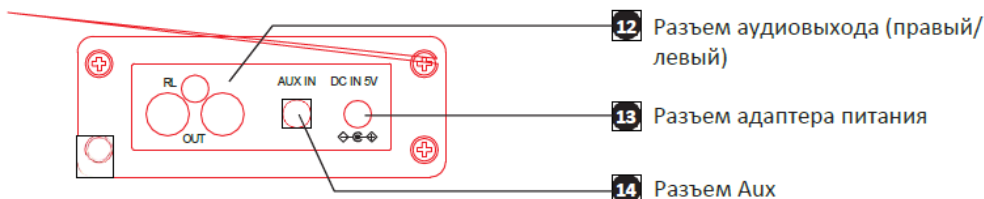

### Pregătirea jucătorului pentru muncă

1. Scoateți materialele de ambalare din dispozitiv.
2. Scoateți capacul de protecție a pickup-ului trăgându-l ușor înainte.
3. Conectați **adaptor de alimentare** conector pentru conectarea externă a unei surse de curent continuu pe panoul din spate. **NOTA:**

Dispozitivul poate fi conectat numai la sursa de alimentare specificată pe etichetă.



### Instalarea adaptorului de alimentare

Selectați și instalați ștecherul adaptor de alimentare adecvat, în funcție de tipul de priză de perete: **Priză britanică** sau sau altfel. a **Standardului European**.

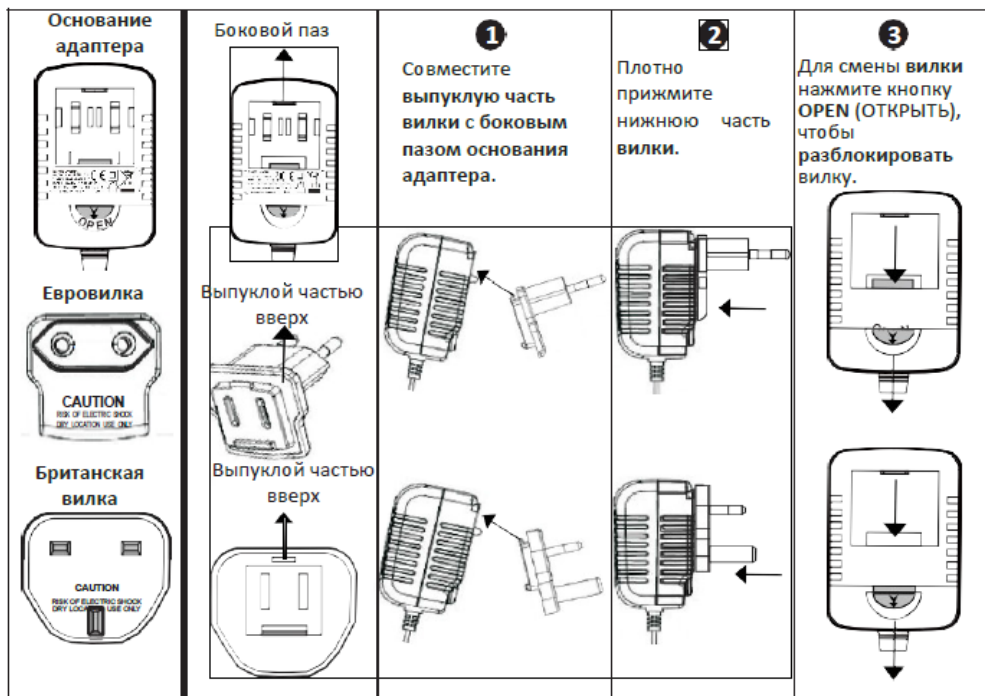

## Control cu butoane

### PORNIT/OPRIT

1. Conectați adaptorul de alimentare la **CONECTOR PENTRU CONECTAREA EXTERNĂ SURSA DC** pe panoul din spate.

2. Rotiți dispozitivul de reglare **PUTERE / VOLUM (PUTERE/VOLUM)** pe panoul frontal pentru a porni sau opri dispozitivul.

### SELECTAREA MODULUI

Pentru a selecta un mod de redare, apăsați ușor butonul **MOD (MOD)**:

**ÎNREGISTRĂRI DE VINIL, MOD DE REDARE A VINIL, BLUETOOTH, AUX IN.**

### CONTROLUL VOLUMULUI

1. Rotiți dispozitivul de reglare **VOLUM (VOLUM)** pentru a regla nivelul volume.

2. Pentru a asculta prin căști, mai întâi reduceți nivelul volumului la minim. Introduceți mufa pentru căști în **mufă pentru căști (CASCĂ)**, apoi reglați volumul utilizând controlul de volum.

**NOTA:** Evitați ascultarea prelungită prin căști - acest lucru poate cauza deteriorarea auzului.

#### **START/STOP**

Ridicați **pârghie de braț**, pentru a-l scoate din **suporturi**. Mutați cu grijă **brațul de mână** până la marginea discului, iar cadranul platanului va începe să se rotească. Pentru ridicarea opririi de redare **brațul de mână** și reveniți manual înapoi la **sprijin**.

#### **MONTAJ/PROIECTARE**

Ridicați **pârghie de braț**, a ridica sau a coborî **brațul de mână**.

#### **VITEZA DE ROTAȚIE A PLACII**

Utilizați **adaptor de placă pornit 45 rpm** când se joacă înregistrări din înregistrări **pe 45 rpm**. Înainte de redare, selectați cel potrivit **VITEZĂ**.

#### **PORNIRE/OPRIRE**

Porniți/opriți funcția AUTO-STOP (ACTIVARE/OPRIRE AUTO-STOP). Dacă este activat, discul turnant se va opri la sfârșitul înregistrării. **Mod**

#### **înregistrare vinil**

1. Apăsați butonul **MOD (MODĂ)** pentru a trece la **ÎNREGISTRARE DE VINIL (MOD VINIL)**, **indicator** va străluci în **roșu**.
2. Utilizați un adaptor de 45 rpm atunci când redați înregistrări din înregistrări la 45 rpm și selectați viteza corespunzătoare.
3. Așezați ușor **disc de vinil** pe discul playerului.
4. Ridicați **brațul de mână** și setați **înregistrator de sunet** pe farfurie, după care **player** va începe redarea.

#### **Modul de streaming pentru a reda discuri de vinil**

1. În timp ce redați o înregistrare de vinil în **DISCURI DE VINIL (VINIL)** apăsați butonul **MOD (MOD)** pentru a trece la **REDARE STREAMING REDARE DISCURI DE VINIL**, **indicator** va clipi în **roșu**. 2. Activați setarea Bluetooth pe dispozitivul Bluetooth extern.

3. Așteptați câteva secunde, playerul de discuri de vinil se va asocia automat cu dispozitivul extern Bluetooth.

4. Recorderul de vinil va reda automat muzica

printr-un dispozitiv Bluetooth extern.

### **Modul Bluetooth**

1. Apăsați butonul **MOD (MODĂ)** pentru a trece la Bluetooth.
2. Dacă indicatorul clipește **albastru**, înseamnă că dispozitivul este în modul de asociere Bluetooth.
3. Activați funcția Bluetooth de pe telefon, apoi accesați pagina de căutare Bluetooth și găsiți numele dispozitivului pentru a asocia „**Lenco LS-15**». 4. Introduceți parola „0000” dacă este necesar.
5. După împerecherea cu succes, indicatorul încetează să mai clipească.
6. Așezați dispozitivele Bluetooth la cel puțin 10 metri unul de celălalt.
7. Redarea este controlată de la un dispozitiv extern.

### **Mod de intrare Aux**

1. Apăsați butonul **MODE (MODE)** pentru a comuta în modul Aux in, indicatorul se va aprinde violet.
2. Folosind un cablu AUX IN de 3,5 mm, conectați dispozitivul de redare a muzicii la mufa AUX IN.
3. Redarea este controlată prin playerul de discuri de vinil.
4. Volumul este reglabil de la un dispozitiv extern.

### **Mod de ieșire audio**

1. În timpul redării înregistrărilor de vinil, utilizați **CABLUL AUDIO STÂNGA/DREAPTA** pentru a vă conecta la amplificator cu mufe RCA opționale prin mufa de ieșire audio de pe spatele aparatului de discuri de vinil.
2. Redarea este controlată prin playerul de discuri de vinil.
3. Volumul este reglabil de la un dispozitiv extern. **Înlocuire pickup (AT3600L)**

În condiții de funcționare normală, înlocuirea sondei trebuie făcută la fiecare 300 de ore de funcționare. Este recomandat să înlocuiți pickup-ul imediat ce observați o schimbare a calității sunetului.

#### DEMONTAREA ÎNREGISTRATORULUI DE SUNET DIN SUPORT

1. Apăsați pe marginea pickup-ului cu degetele și mutați-l în jos în direcția „O». 2. Preluțați pickup-ul în direcția „B». **NOTA:** Aplicarea unui efort prea mare asupra pickup-ului poate duce la deteriorarea sau ruperea suportului.

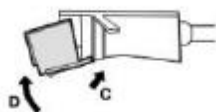
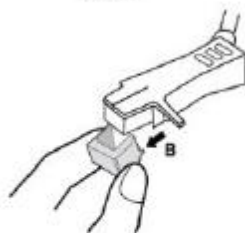

#### INSTALARE RECEPTOR SUNET

1. Ținând marginea pickup-ului, introduceți-l din cealaltă parte, apăsând în direcția „C». 2. Împingeți pickup-ul înainte în direcția „D”, până când se blochează pe capăt.

#### ATENȚIE:

1. Nu trageți și nu îndoiiți acul de ridicare.



2. Margini ascuțite, nu atingeți acul pentru a evita rănirea mâinii.
3. Deconectați alimentarea înainte de a înlocui sirena.
4. A nu se păstra la îndemâna copiilor.

## Specificații

Putere de intrare	100-240 V, 50/60 Hz DC 5
Intrare adaptor	V, 1,2 A 2 X 3 W
Dinamica de ieșire	
Consumul de energie	6 W
Temperatura de funcționare	De la 0° la 25° C
Poziția de lucru	Orizontalul

#### ADAPTATOR DE ALIMENTARE

Producator: Shenzhen Simsukian Electronics Technology Co., Ltd

Model: SK01G2-0500120Z

Intrare: 100-240 V~50/60 HC, 0.2A max.

Ieșire: 5V - 1.2A, 6W

#### NOTA:

1. Utilizați numai adaptorul AC original
2. Utilizați numai sursa de alimentare specificată în manual

Informații	Valoare și acuratețe
Numele sau marca producatorului, inregistrarea in registrul comertului si adresa	Shenzhen Simsukian Electronics Technology Co., Ltd
Model de identitate	SK01G2-0500120Z
Tensiunea de intrare	100-240 V
Frecvența de intrare AC	50-60 Hz
Tensiunea de ieșire	5 V
Curentul de ieșire	1.2 A
Putere de ieșire	6 W
Mediul real productivitate	> = 75%
Performanță la sarcină mică (10%)	> = 71,88%
Consumul de energie fără sarcină	0,1 W max.

#### Depanare și depanare

PROBLEMA	CAUZA POSIBILA	SOLUȚIE
----------	----------------	---------

Nu include nutriție.	Dispozitivul nu este conectat la rețea	Conectați-vă la conector Adaptor de curent continuu.
Niciun sunet de la difuzoare.	Nivelul volumului este setat prea scăzut. Nepotrivirea modului de intrare la sursa de redare.	Reglați volumul. Selectați modul de intrare corect.
Zgomote/distorsiuni sunet la ieșire.	Dispozitivul este localizat prea aproape de un televizor sau alt aparat, care este sursa interferență.	Opriiți televizorul sau alt aparat electric și Mutați dispozitivul.
Nu răspunde.	Aceasta poate fi o consecință a expunerii la exterior factori precum descărcare electrostatică.	Deconectați adaptorul de alimentare și dispozitivul audio extern. După 1 minut din nou Conectați adaptorul de alimentare.
<b>PHONO</b>		
Scădere de performanță jucător la în redare de sunet.	Pickup uzat.	Înlocuiți pickup-ul.
Nesustenabil viteză redări și salturi.	Farfuria este neuniformă, placa este blocată ax.	Placa trebuie să treacă prin orificiul pentru ax. Nu vă blocați plăci pe ax.
<b>BLUETOOTH</b>		
Nici un sunet.	Nu este selectat niciun mod Bluetooth pe dispozitiv.	Asigurați-vă că modul BT este selectat pe dispozitiv.
	Nivelul volumului dispozitivului dvs. și/sau playerul nu este mărit.	Măriți volumul la dispozitiv asociat și/sau pe player.
	Dispozitivul dvs. este prea departe de player sau între dispozitiv și jucătorul are obstacole.	Apropiati dispozitivul BT de placa turnantă. Opriiți dispozitivul BT și placa turnantă și apoi porniți din nou.
Imposibil executa împerechere cu de un dispozitiv BT.	Imposibil de executat asocierea cu un dispozitiv Bluetooth.	Asigurați-vă că dispozitivul este compatibil BT și Repara-l.

## 1. Garanție

Compania Commaxx BV ("Commax B.V.") oferă service și service în garanție în conformitate cu legislația europeană, ceea ce înseamnă că în cazul unor reparații (atât în timpul, cât și după expirarea perioadei de garanție) trebuie să contactați dealerul local.

Notă importantă: Nu este posibil să trimiteți dispozitivele care necesită reparații direct către Commaxx BV.

Notă importantă: Dacă dispozitivul în cauză este deschis sau accesat într-un centru de service neautorizat, garanția este nulă.

Acest dispozitiv nu este destinat utilizării profesionale. În cazul utilizării profesionale, toate obligațiile de garanție ale producătorului sunt anulate.

## 2. Declarație de limitare a răspunderii

Actualizările firmware-ului și/sau componentelor hardware sunt făcute în mod regulat. Prin urmare, unele dintre instrucțiunile, specificațiile și imaginile din această documentație pot diferi oarecum de situația dumneavoastră specifică. Toate elementele descrise în acest ghid au doar scop ilustrativ și este posibil să nu se aplice unei anumite situații. Nu apar drepturi legale pe baza descrierii prezentate în acest manual.

## 3. Eliminarea dispozitivului



Acest simbol înseamnă că echipamentele electrice sau sursele de alimentare relevante nu sunt supuse aruncării ca deșeuri menajere obișnuite în Europa. Legile locale sau cerințele privind eliminarea echipamentelor electronice și a surselor de alimentare trebuie să fie ghidate pentru a asigura eliminarea corespunzătoare a acestui echipament. În acest fel, veți contribui la conservarea resurselor naturale și la îmbunătățirea standardelor de protecție a mediului atunci când manipulați și eliminați deșeurile de echipamente electrice (Directiva UE privind deșeurile de echipamente electrice și electronice).

## 4. DECLARAȚIE DE CONFORMITATE

De fapt, compania Commaxx afirmă că acest tip

echipamentele radio-electronice [Lenco LS-570] respectă cerințele Directivei 2014/53/UE. Textul integral al declarației de conformitate UE este disponibil la adresa

<https://commax-certificates.com/doc/ls-15 doc.pdf>

Frecvența radio	Gama de frecvente (MHz)	Putere (dBm)
Bluetooth	2402-2480	<6

## 5. Întreținere

Pentru mai multe informații și pentru a contacta asistența, vizitați site-ul nostru [www.lenco.com](http://www.lenco.com)

Commax BV Wiebachstraat 37, 6466 NG, Kerkrade, Țările de Jos. (Commax B.V. Țările de Jos, 6466 NG Kerkrade, Webachstraat, 37