

Platou rotativ / PLATON

MANUAL DE INSTRUCȚIUNI
INSTRUCȚIUNI DE UTILIZARE

DTD

Duratum Diamond Bearing

AVC

Automatic Vibration Control

**15 YEARS
WARRANTY**

ACOUSTIC
SIGNATURE

TREIZECI DE NEO

Stimate client Acoustic Signature,

Vă mulțumim mult pentru încrederea acordată produsului nostru, platanul rotativ. **Treizeci de NEO** odată cu achiziționarea pick-up-ului dumneavoastră, ați dobândit un instrument de precizie pentru redarea discurilor. Pentru ca acesta să sune perfect, este necesară o anumită atenție la configurare și manipulare. Fabricarea și asamblarea acestui pick-up au loc în întregime în Germania, la cele mai înalte standarde ingineresti - acest lucru garantează în continuare cea mai înaltă calitate după ani de zile. Este firesc să doriți să începeți să ascultați muzică cât mai curând posibil. Vă rugăm însă să citiți cu atenție aceste instrucțiuni înainte de prima utilizare, astfel încât să puteți utiliza pick-up-ul în mod optim.

Am încercat să includem toate informațiile necesare în acest manual. Dacă aveți în continuare întrebări la care nu găsiți răspuns aici, nu ezitați să ne contactați direct la www.acoustic-signature.com sau prin e-mail: info@as-distribution.de

Echipa dumneavoastră de Semnături Acustice

Declarație de conformitate

Recunoaștem faptul că dispozitivul **Treizeci de NEO** ceea ce face parte din acest manual de instrucțiuni corespunde directivelor CEE valabile la momentul tipăririi pentru obținerea semnului CE. Toate verificările necesare au fost efectuate cu rezultate pozitive.

Înregistrarea produsului/garanției

ÎNREGISTRARE PRODUS

ACOUSTIC SIGNATURE introduce o garanție extinsă de 15 ani pentru pick-up-urile ACOUSTIC SIGNATURE / 5 ani pentru brațele ACOUSTIC SIGNATURE (se aplică exclusiv produselor NEO fabricate începând cu octombrie 2020). Prin introducerea garanției extinse, veți beneficia de procesul nostru de control al calității, optimizat constant.

ÎNREGISTRARE ONLINE

Pentru a solicita garanția extinsă, trebuie să înregistrați produsul, inclusiv numărul de serie și câteva informații despre achiziție, pe site-ul web ACOUSTIC SIGNATURE la adresa www.acoustic-signature.com/en/product-warranty-registration/. Înregistrarea trebuie să aibă loc în termen de cel mult o lună de la data achiziției. Procesul de înregistrare se desfășoară exclusiv pe site-ul web.

INDICAȚII DE GARANȚIE

Mai multe informații și Ghidul nostru de garanție pot fi găsite pe site-ul nostru web la www.acoustic-signature.com/en/product-warranty-registration/

Utilizarea platanului rotativ

Platanul dumneavoastră a fost construit pentru a fi utilizat în încăperi închise. Vă rugăm să îl utilizați numai în astfel de încăperi. Asigurați-vă că nu există apă sau umiditate în apropierea platanului sau a sursei de alimentare. În orice caz de deteriorare sau întrebare, vă rugăm să contactați importatorul/distribuitoarul.

Sehr geehrter Acoustic Signature Kunde,

herzlichen Dank für Ihr Vertrauen in unser Produkt, den Plattenspieler **Treizeci de NEO**. Mit dem Kauf dieses Plattenspielers haben Sie ein Präzisionsinstrument zur Wiedergabe von Schallplatten erworben, das um seiner Aufgabe gerecht zu werden, mit Sorgfalt behandelt und eingerichtet werden muss. Die Fertigung dieses Plattenspielers und die Montage erfolgen komplett nach höchsten Qualitätsstandards in Deutschland.

Verständlicherweise wollen Sie möglichst sofort mit dem Musikhören loslegen. Wir bitten Sie jedoch diese Anleitung vor dem ersten Gebrauch aufmerksam durchzulesen, damit Sie den Plattenspieler optim nutzen können und lange Freude daran haben.

Wir haben uns bemüht, alles Notwendige und Wissenswerte in dieser Anleitung unterzubringen. Sollten Sie noch Fragen haben, die hier nicht beantwortet werden, so wenden Sie sich direkt an uns über www.acoustic-signature.com oder per E-Mail: info@as-distribution.de.

Echipa Ihr von Acoustic Signature

Clarificarea conformității

Hiermit wird bestätigt, dass der Plattenspieler **Treizeci de NEO** den wesentlichen Schutzanforderungen entspricht, die in der Richtlinie des Rates zur Angleichung der Rechtsvorschriften der Mitgliedstaaten über die elektromagnetische Verträglichkeit (2014/30/UE) festgelegt sind.

Produkt-/Garantieregistrierung

ÎNREGISTRARE PRODUSE

ACOUSTIC SIGNATURE führt eine verlängerte Garantie von 15 Jahren für ACOUSTIC SIGNATURE-Plattenspieler / von 5 Jahren für ACOUSTIC SIGNATURE-Tonarme ein (gilt ausschließlich für Produkte der Neo Serie - hergestellt ab Okt2002). Hierdurch profitieren Sie von unseren ständig optimierten Prozessen zur Qualitätskontrolle.

ÎNREGISTRARE ONLINE

Um sich für eine Verlängerung der Garantie zu bewerben, müssen Sie Ihr Produkt mit der Seriennummer und einigen weiteren Informationen zum Kauf auf der ACOUSTIC SIGNATURE-Website registrieren unter www.acoustic-signature.com/de/

[produkt-garantie-registrierung/](http://www.acoustic-signature.com/de/produkt-garantie-registrierung/). Muri Înregistrare ^{ciuperca} spätestens einen Monat nach Kaufdatum erfolgt sein. Die Registrierung erfolgt auf der Website.

GARANȚII

Weitere Informationen und unsere Garantiebedingungen finden Sie auf unserer Website sub www.acoustic-signature.com/de/produkt-garantie-registrierung/

Utilizare

Ihr Plattenspieler wurde zur Verwendung in geschlossenen Räumen konstruiert. Bitte verwenden Sie ihn nur in Wohnräumen. Achten Sie darauf, dass der Plattenspieler und das Netzteil keiner Feuchtigkeit ausgesetzt werden.

Das Netzteil wird mit 230V Netzspannung betrieben. Bitte ziehen Sie vor dem Öffnen unbedingt den Netzstecker.

Ambalare

Piese

- 1 Platou
- 2 Şasiu DMC-20 cu control digital al motorului
- 3 **Treizeci de NEO**
- 4 Cablu de alimentare
- 5 Set de scule
- 6 Cabluri patch RJ45 albastre
- 7 Cabluri patch RJ45 roşii
- 8 Cheie pentru bază
- 9 Covorăş pentru platan
- 10 Mănuşi (neprezentate)
- 11 Manual (neprezentat)

Ambalare

Teile

- 1 Plattenteller
- 2 Digitale Motorsteuerung DMC-20
- 3 **Treizeci de NEO**-Şasiu
- 4 Netzanschlusskabel
- 5 Set de lucru
- 6 Cablu de conectare RJ45 albastru
- 7 Cablu de conectare RJ45 putrezit
- 8 Schraubenschlüssel Armbasis
- 9 Plattentellerauflage
- 10 Handschuhe (nicht dargestellt)
- 11 Bedienungsanleitung (nicht dargestellt)

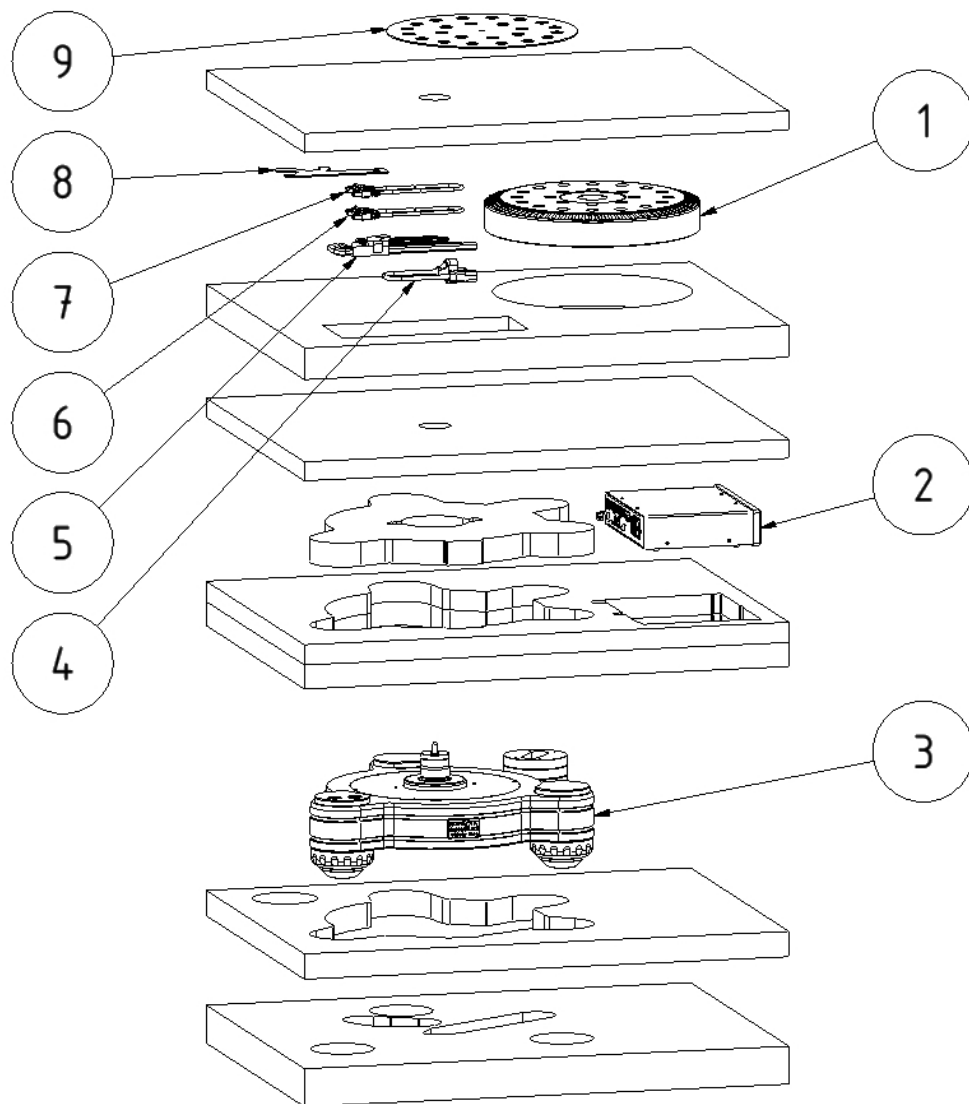

Instrucțiuni de siguranță

Instalare

Folosiți platanul și controlerul motorului (unitatea) numai în încăperi închise și uscate.

Intervalul de temperatură în timpul utilizării trebuie să fie între 10 și 40° C. Nu utilizați în apropierea surselor de căldură (sobe, guri de aerisire, de exemplu).

Asigurați-vă că nu există apă sau umiditate în apropierea unității. Protejați-o împotriva pătrunderii lichidelor și a obiectelor solide.

Așezați unitatea pe o suprafață plană și stabilă.
Asigurați-vă că baza poate susține cel puțin 40 kg / 88 lbs.

Asigurați-vă că unitatea are o ventilație suficientă. Lăsați o distanță de cel puțin 10 cm / 4" din partea superioară și din toate părțile laterale.

AVERTIZARE Pentru a reduce riscul de incendiu sau șoc electronic, nu expuneți unitatea la ploaie sau umezeală

Energie electrică

Conectați unitatea numai la sursele de alimentare specificate în acest document și așa cum este marcat pe controlerul motorului.

Când deconectați unitatea de la rețeaua electrică, trageți de ștecher. Nu trageți de cablu.

Traseați cablul de alimentare astfel încât să nu existe curbe înguste sau locuri pe care să călcați.

Când unitatea nu este utilizată pentru o perioadă mai lungă de timp, deconectați-o de la rețeaua electrică. În timpul utilizării, asigurați-vă că ștecherul de rețea rămâne accesibil în permanență.

Tensiune și frecvență de intrare nominală: 100-240V, 50/60Hz Putere nominală: 20W

Siguranță de schimb (2x): Ø5x20mm, 250V, 1A, ardere lentă

Daune / Service

În caz de deteriorare sau întrebare, vă rugăm să contactați importatorul/distribuitorul. Nu încercați să reparați unitatea singur.

Număr de serie

Numărul de serie al platanului se află sub platan. Pentru confortul dumneavoastră, puteți nota numărul de serie aici. Vă rugăm să îl consultați atunci când contactați distribuitorul în caz de dificultate.

Sicherheitshinweise

Utilizare

Verwenden Sie Ihren Plattenspieler mit Digital-Motor-Controller (zukünftig Gerät) nur in geschlossenen Räumen.

Der Temperaturbereich im Betrieb liegt zwischen 10 und 40°C. Verwenden Sie das Gerät nicht in der Nähe von Hitzequellen (Ofen, Heizlüfter, ua)

Stellen Sie sicher, dass kein Wasser und Feuchte in der Nähe des Gerätes befinden und schützen Sie es gegen das Eindringen von Flüssigkeiten und Feststoffen.

Stellen Sie das Gerät auf eine ebene, ausreichend tragfähige (mind. 40kg) Fläche.

Stellen Sie sicher, dass das Gerät eine ausreichende Luftzirkulation hat. Halten Sie dazu um die Seiten und Oberseite des Geräts mind. 10cm freien Raum.

AVERTISMENT! Um die Gefahr von Feuer oder Stromschlägen zu verringern, darf das Gerät weder Regen noch Feuchtigkeit ausgesetzt werden.

Încărcarea electrică

Schliessen Sie das Gerät nur an in der Bedienungsanleitung spezifizierten Stromquellen an.

Ziehen Sie beim Ausstecken nur am Netzstecker, nicht am Kabel. Fassen Sie den Netzstecker nie mit nassen Händen an.

Trennen Sie das Gerät vom Netz, wenn es längere Zeit nicht verwendet wird. Stellen Sie sicher, dass der Netzstecker bei Betrieb stets zugänglich bleibt.

Nennspannung și -frecvență: 100-240V, 50/60Hz

Nennleistung: 20W

Ersatzsicherung (2x): Ø5x20mm, 250V, 1A, träge

Reparații / Îndepărtare

Im Falle eines Schadens kontaktieren Sie bitte Ihren lokalen Händler. Versuchen Sie nicht, das Gerät selbst zu reparieren.

Număr de serie

Die Seriennummer Ihres Plattenspielers befindet sich unter dem Teller, nahe dem Lager. Wir empfehlen Ihnen hier die Seriennummer zu vermerken. Bitte beziehen Sie sich auf diese, wenn Sie bei Fragen und Problemen mit Ihrem Händler reden.

Model: Thirty NEO

Număr de serie: _____

Înființat

Pregătire

Pentru a evita deteriorarea din cauza transportului, **Treizeci de NEO** vine într-un ambalaj atent conceput și este parțial preasamblat.

Recomandăm o suprafață plană de aproximativ 600x600 mm² / 24x24 inch pătrați pentru instalare. Mai întâi, luați șasiul și așezați-l în locul de operare desemnat.

Așezați șasiul pe placa de bază.

Construcție

Pregătire preliminară

Um Transportschäden zu vermeiden wird der Plattenspieler sorgfältig verpackt und teilweise zerlegt geliefert.

Für den Aufbau benötigen Sie eine ebene Fläche von ca. 600x600mm².

Nehmen Sie nun das Chassis und stellen es auf den vorgesehenen Betriebsplatz.

Setzen Sie das Chassis auf die Basisplatte.

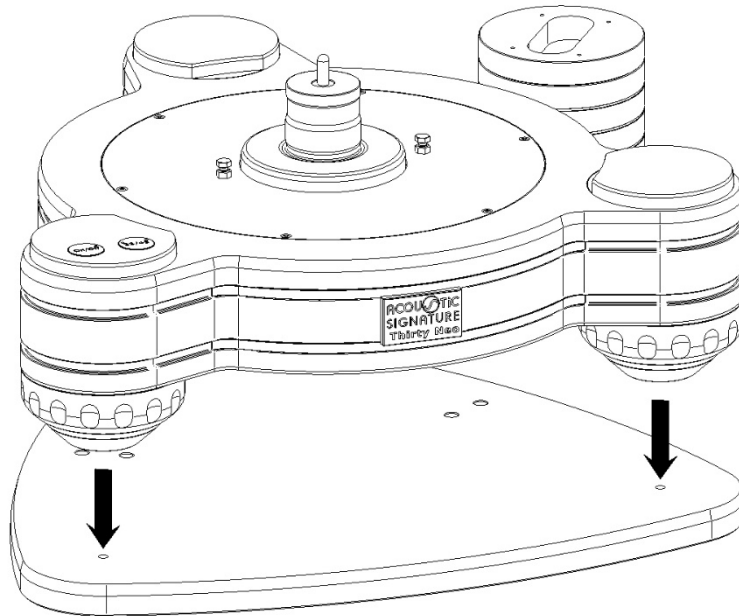

Apoi scoateți cele 2 șuruburi de plastic (cu piuliță) de la capacul motorului. Puteți face acest lucru manual, nu este nevoie de cheie.

Nehmen Sie sodann die beiden Kunststoff-Schrauben (mit Mutter) von der Motorabdeckung ab. Lösen Sie die Schrauben von Hand, es ist kein Werkzeug nötig.

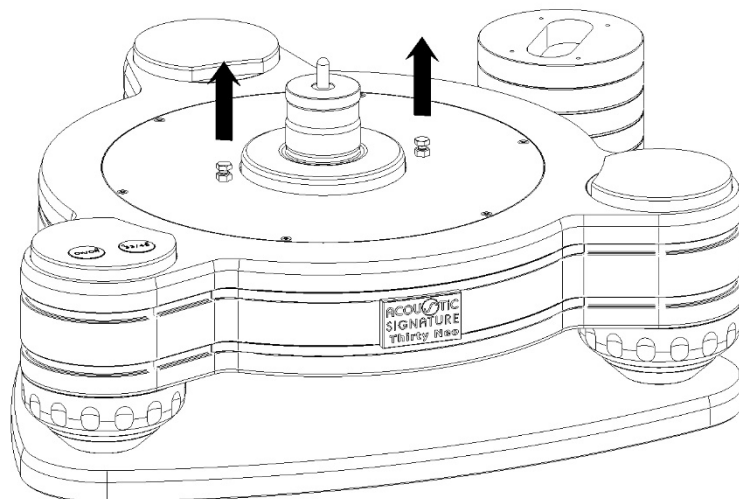

Nivelare

După așezarea șasiului, puteți acum nivela platanul rotind cele 3 picioare din șasiu. Folosiți o nivelă cu bulă adecvată pentru ajustare (de exemplu, nivelă cu bulă cu două axe Acoustic-Signatures, vezi imaginea de mai jos).

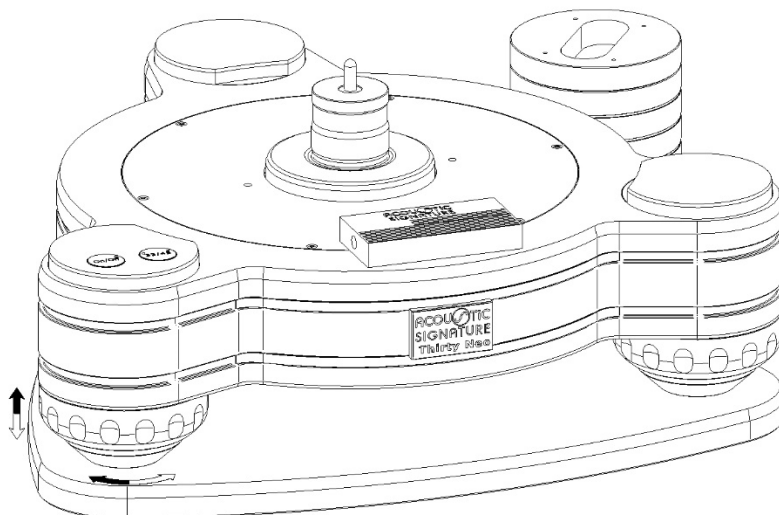

Ausrichten

Nach dem Aufstellen des Chassis können Sie nun den Plattenspieler durch Verdrehen der 3 Füße im Chassis mit Hilfe einer geeigneten Wasserwaage (z. B. Acoustic-Signatures Doppel-Wasserwaage, siehe Bild unten) ausrichten.

Montarea platoului

Așezați platanul cu grijă peste subplatan, așa cum se arată în imaginea de mai sus. Asigurați-vă că ambele conuri sunt lipsite de murdărie. Acest lucru poate afecta rularea precisă a platanului.

Vă rugăm să rețineți că platoul cântărește aproximativ 14 kg sau 31 lbs. Poate rugați pe cineva să vă ajute.

Nu lăsați platanul să cadă pe subplatan, acest lucru poate deteriora rulmentul.

Teller montieren

Setzen Sie den Teller vorsichtig auf den Subteller auf, wie im obigen Bild dargestellt. Achten Sie darauf, dass beide Konen frei von Verunreinigungen sind. Dies kann den präzisen Lauf Ihres Plattenspielers beeinträchtigen

Beachten Sie bitte das Gewicht des Tellers von ca. 14 kg. Fragen Sie gegebenenfalls jemanden um Hilfe.

Lassen Sie den Teller nicht auf den Subteller fallen, dies kann das Lager beschädigen.

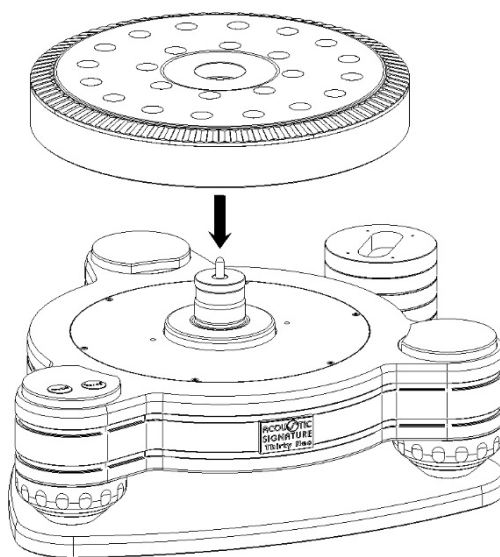

Montarea unui braț de toner

Acum puteți începe să montați brațul și cartușul conform manualului de instalare al producătorului brațului.

Al tău **Treizeci de NEO** poate suporta până la 3 brațe. Gama de reglare a bazei brațului permite distanțe de montare între 222 mm și 310 mm (cu brațe personalizate și mai mult).

Înainte de a monta un braț, trebuie să montați placa de braț corespunzătoare (dacă nu este furnizată deja montată).

Oferim suporturi pentru brațe de chitară pentru o gamă largă de brațe de chitară. Vă rugăm să ne contactați pentru informații suplimentare.

Dacă doriți, puteți demonta baza brațului pentru a schimba brațul prin slăbirea șurubului M8, folosind o cheie Allen de mărimea 6.

Așezați brațul ales pe tubul bazei brațului și strângeți-l cu cele 3 șuruburi M4x80.

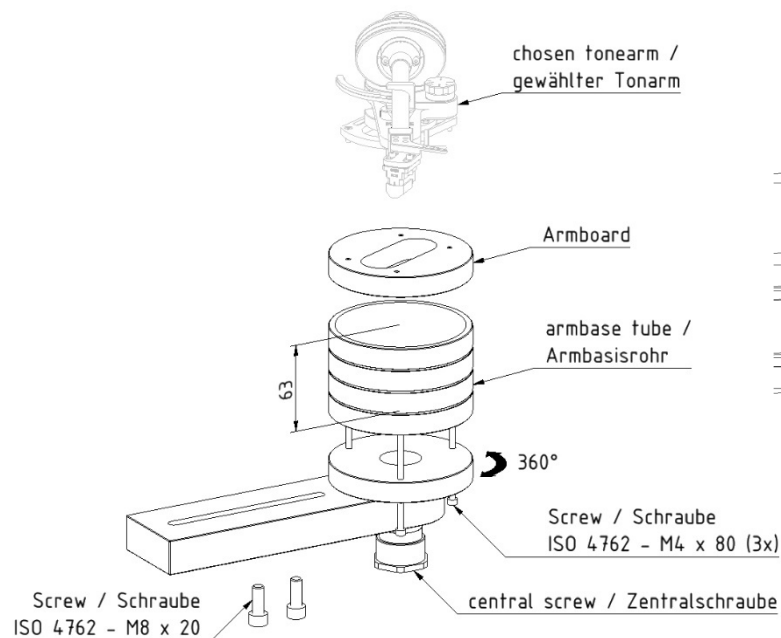

Folosiți cheia specială livrată pentru a manipula șurubul central.

Tonarm încorporat

Nun können Sie damit beginnen einen Tonarm zu montieren. Beachten Sie hierzu die Montageanweisung des Tonarmherstellers.

Ihr **Treizeci de NEO** kann bis zu 3 Tonarme tragen. Der Verstellbereich der Armbasis ermöglicht einen Montageabstand von 222 mm bis 310 mm (mit angepassten Armboards auch mehr).

Vor der Montage des Tonarms müssen Sie gegebenenfalls das passende Armboard montieren. Wir liefern Armboards für eine grosse Anzahl von Tonarmen. Bitte wenden Sie sich an uns für weitere Informationen.

Sie können die Armbasis für die Montage des Armboards durch Lösen der beiden M8-Schrauben abnehmen. Verwenden Sie hierzu einen Inbusschlüssel Grösse 6.

Setzen Sie das Armboard auf das Armbasisrohr auf und befestigen es mit den M4x80 - Schrauben.

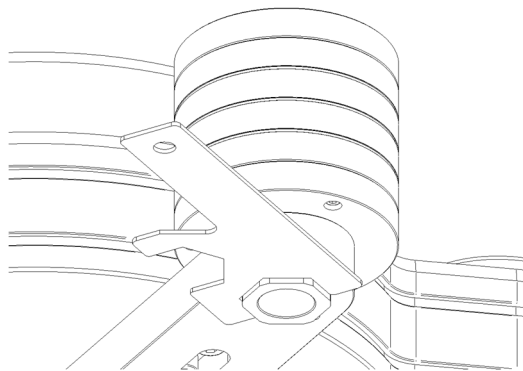

Verwenden Sie den mitgelieferten Spezial-Schraubenschlüssel zum Bedienen der Zentralschraube.

Conectarea celor treizeci de NEO

Conectați **Treizeci de NEO** în 3 pași:

- Cablu de conectare RJ45 roșu de la platan la mufa RJ45 marcată cu roșu a DMC-20
- Cablu de conectare RJ45 albastru de la platan la mufa RJ45 marcată cu albastru a DMC-20
- Cablu de alimentare pentru DMC-20

Conectați cablul de alimentare la priza de perete și porniți butonul de control al motorului de pe partea din spate a acestuia.

Închiderea Thirty NEO

Închideți **Treizeci de NEO** în 3 rânduri:

- Patchkabel RJ45 rot vom Plattenspieler rot markerten RJ45-Ausgang am DMC-20
- Patchkabel RJ45 blau vom Plattenspieler blau markerten RJ45-Ausgang am DMC-20
- Netzkabel am Netzeingang des DMC-20

Verbinden Sie das Netzkabel mit der Steckdose und schalten die Motorsteuerung auf der Rückseite ein.

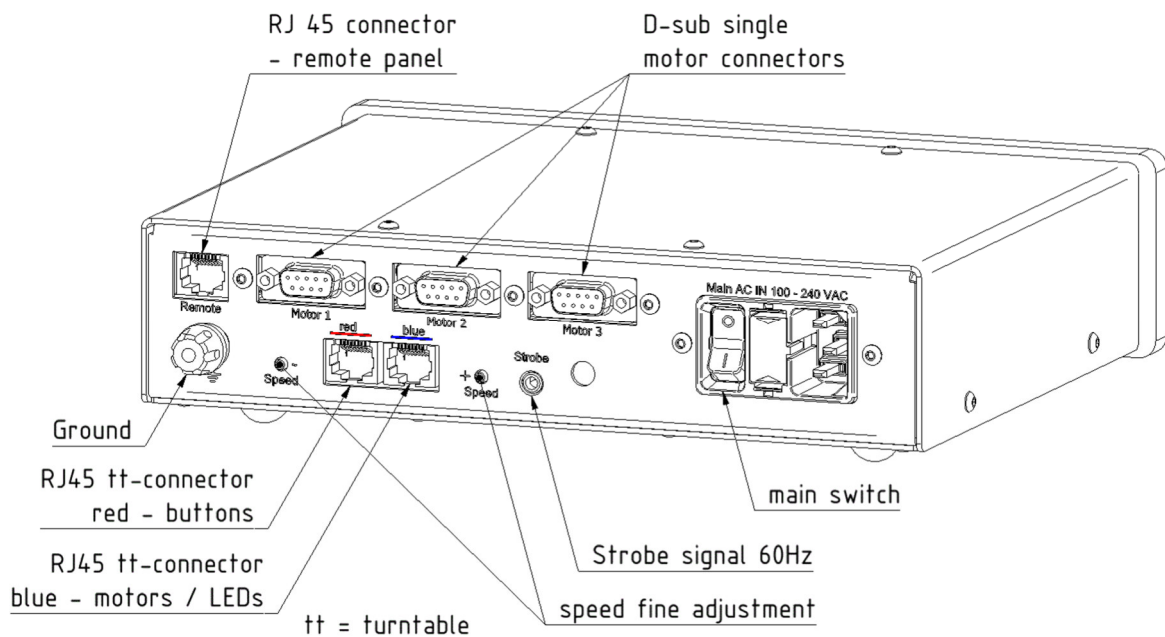
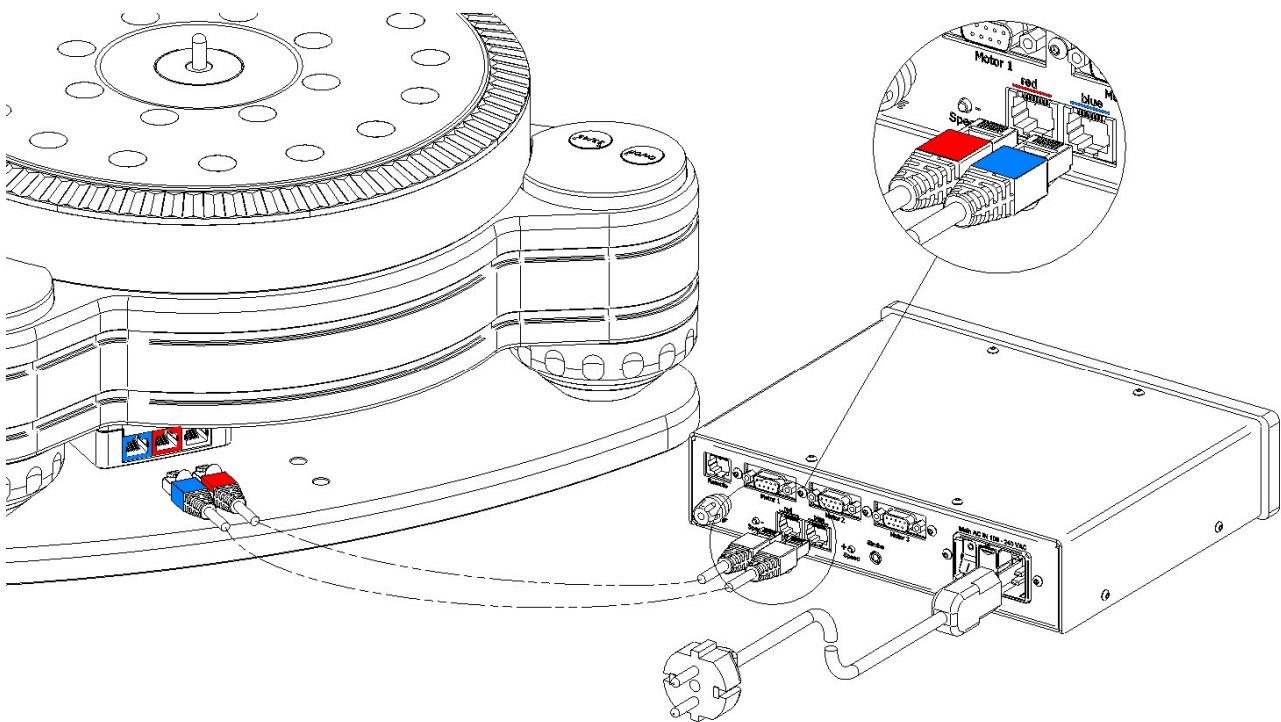

Operarea celui de-al Treizeci de NEO

Porniți unitatea de comandă digitală a motorului DMC-20 de pe partea din spate (întrerupătorul principal).

Porniți rotația platanului rotativ apăsând butonul de pornire (marcat cu Pornit/Oprit).

Cel/Cea/Cei/Cele **Treizeci de NEO** este echipat cu o funcție de reluare, astfel încât ultima viteză aleasă este activă la pornire.

Schimbați viteza apăsând butonul de viteză (marcat cu 33/45).

În timp ce **Treizeci de NEO** crește sau descrește viteza, LED-ul vitezei țintă clipește. Când clipirea se oprește, **Treizeci de NEO** este blocat la viteza selectată.

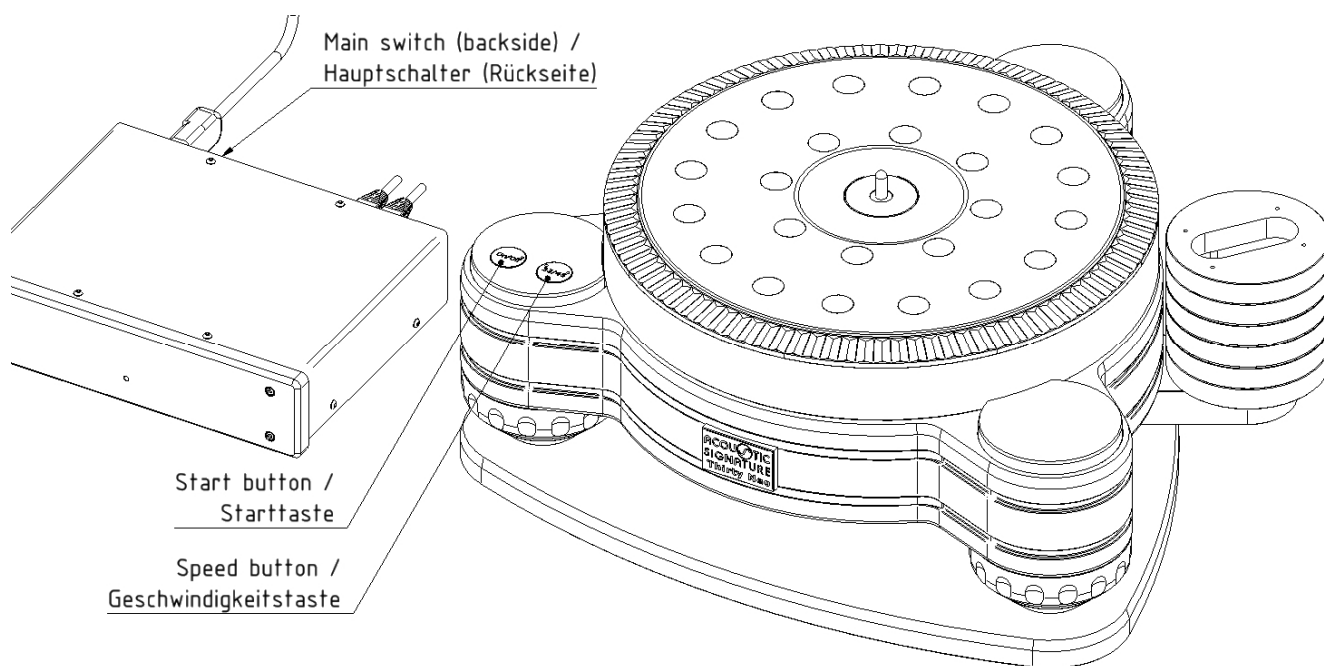

Curățenie

Curățați suprafețele platanului și ale DMC-ului doar cu o lavetă uscată din bumbac sau microfibră (sau ușor umedă, numai dacă este necesar). Nu folosiți detergenți de curățare.

Administrarea Thirty NEO

Schalten Sie die digitale Motorsteuerung DMC-20 auf der Rückseite ein (Hauptschalter).

Starten Sie den Plattenspieler durch Druck auf die Starttaste (beschriftet mit On/Off).

Beim Start wird immer die zuletzt gewählte Drehzahl von der Steuerung eingestellt.

Zum Ändern der Drehzahl drücken Sie die Geschwindigkeitstaste (beschriftet mit 33/45).

Solange der Teller seine Solldrehzahl noch nicht erreicht hat, blinkt die entsprechende LED. Nach Erreichen der Solldrehzahl leuchtet die entsprechende Geschwindigkeits-LED dauerhaft.

Curățare

Reinigen Sie die Oberflächen des Plattenspielers und dem DMC mit einem trockenen Baumwoll- oder Microfaseruch. Bei Bedarf kann dieses auch leicht angefeuchtet sein. Verwenden Sie keine zusätzlichen Reinigungsmittel.

Dimensiuni

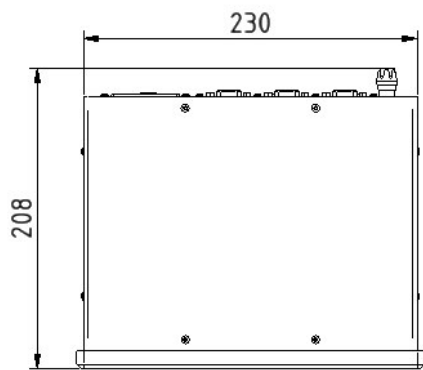
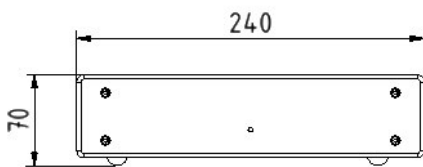

Absessungen

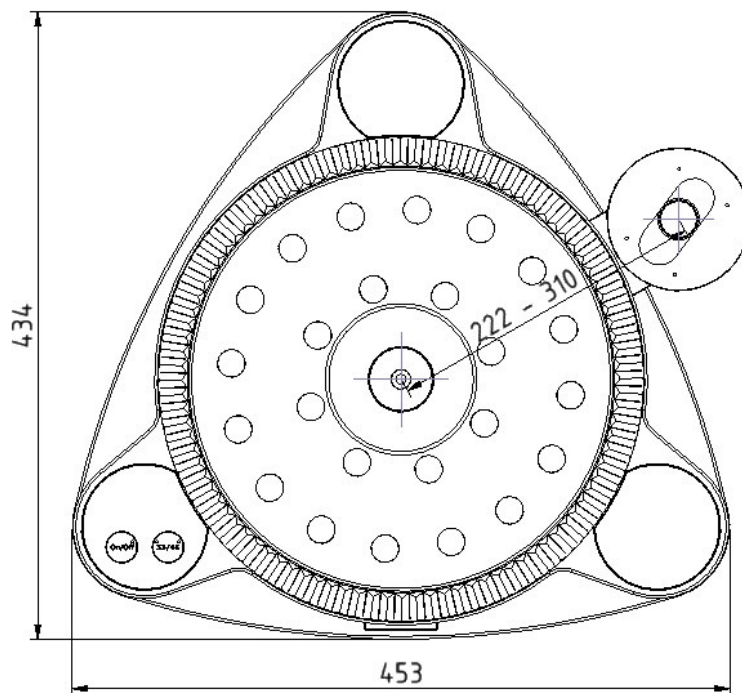
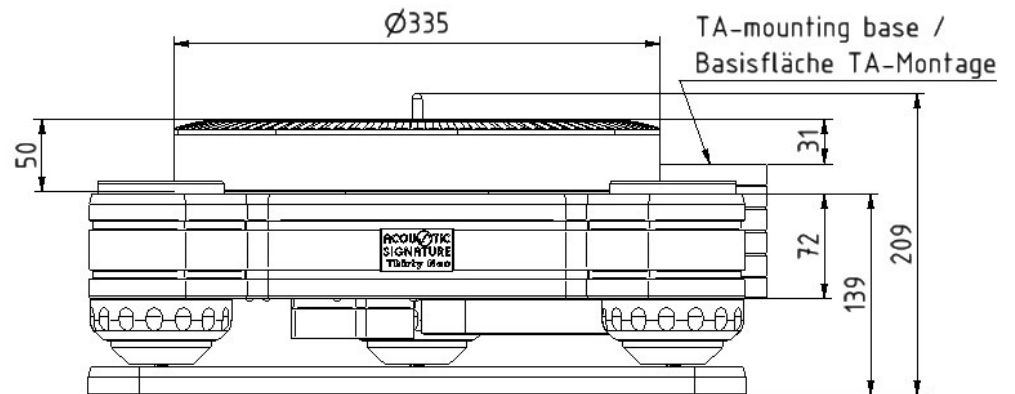

Treizeci de NEO

Date tehnice	
Dimensiuni: 453 mm x 434 mm x 209 mm 17,9" x 17,1" x 8,2"	Aspecte: 453 mm x 434 mm x 209 mm
Greutate: Aprox. 45 kg / 99 lbs	Greutate: Aproximativ 45 kg
Sistem de acționare: 3 motoare sincrone de curent alternativ integrate, tehnologie subplatter posibilă reglarea fină a vitezei	Antrieb: 3 integrierte AC-Synchron-Motoren, Tehnic subteller; Bară de fixare manuală Drehzahl
Interval de viteză: 33 1/3 RPM și 45 RPM	Domeniu de dimensiune: 33 1/3 UpM și 45 UpM
Controler digital pentru motor / Sursă de alimentare: DMC-20 Adaptor intern de alimentare CA la CC (integrat în controlul digital al motorului DMC-20); Intrare 100V până la 240V AC 50/60Hz Putere nominală: 20W Siguranță: 250V, 1A, ardere lentă	Digitale Motorsteuerung / Stromversorgung: DMC-20 Parte de rețea internă (în DMC-20 integrat); Alimentare: 100V - 240V AC, 50/60 Hz Putere: 20W Siguranță: 250V, 1A, curent continuu
Rulment: Rulment DTD de înaltă precizie	Bere lager: Bere cu finisaj DTD - Lager
Placă de bază: 453 mm x 434 mm x 20 mm 17,9" x 17,1" x 0,78" Greutate: Aprox. 7 kg / 15,4 lbs	Platou de bază: 453 mm x 434 mm x 20 mm Greutate: cca. 7 kg
Șasiu: 452 mm x 424 mm x 72 mm, 17,8" x 16,7" x 2,83"; Aluminiiu; 3 picioare reglabile pe înălțime cu amortizare cu gel	Șasiu: 452 mm x 424 mm x 72 mm; Aluminiiu; 3 fire cu înălțime mai mare cu gel de umezire
Platou: Platou din aluminiiu, cu tehnologie de amortizor; Ø335 mm x 50 mm / Ø34,2" x 4,97"; Greutate: 14 kg / 31 lbs.	Povestitor: Casă din aluminiiu tip sandwichbauweige / Messing / Aluminiiu, cu Silencer-Technologie; Ø335 mm x 50 mm; Greutate: 14 kg
Brațe: 1x conceput pentru a se potrivi brațului clientului, 2 baze de braț suplimentare posibile (se vând separat)	Brațe: 1x un kundenseitigen Tonarm angepasst 2 weitere Armbasen montierbar (getrennt erhältlich)

Semnătură acustică

Fabricat de AS-Distribution GmbH

Hillenbrandstrasse 10

D-73079 Süssen / Germania

Tel: +49 7162 207970

www.acoustic-signature.com

E-mail: info@as-distribution.de