

Sistem pick-up stereo

Instrucțiuni de utilizare

În aceste Instrucțiuni de utilizare, PS-LX5BT este utilizat în scop ilustrativ, cu excepția cazului în care se indică altfel. PS-LX5BT și PS-LX3BT au forme diferite ale capului de citire, dar procedura de operare este aceeași.

© 2025 Sony Corporation
Printed in China



PS-LX5BT/ PS-LX3BT

Model: YY2098C/ YY2097C

Nu instalați produsul în spații închise, cum ar fi o bibliotecă sau un dulap încastat.

Pentru a reduce riscul de incendiu, nu acoperiți orificiul de ventilație al unității cu ziare, fețe de masă, perdele etc. Nu expuneți unitatea la surse de flacără deschisă (cum ar fi lumânări aprinse).

Pentru a reduce riscul de incendiu sau de șoc electric, nu expuneți acest produs la lichide care picură sau stropesc și nu așezați pe produs obiecte umplute cu lichide, cum ar fi vase.

Adaptorul de curent alternativ nu este deconectat de la sursa de alimentare în curent alternativ (rețeaua) atât timp cât este conectat la priza de perete, chiar dacă unitatea ca atare este oprită.

Deoarece pentru deconectarea adaptorului de curent alternativ de la rețea se utilizează mufa principală a adaptorului de curent alternativ, conectați-o la o priză de alimentare în curent alternativ ușor accesibilă. Dacă observați orice anomalie în legătură cu aceasta, deconectați imediat mufa de la priza de alimentare în curent alternativ.

Plăcuța cu date tehnice și informațiile importante privind siguranța sunt amplasate în următoarele locații:

- partea inferioară a unității

Pentru clienții care au achiziționat PS-LX5BT

Această unitate a fost testată și s-a constatat că este conformă cu limitele impuse de reglementările EMC utilizând un cablu de conectare mai scurt de 3 m.

Acest produs a fost fabricat de către sau în numele Sony Corporation.
Importator UE: Sony Europe B.V.
Întrebări către importatorul UE sau referitoare la conformitatea produsului în Europa se trimit către reprezentantul autorizat al producătorului, Sony Belgium, bijkantoor van Sony Europe B.V., Da Vincilaan 7-D1, 1930 Zaventem, Belgia.
sony.com/country



Despre cablurile recomandate
Pentru conectarea la computerele gazdă și/sau la echipamentele periferice trebuie utilizate cabluri și conectoare ecranate și împământate corespunzător.

Prin prezenta, Sony Corporation declară că acest echipament este în conformitate cu Directiva 2014/53/UE.
Textul integral al declarației UE de conformitate este disponibil la următoarea adresă internet:
https://compliance.sony.eu

Dezafectarea echipamentelor electrice și electronice vechi (se aplică pentru țările membre ale Uniunii Europene și pentru alte țări cu sisteme de colectare separată)

Acest simbol aplicat pe produs sau pe ambalajul acestuia indică faptul că acest produs nu trebuie considerat un deșeu menajer. În schimb, produsul trebuie predat punctelor corespunzătoare de reciclare a echipamentelor electrice și electronice. Asigurându-vă de faptul că acest produs este dezafectat în mod corect, veți ajuta la prevenirea consecințelor negative pentru mediu și pentru sănătatea umană, care, în caz contrar, pot fi afectate de către manipularea și dezafectarea incorectă. Reciclarea materialelor va ajuta la conservarea resurselor naturale. Pentru mai multe detalii legate de reciclarea acestui produs, vă rugăm să contactați primăria dvs. sau magazinul de unde ați cumpărat produsul.

Pentru a verifica versiunea de firmware a pick-upului

Puteți verifica versiunea de firmware a pick-upului pe computer. Când este disponibilă o actualizare de firmware, aceasta va fi furnizată pe pagina de asistență Sony. Descărcați-o pentru a efectua actualizarea.

Denumirile componentelor

Sus/Lateral

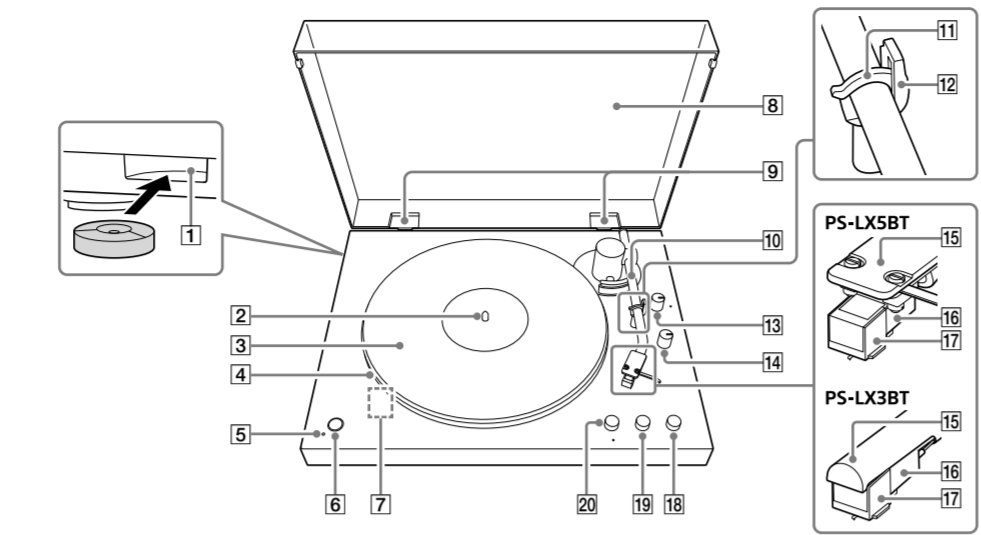

- | | |
|--|---|
| 1 Orificii de depozitare pentru adaptorul de 45 rpm | 8 Capac antipraf |
| 2 Ax | 9 Balamale capac antipraf |
| 3 Suport pentru platan | 10 Brațul pick-upului |
| 4 Platan | 11 Dispozitiv de blocare a brațului pick-upului |
| Așezați platanul pe ax în momentul asamblării pick-upului. Acesta are o curea de antrenare înfășurată pe partea din spate. | Blocați brațul pick-upului atunci când nu redați un disc de vinil pentru a-l proteja de impacturile fizice. |
| 5 Indicator BLUETOOTH | 12 Suport pentru brațul pick-upului |
| Clipește rapid în albastru: pick-upul este în modul de asociere. | 13 Buton rotativ SIZE* |
| Luminează în albastru: pick-upul este conectat la un dispozitiv BLUETOOTH. | 14 Buton rotativ SPEED |
| Luminează în portocaliu: pick-upul așteaptă conectarea la un dispozitiv asociat. | 15 Cap de citire |
| 6 Buton BLUETOOTH/buton PAIRING | 16 Corp cartuș |
| 7 Port micro USB | 17 Ac |
| Portul se află în interiorul pick-upului atunci când platanul este scos. Când este disponibilă o actualizare de firmware, utilizați un cablu micro-USB (nu este furnizat) pentru a conecta un computer la port și a actualiza firmware-ul. Pentru actualizarea firmware-ului, consultați și „Pentru a verifica versiunea de firmware a pick-upului”. | 18 Buton UP/DOWN |
| | 19 Buton STOP |
| | 20 Buton START* |
- * Numărul „12” al butonului rotativ SIZE și butonul START sunt prevăzute cu câte un punct tactil pentru a ajuta la identificare în timpul operării.

Spate (PS-LX5BT)

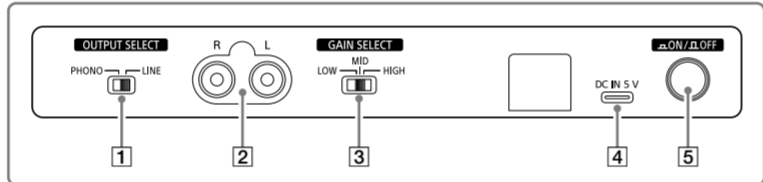

Spate (PS-LX3BT)

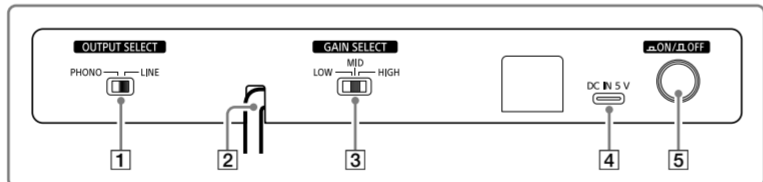

- | | |
|---|---------------------------|
| 1 Comutator OUTPUT SELECT | 4 Mufă DC IN 5 V |
| 2 Mufe de ieșire audio (PS-LX5BT) | 5 Buton alimentare ON/OFF |
| Cablu audio (PS-LX3BT) | |
| 3 Comutator GAIN SELECT | |
| Reglează volumul de redare pentru a compensa diferențele de niveluri de volum înregistrate pe discurile de vinil. Pentru discurile de vinil cu volum scăzut, deplasați acest comutator în poziția HIGH pentru a regla volumul de redare la un nivel adecvat. Pentru discurile de vinil cu volum ridicat, redarea cu comutatorul în poziția HIGH poate cauza distorsiuni ale sunetului. Schimbați poziția comutatorului pentru a corespunde discului de vinil. | |
| Această ajustare a volumului este eficientă atunci când comutatorul OUTPUT SELECT este în poziția LINE și se aplică ieșirii audio și redării prin BLUETOOTH. Este dezactivată atunci când comutatorul OUTPUT SELECT este în poziția PHONO. | |

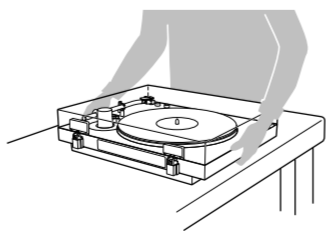

Introducere

Verificarea articolelor incluse

- Sistem pick-up stereo (1)
- Platan (cu curea de antrenare) (1)

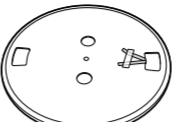

- Suport pentru platan (1)

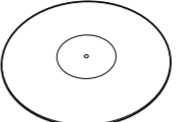

- Capac antipraf (1)

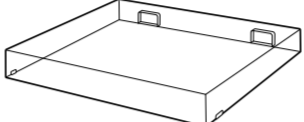

- Balama cap antipraf (2)



- Adaptor de 45 rpm (1)
- Puneți adaptorul de 45 rpm pe ax pentru a reda un disc de vinil de 7 inch (17 cm) (disc EP).



- Adaptorul de curent alternativ (1)



- Cablu audio (1)

Inclus numai cu PS-LX5BT



- Documente (1 set)

Notă

Așezați materialele de ambalare pentru cazul în care aveți nevoie să transportați pick-upul pentru reparații.

Asamblarea pick-upului

Notă

Așezați pick-upul pe o suprafață stabilă, plană.

- Așezați platanul pe ax.

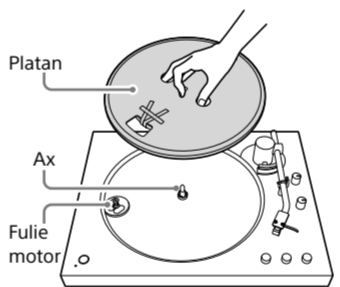

- Rotiți platanul în poziția în care puteți vedea fuia motorului prin orificiul dreptunghiular cu capetele benzii roșii lipite de platan.

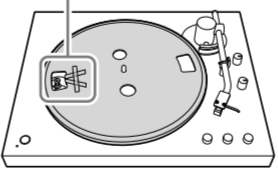
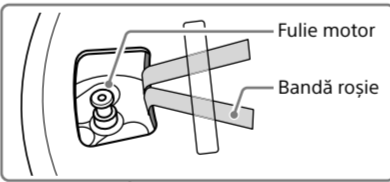

- Dezlipiți banda adezivă, trageți și țineți de banda roșie, apoi fixați curea de antrenare în jurul fuiei motorului.

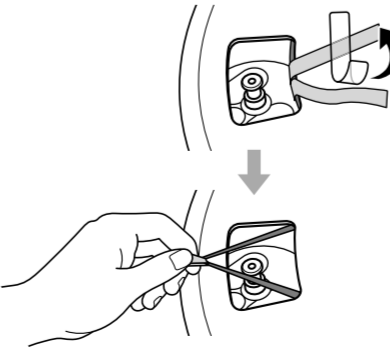

Notă

- Aveți grijă să nu răsuștiți curea de antrenare.
- În cazul în care curea de antrenare iese de pe cercul interior al platanului în timpul instalării, scoateți platanul, întoarceți-l cu susul în jos și puneți la loc curea de antrenare în jurul circumferinței cercului interior. Apoi, reluați procedura de la început.
- Asigurați-vă că îndalurați banda roșie după ce puneți curea de antrenare în jurul fuiei motorului.

- Puneți suportul pentru platan pe platan.

În cazul în care covorașul are o zonă adâncită în centru, așezați-l cu partea respectivă în sus.

- Deblocați brațul pick-upului eliberând dispozitivul de blocare a brațului pick-upului.

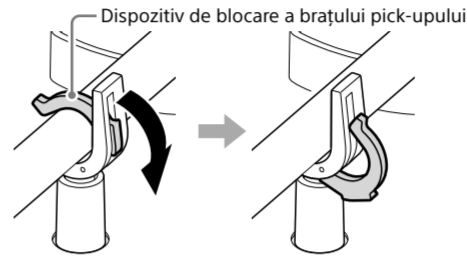

- Apăsați butonul UP/DOWN pentru a ridica brațul pick-upului și rotiți platanul de 10 ori pentru a inițializa mecanismul de operare.

Notă

Aveți grijă să nu loviți brațul pick-upului cu mâna în timp ce îl rotiți.

După ce rotiți platanul, apăsați butonul UP/DOWN pentru a coborî brațul pick-upului.

- Introduceți balamalele capacului antipraf în locașurile acestora de pe capac antipraf.

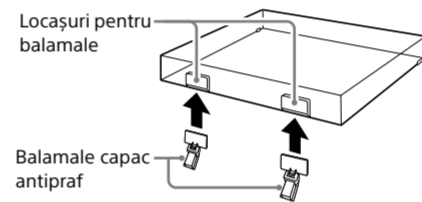

- Atașați capacul antipraf la pick-up.

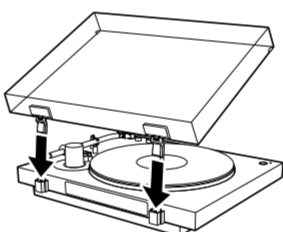

Notă

- Înainte de a muta pick-upul după asamblare, asigurați-vă de următoarele:
- Atașați capacul de protecție pentru ac.
- Scoateți platanul.
- Asigurați brațul pick-upului cu dispozitivul de blocare a brațului pick-upului.

Conectarea pick-upului la un sistem stereo

Notă

Asigurați-vă că opriți sistemul stereo (amplificator) înainte de a face orice conexiuni.

PS-LX5BT

- Ⓐ: Când conectați la mufa de intrare PHONO
- Ⓑ: Când conectați la mufa de intrare LINE/AUX sau la o intrare similară

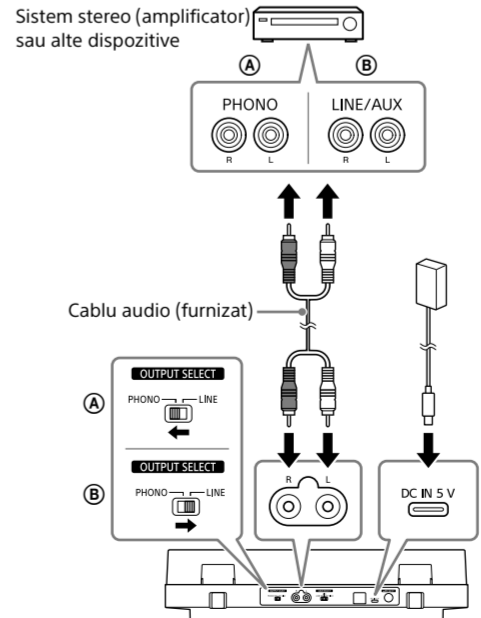

PS-LX3BT

- Ⓐ: Când conectați la mufa de intrare PHONO
- Ⓑ: Când conectați la mufa de intrare LINE/AUX sau la o intrare similară

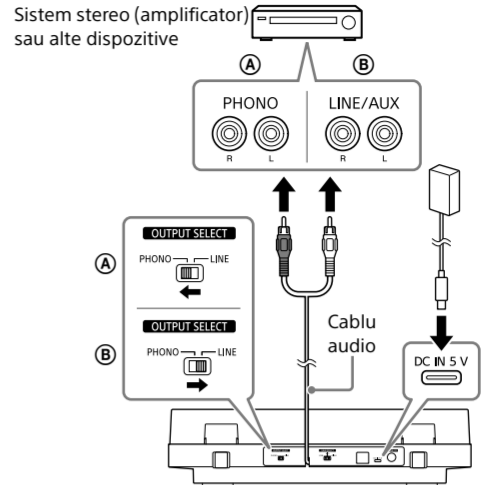

- Utilizați cablul audio pentru a conecta pick-upul și mufa de intrare PHONO sau mufa de intrare LINE/AUX de pe sistemul stereo (amplificator).

- PS-LX5BT este livrat împreună cu cablul audio. Utilizați-l pentru a vă conecta la mufele de ieșire audio din spate.
- Pentru PS-LX3BT, cablul audio iese din spate.
- Conectați conectorul alb al cablului audio la mufa albă (L) și conectorul roșu la mufa roșie (R).

- Deplasați comutatorul OUTPUT SELECT de pe partea din spate a pick-upului pentru a corespunde mufelor de intrare ale sistemului stereo (amplificator).

- Ⓐ: Când conectați cablul audio la mufele de intrare PHONO
- Deplasați comutatorul în poziția PHONO. Semnalul audio de la cartușul MM este transmis prin cablul audio, ocolind amplificatorul și egalizatorul phono încorporat. În schimb, este utilizat amplificatorul și egalizatorul phono al sistemului stereo (amplificator).
- Ⓑ: Când conectați cablul audio la mufele de intrare LINE/AUX sau la o intrare similară
- Deplasați comutatorul în poziția LINE. Semnalul audio este transmis prin cablul audio și este procesat prin amplificatorul egalizator phono încorporat.

Notă

- Dacă utilizați pick-upul numai cu conexiunea BLUETOOTH, asigurați-vă că elementele metalice de la capetele cablului audio nu intră în contact între ele sau cu elementele metalice ale raftului sau ale altor dispozitive. Deplasați comutatorul OUTPUT SELECT în poziția LINE înainte de utilizare.
- Când conectați la mufele de intrare PHONO ale sistemului stereo (amplificator), asigurați-vă că deplasați comutatorul OUTPUT SELECT în poziția PHONO. Deplasarea comutatorului în poziția LINE poate cauza deteriorarea amplificatorului sau a boxelor.

Redarea unui disc de vinil

Notă

Reduceți volumul sistemului stereo (amplificator) înainte de a reda un disc de vinil. Când brațul pick-upului coboară și acul atinge discul, se poate produce un zgomot puternic (ca o bufnitură), care poate deteriora sistemul stereo (amplificatorul) sau boxele. Reglați volumul numai după ce acul a coborât pe disc.

- Așezați un disc de vinil pe platan.

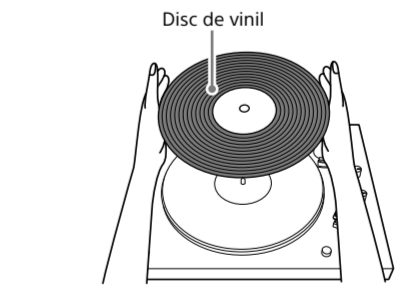

- Pentru a reda discuri de vinil de 7 inch (17 cm) (discuri EP)

Puneți adaptorul de 45 rpm furnizat pe ax pentru a reda discuri de vinil de 7 inch (17 cm) (discuri EP). Când nu mai folosiți adaptorul de 45 rpm, păstrați-l în orificiul de depozitare.

- Folosiți butonul rotativ SPEED pentru a selecta viteza de rotire corespunzătoare pentru discul de vinil.

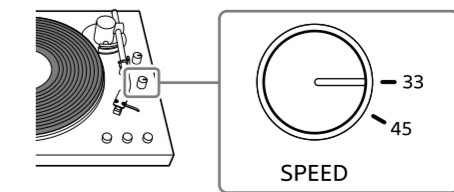

- Utilizați butonul rotativ SIZE pentru a selecta dimensiunea discului de vinil.

Setați-o la „12” pentru discurile LP sau la „7” pentru discurile EP.

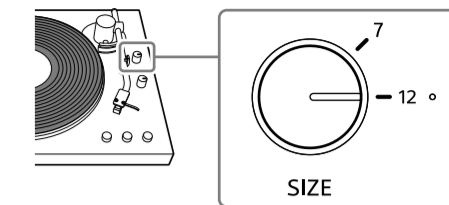

- Scoateți capacul de protecție pentru ac.

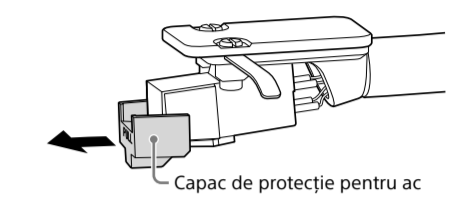

Notă

Scoateți cu grijă capacul de protecție pentru ac astfel încât să nu deteriorați acul.

- Deblocați brațul pick-upului eliberând dispozitivul de blocare a brațului pick-upului.

- Conectați adaptorul de curent alternativ la priză și apăsați butonul alimentare ON/OFF de pe partea din spate a pick-upului pentru a porni pick-upul.

- Apăsați butonul START.

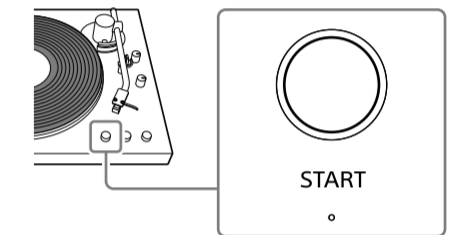

Notă

- Închideți capacul antipraf încet pentru a preveni vibrațiile care ar putea face ca acul să sară.
- În timpul redării, țineți mâinile departe de brațul pick-upului și de discul de vinil care se rotește.
- În timpul redării, nu deplasați comutatoarele de pe partea din spate a pick-upului.

- Reglați volumul folosind sistemul stereo (amplificator).

Pentru a opri redarea

Apăsați butonul STOP. Brațul pick-upului revine pe suportul pentru braț. Rotirea platanului se oprește.

Pentru a întrerupe redarea

Apăsați butonul UP/DOWN. Brațul pick-upului se ridică deasupra discului de vinil. Platanul continuă să se rotească.

La terminarea redării

Brațul pick-upului revine automat pe suportul pentru braț, după ce rotirea platanului se oprește.

Pentru a reda o altă parte a discului de vinil

- După executarea pasului 6, apăsați butonul UP/DOWN pentru a ridica brațul pick-upului.

Deplasați manual brațul pick-upului în poziția de pornire dorită.

- Apăsați butonul UP/DOWN pentru a coborî brațul pick-upului.

Utilizarea funcției BLUETOOTH®

Asocierea cu un dispozitiv BLUETOOTH

Înainte de a conecta pick-upul la un dispozitiv BLUETOOTH pentru prima dată, trebuie să le asociați.

1 Așezați dispozitivul BLUETOOTH pe care doriți să îl conectați cât mai aproape de pick-up.

2 Apăsați și mențineți apăsat butonul BLUETOOTH/butonul ➡ PAIRING de pe pick-up timp de aproximativ 2 secunde și apoi eliberați-l.

Indicatorul BLUETOOTH clipește rapid în albastru.

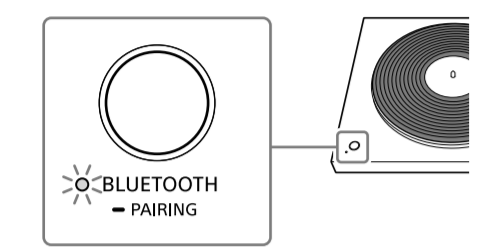

3 Puneți dispozitivul BLUETOOTH în modul de asociere.

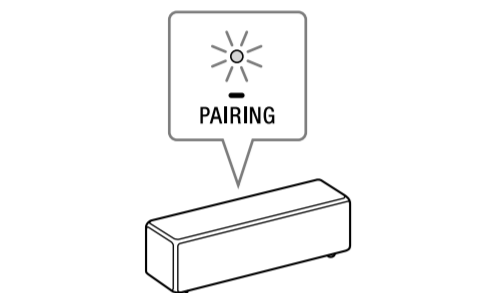

Când asocierea se finalizează, indicatorul BLUETOOTH de pe pick-up nu mai clipește albastru și rămâne aprins.

Notă

Dacă utilizați pick-upul numai cu conexiunea BLUETOOTH, deplasați comutatorul OUTPUT SELECT în poziția LINE de pe partea din spate a pick-upului înainte de redare.

Sfat

- Apăsați butonul BLUETOOTH/butonul ➡ PAIRING pentru a deconecta conexiunea BLUETOOTH. Indicatorul BLUETOOTH se stinge.
- Pick-upul poate stoca informații de asociere pentru până la 8 dispozitive BLUETOOTH. Pentru a șterge toate informațiile despre dispozitivele stocate, apăsați și mențineți apăsat butonul BLUETOOTH/butonul ➡ PAIRING timp de aproximativ 10 secunde, apoi eliberați-l.

Ascultarea unui disc de vinil prin intermediul unui dispozitiv BLUETOOTH

1 În primul rând, porniți dispozitivul BLUETOOTH și asigurați-vă că este pregătit să primească date prin conexiunea BLUETOOTH. Apoi, apăsați butonul BLUETOOTH/butonul ➡ PAIRING de pe pick-up pentru a activa funcția BLUETOOTH. Când funcția BLUETOOTH este activată cu succes, indicatorul BLUETOOTH de pe pick-up se aprinde în albastru.

2 Executați pașii de la 1 la 7 din „Redarea unui disc de vinil” pentru a reda un disc de vinil.

Întreținere

Curățarea acului

Acul este o componentă de înaltă precizie. Manipulați-l cu grijă pentru a evita deteriorarea. Pentru curățarea acului, folosiți un produs de curățare disponibil în comerț.

Înlocuirea acului

Acul se poate uza, deteriora sau murdări iremediabil în funcție de utilizare. În acest caz, înlocuiți acul. Pentru un ac de schimb, consultați asistența Sony sau cel mai apropiat distribuitor Sony.

Notă

- Nu folosiți un ac de schimb produs de o altă companie.
- Asigurați-vă că atașați capacul de protecție pentru ac înainte de a înlocui acul pentru a nu vă răni vârfurile degetelor sau a deteriora acul.

Pentru a scoate acul

1 Oprii pick-upul și sistemul stereo (amplificatorul) conectat și scoateți din priză adaptoarele de curent alternativ ale acestora.

2 Aliniați capacul de protecție pentru ac cu proiecția ❶ de pe partea inferioară a acului și glisați-l spre partea din spate a corpului cartușului ❷) până când se fixează bine.

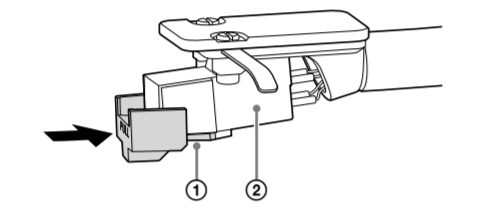

3 Îndepărtați acul cu capacul de protecție pentru ac atașat.

PS-LX5BT

- Țineți părțile laterale ale corpului cartușului ❶ cu degetele pentru a-l menține pe poziție.
- Puneți degetul celeilalte mâini pe partea superioară a acului ❷), apoi trageți-l în jos în diagonală spre dumneavoastră și continuați să-l trageți în jos.

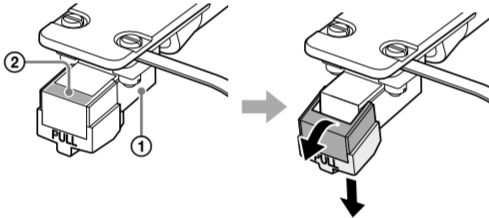

PS-LX3BT

- Țineți părțile laterale ale corpului cartușului ❶ cu degetele pentru a-l menține pe poziție.
- Țineți acul împreună cu capacul de protecție pentru ac de ambele părți, folosind degetele celeilalte mâini, apoi trageți-l în jos în diagonală spre dumneavoastră și continuați să-l trageți în jos.

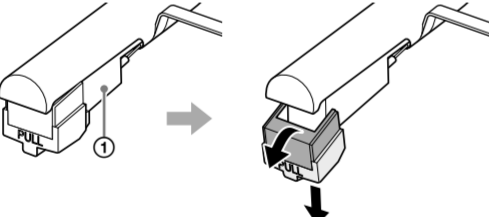

Pentru a atașa acul de schimb

1 Atașați capacul de protecție pentru ac la acul de schimb.

2 Țineți părțile laterale ale corpului cartușului ❶ cu degetele pentru a-l menține pe poziție și introduceți proeminența de pe ac în fanta de pe partea inferioară a corpului cartușului într-un unghi oblic în jos.

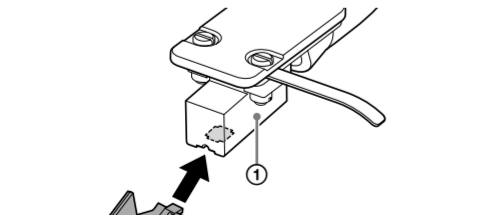

3 Împingeți acul direct în sus până când se fixează pe poziție cu un clic.



Înlocuirea curelei de antrenare

Cureaua de antrenare se poate deteriora sau rupe în funcție de modul de utilizare. În acest caz, înlocuiți cureaua de antrenare.

Pentru o curea de antrenare de schimb, consultați asistența Sony sau cel mai apropiat distribuitor Sony.

1 Oprii pick-upul și sistemul stereo (amplificatorul) conectat și scoateți din priză adaptoarele de curent alternativ ale acestora.

2 Scoateți suportul pentru platan.

3 Scoateți cureaua de antrenare de pe fulia motorului.

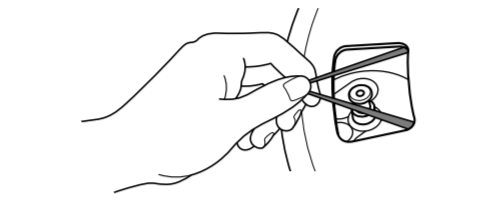

4 Introduceți degetul lung și degetul mare în orificiile rotunde ale platanului și scoateți-l.



5 Întoarceți platanul invers și scoateți cureaua de antrenare.

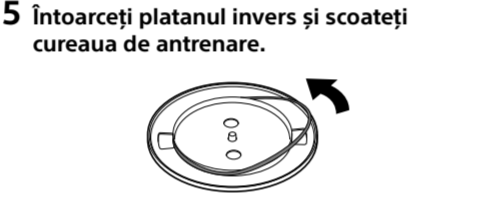

6 Montați cureaua de antrenare de schimb pe platan fără a o răsuci.

Urmați pașii de la „Asamblarea pick-upului” pentru a finaliza asamblarea.

Curățarea capacului antipraf și a corpului pick-upului

Utilizați o lavetă moale și uscată pentru a curăța capacul antipraf și corpul pick-upului. Când murdăria este dificil de îndepărtat, utilizați o lavetă umezită cu o soluție de detergent slab. Nu utilizați agenți chimici precum alcoolul, benzina sau diluantul de vopsea, deoarece aceștia pot deteriora suprafața.

Specificații

Sistem pick-up stereo

(PS-LX5BT/ PS-LX3BT)

Secțiunea motor/platan

Sistem de antrenare

Curea de antrenare

Motor

Motor c.c.

Platan

Diam. de 296 mm (turnat din aluminiu)

Viteză

2 viteze (33 1/3 și 45 rpm)

Wow și flutter

0,1% (WRMS)

Raport S/N

Când utilizați cartușul furnizat.

Peste 50 dB (DIN-B)

Brațul pick-upului

Tip

Braț în formă de J echilibrat dinamic

Lungimea efectivă a brațului

197 mm

Cartuș

Tip

PS-LX5BT: MM

PS-LX3BT: MM

Presiune ac

PS-LX5BT: 2,0±0,5 g

PS-LX3BT: 3,5±0,5 g

Nivel ieșire

PS-LX5BT: 2,5 mV

PS-LX3BT: 2,5 mV

Secțiune BLUETOOTH

Specificație BLUETOOTH Clasa de putere 2

Rază maximă de comunicare

Rază vizuală de aprox. 10 m

Gama reală va varia în funcție de factori, cum ar fi obstacole între dispozitive, câmpuri magnetice în jurul unui cuptor cu microunde, electricitate statică, utilizarea telefonului fără fir, sensibilitatea receptiei, sistemul de operare, aplicațiile software etc.

Banda de frecvență/Puterea maximă de ieșire

2 400 MHz - 2 483,5 MHz / < 8 dBm

Metodă de modulație

FHSS

Profil BLUETOOTH compatibil

Un profil BLUETOOTH standardizează funcțiile pe baza caracteristicilor dispozitivelor BLUETOOTH.

AZDP (Advanced Audio Distribution Profile)

CodcURI acceptate

Codcul este un format de compresie și conversie a semnalului audio.

SBC (Subband Codec)

Qualcomm® aptX™ audio

Qualcomm® aptX™ Adaptive audio

Gamă de transmisie (AZDP)

20 Hz - 20 000 Hz (Frecvența de eșantionare 44,1 kHz)

20 Hz - 40 000 Hz (Frecvența de eșantionare aptX Adaptive 96 kHz)

Generalități

Ieșire

AUDIO OUT

Alimentare

5,0 V c.c. 2,0 A (utilizând adaptorul de curent alternativ furnizat conectat la o sursă de alimentare de c.a. de 100 V - 240 V, 50 Hz/60 Hz)

Utilizați adaptorul de curent alternativ furnizat pentru pick-up, întrucât alte adaptoare pot cauza defecțiuni.

Consum de energie

Când utilizați adaptorul de curent alternativ furnizat.

Pornit (butonul alimentare este trecut pe ON și platanul se rotește): 1,8 W

Mod consum redus de energie (butonul alimentare este trecut pe ON și rotirea platanului se oprește):

0,5 W sau mai puțin

Acest produs intră în modul consum redus de energie imediat după ce rotirea platanului se oprește.

Oprit (butonul alimentare este trecut pe OFF): 0,3 W sau mai puțin

Dimensiuni (L × H × A)

Inclusiv părțile proeminente și comenzile (când capacul antipraf este atașat)

Aprox. 430 mm × 117 mm × 366 mm

Masă

Când capacul antipraf este atașat.

PS-LX5BT: Aprox. 3,6 kg

PS-LX3BT: Aprox. 3,5 kg

Adaptorul de curent alternativ

Denumirea producătorului sau marca comercială:

Sony Corporation

Numărul de înregistrare la Registrul Comerțului:

7010401045660

Adresa: 1-7-1 Konan, Minato-ku, Tokyo, 108-0075

Japonia

Identificator de model:

Regatul Unit/Irlanda: FJ-SW7260502000DB

Pentru țări din afara Regatului Unit/Irlandei:

FJ-SW7260502000DE

Tensiune de intrare: 100 - 240 V

Frecvența c.a. de intrare: 50/60 Hz

Tensiune de ieșire - Curent de ieșire - Putere de ieșire:

5,0 Vdc - 2,0 A - 10 W

Randament mediu în mod activ: 78,7%

Puterea absorbită în regim fără sarcină: 0,1 W

Designul și specificațiile pot fi modificate fără notificare prealabilă.

Puteți găsi specificațiile produsului, inclusiv informații despre economisirea energiei, dacă este cazul, accesând următorul link, alegând țara/regiunea, deschizând pagina pentru produs și apoi accesând secțiunea de specificații: sony.com/country

Mărci comerciale

- Qualcomm aptX este un produs Qualcomm Technologies International, Ltd. și/sau al filialelor acesteia.

- Qualcomm este o marcă comercială a Qualcomm Incorporated, înregistrată în Statele Unite ale Americii și în alte țări/regiuni. aptX este o marcă comercială a Qualcomm Technologies International, Ltd., înregistrată în Statele Unite ale Americii și în alte țări/regiuni.

- Marca verbală și siglele BLUETOOTH® sunt mărci comerciale înregistrate și aparțin Bluetooth SIG, Inc., iar utilizarea acestor mărci de către Sony Group Corporation și subsidiarii săi se face sub licență.
- USB Type-C® și USB-C® sunt mărci comerciale înregistrate ale USB Implementers Forum.

Toate celelalte mărci comerciale și mărci comerciale înregistrate sunt mărci comerciale sau mărci comerciale înregistrate ale deținătorilor respectivi. În acest manual, simbolurile ™ și ® nu sunt specificate.

Măsurι de precauție

Cu privire la siguranță

- Înainte de punerea în funcțiune a unității, asigurați-vă că tensiunea de alimentare a unității este aceeași cu cea a sursei locale de alimentare.
- Dacă în carcasă cad obiecte solide sau se scurg lichide, scoateți unitatea din priză și duceți-o spre a fi verificată de către personal calificat, înainte de a o utiliza din nou.
- Dacă intenționați să nu folosiți unitatea pentru o perioadă îndelungată, scoateți-o din priza de perete. Pentru a deconecta cablul, trageți de ștecăr. Nu trageți niciodată direct de cablu.

Cu privire la reimpachetare

Păstrați cutia și materialele de ambalare. Acestea sunt ideale pentru transportarea unității.

Alte note

Dacă aveți întrebări sau probleme cu privire la această unitate care nu sunt cuprinse în acest manual, vă rugăm să consultați cel mai apropiat distribuitor Sony.

Depanare

Atunci când constatați că pick-upul nu funcționează corect, examinați mai întâi următoarele sugestii înainte de a solicita o reparație. Dacă acestea nu vă ajută la rezolvarea problemei, consultați asistența Sony sau contactați cel mai apropiat distribuitor Sony.

Redarea discului de vinil

Brațul pick-upului se sare sau patinează.

- Este posibil ca pick-upul să nu fie orizontal. Așezați-l pe o suprafață plană, stabilă.
- Este posibil ca discul de vinil să fie murdar sau zgâriat. Curățați suprafața cu un produs comercial de curățare a discurilor sau înlocuiți discul de vinil.

Întâmpinați probleme legate de sunet.

- Dacă acul murdar produce frecvent zgomote, curățați acul cu un produs de curățare pentru ace disponibili în comerț. Dacă acul este uzat, înlocuiți-l.
- Dacă înălțimea sunetului fluctuează, cureaua de antrenare poate fi uzată. Înlocuiți cureaua de antrenare.
- Dacă discul de vinil prăfuit produce frecvent zgomote, curățați suprafața cu un produs de curățare pentru discuri disponibili în comerț.
- Acul poate fi uzat. Înlocuiți-l cu unul nou.

Auziți hărăituri sau văjăit de joasă frecvență*. Pick-upul este așezat prea aproape de boxe. Îndepărtați pick-upul de boxe.

* Acest fenomen, denumit „feedback acustic”, apare atunci când vibrațiile de la boxe care se transmit prin aer sau prin obiecte solide (cum ar fi rafturi, dulapuri sau podea) sunt preluate de ac, amplificcate și redate prin boxe.

Auziți zgomote.

Asigurați-vă că poziția comutatorului OUTPUT SELECT de pe partea din spate a pick-upului este pe LINE. În cazul în care comutatorul este în poziția PHONO și pick-upul este conectat la alte mufe de intrare decât mufele de intrare PHONO de pe sistemul stereo (amplificator), este posibil să apară zgomot. Când comutatorul OUTPUT SELECT este în poziția LINE, nu conectați pick-upul la mufele de intrare PHONO de pe sistemul stereo (amplificator).

Tonalitatea sunetului este prea înaltă sau prea joasă.

- Viteza de rotație poate fi incorectă. Setati-o să corespundă cu viteza indicată pe discul de vinil. Rotiți butonul rotativ SPEED pentru a selecta „33” pentru discurile de 33 1/3 rpm sau „45” pentru discurile de 45 rpm.
- Cureaua de antrenare poate fi răsucită. Îndreptați cureaua de antrenare.
- Cureaua de antrenare poate fi uzată. Înlocuiți cureaua de antrenare.

Tonalitatea sunetului fluctuează.

Acul este uzat. Înlocuiți-l cu unul nou.

Cureaua de antrenare este uzată sau ruptă. Înlocuiți cureaua de antrenare. Pentru o curea de antrenare de schimb, consultați asistența Sony sau cel mai apropiat distribuitor Sony.

Platanul nu se rotește.

- Asigurați-vă că adaptorul de curent alternativ este conectat bine la priză și la mufa DC IN de 5 V de pe pick-up.
- Asigurați-vă că, în jurul fuției motorului, cureaua de antrenare este fixată complet.

Sunetul redării are un volum prea mic sau este distorsionat.

Asigurați-vă că comutatorul OUTPUT SELECT de pe pick-up este în poziția corectă pentru tipul de mufe de intrare de pe sistemul stereo (amplificator) conectat.

Conexiuni BLUETOOTH

Nu puteți asocia pick-upul cu un dispozitiv BLUETOOTH.

- Dacă există în apropiere alte dispozitive cu funcția BLUETOOTH activată, dar pe care nu doriți să le asociați, dezactivați funcția BLUETOOTH a acestora înainte de asociere.
- În timpul operațiunii de asociere de pe pick-up, dispozitivul pe care nu intenționați să îl asociați se poate activa și asocia automat. În acest caz, modificați setările dispozitivului pentru a preveni activarea acestuia la conectarea prin BLUETOOTH, oprii-l și apoi realizați din nou asocierea cu dispozitivul dorit.
- Procedura pentru activarea modului asociere diferă în funcție de dispozitiv. Pentru detalii, consultați instrucțiunile de utilizare furnizate împreună cu dispozitivul.

Nu puteți conecta pick-upul la dispozitivul BLUETOOTH la care doriți să vă conectați.

Dacă există în apropiere alte dispozitive cu funcția BLUETOOTH activată, dar la care nu doriți să vă conectați, dezactivați funcția BLUETOOTH a acestora înainte de conectare.

Nu puteți conecta pick-upul la un smartphone, TV sau computer.

Pick-upul poate trimite date către dispozitive BLUETOOTH folosind funcția BLUETOOTH; cu toate acestea, nu poate primi date de la smartphone-uri, televizoare sau computere, deci nu se poate conecta la acestea.

Raza de conectare BLUETOOTH este scurtă.

Încercați următoarele:

- Dacă există alte dispozitive electronice conectate la pick-up și la dispozitivul BLUETOOTH, deconectați-le.
- Conectați pick-upul la o priză la care nu este conectat un cuptor cu microunde.
- Așezați pick-upul pe o masă care să nu fie din metal.

Servicii de reparație

Când constatați că pick-upul nu funcționează corect, examinați mai întâi sugestiile enumerate în secțiunea „Depanare” pentru a determina dacă problema impune o intervenție de reparație.

Dacă acestea nu ajută la rezolvarea problemei, consultați asistența Sony sau contactați cel mai apropiat distribuitor Sony.

Înainte de a consulta asistența Sony sau de a contacta cel mai apropiat distribuitor Sony, se recomandă să aveți la îndemână următoarele informații:

- Număr model: PS-LX5BT sau PS-LX3BT (numărul modelului produsului achiziționat)
- Numărul de serie de pe partea de jos a pick-upului:
- Descrierea defectului (defectelor): Descrieți cu cât mai multe detalii.
- Data achiziției:
- Numele distribuitorului:

Dacă acul sau cureaua de antrenare se deteriorează sau se uzează din cauza utilizării incorecte, serviciile de reparație vor fi furnizate contra cost.

Site-uri web de asistență pentru clienți

Pentru informații despre achiziționarea de piese de schimb, accesorii și alte servicii de asistență, vizitați site-ul web de asistență pentru clienți desemnat pentru zona dumneavoastră de reședință.

Pentru clienții din Europa:

https://www.sony.eu/support

Pentru clienții din SUA:

https://esupport.sony.com/US

Pentru clienții din Canada:

https://esupport.sony.com/CA/

Pentru clienții din alte țări/regiuni: